



# CHASSIS BUILDING

Flexible solutions with Plug & Play







## INDHOLDSFORTEGNELSE

Indledning - Ermax belysningsystemer	4
Oversigt og introduktion til stikforbindelser	6
Plug & Play løsninger til lastvognsopbygning - generelt	9
Plug & Play løsninger til SCANIA	23
Plug & Play løsninger til VOLVO	35
Plug & Play løsninger til RENAULT	49
Plug & Play løsninger til MERCEDES	63
Plug & Play løsninger til MAN	79
Plug & Play løsninger til DAF	89
Plug & Play løsninger til IVECO	99
Inspiration og vejledning	
- tidsbesparende standard løsninger	109
- intelligent LED styring til overvågning af LED baglygter	118
Baglygter LED	123
Nummerpladelygter LED	161
Slingrelygter LED	165
Positions- og sidemarkeringslygter LED	173
Bak- & Arbejdslygter	183
Bak-Alarm	197
Fjernlygter	199
Blitz- / Advarselslygter	203
Rotor- / Advarselslygter	209
Interiør / Loftsbelysning	217
Kabler universal	221
Samlebokse	245
Stiktyper og Pinbelægning	253

## ERMAX® – Din partner til komplette belysningsystemer

### ERMAX A/S

Selskabet udvikler, fremstiller og sælger et bredt program inden for belysning, fordelerbokse og kabelsystemer til erhvervskøretøjer og industriel anvendelse.

På basis af et unikt set-up med en kombination af egenproduktion i Danmark og licensproduktion med egne værktøjer hos få udvalgte og eksklusiv certificerede samarbejdspartnere over hele verden, tilbydes et bredt, konkurrencedygtigt program af kvalitetsprodukter.

### Brandet ERMAX®

ERMAX belysningsteknologien til erhvervskøretøjer og industrien har været anvendt i mere end 70 år.

ERMAX er den rigtige partner, når det drejer sig om forståelse og opfyldelse af kundernes behov inden for belysningskoncepter, f.eks. baglygter, advarselslygter, sidemarkeringslygter eller arbejdslygter -

med glødepærer, LED teknologi såvel som hybrid teknologi. Disse belysningskomponenter tilbydes individuelt eller som komplette løsningskoncepter med ADR godkendte kabler og – om ønsket – fordelerbokse og monteringshardware. Alle kabelsæt er konfigureret med flere stikforbindelser for at sikre livslang serviceevne i top kvalitet.

### Hvorfor ERMAX belysningsystemer?

ERMAX er din samarbejdspartner med garanti for kvalitet og kompetence.

ERMAX' lange erfaring som OEM partner er kundens garanti for produkter af høj kvalitet og rettidig levering samt daglig fokus på at sikre, at forventninger og udførelse opfyldes nøjagtigt som ønsket.

Ermax produkter er certificeret i henhold til alle relevante standarder og forskrifter i Europa og har designbeskyttelse.



ERMAX A/S, Kolding, Danmark

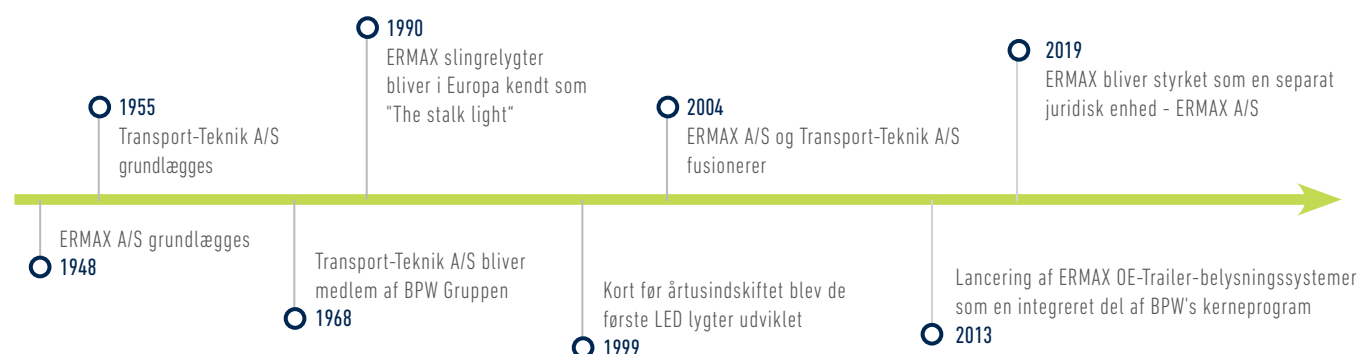

## Verdensomspændende Distributionsnetværk

### Altid tæt på dig

Som medlem af BPW gruppen, som opererer over hele verden, har vi et enestående salgs- og distributionsnetværk med lokale kontorer og kundeservice til gavn for alle vore forretningspartnere.



## LØSNINGER – LIGE SÅ INDIVIDUELLE SOM DINE OPGAVER OG BEHOV

Som ERMAX kunde vil du opnå følgende:

- Høj kvalitet til alle anvendelsesområder
- Køretøjspecifikke løsninger, plug & play
- Fokus på den nyeste teknologi og på innovative produkter med genkendeligt design
- Produktionsselskab med udviklingskompetencer under ét tag
- Europæisk reservedels- og servicenetværk

ERMAX belysningsystemer:

- Bredt produktprogram af kabler, stik og lygter – som efter behov kan opbygges modulært
- LED- og SIMAC-styreenhed integreret i baglygter
- Eternal Light® lysfunktion - større sikkerhed i trafikken
- ADR godkendte kabelsæt med plug & play stikforbindelser
- Uovertrufne, slagfaste og langvarige løsninger

## ERMAX KABELSYSTEMER 24V

### OVERSIGT OG INTRODUKTION TIL STIKFORBINDELSER

ERMAX stikforbindelser består af 2-, 3-, 4-, 7- og 15-polet stikpropper og stikdåser – stikforbindelser, der alle er af høj kvalitet, og som er nemme at montere og vedligeholde. Disse stikforbindelser bliver benyttet i alle ERMAX belysningsystemer 24V til forvogn og trailer.

Alle ERMAX stikforbindelser er omstøbte, hvilket sikrer høj kvalitet og lang levetid. Kabler og stik er ADR-godkendte og testet i henhold til IP-rating 69K-beskyttelse.

#### Super Seal stik



Super Seal stikdåse og -prop (hhv. 2, 3 og 4 polet) giver mulighed for en hurtig, nem og pålidelig montering af f.eks. positionslygter, sidemarkeringslygter, slingrelygter og arbejdslygter - såvel som andre 2-polet komponenter.

- Nem og hurtig montering
- Nem udskiftning i tilfælde af skade på lygte
- Ekstremt holdbar stikforbindelse

#### Click-in



2-polet Click-in giver mulighed for en hurtig og nem montage af f.eks. positionslygter, sidemarkeringslygter, slingrelygter samt andre 2-polet komponenter.

- Nem og fleksibel montage
- Hurtig positionering
- Tidskrævende udskiftning af reservedele

#### Deutsch (DT) stik



Deutsch stikdåse og -prop (hhv. 2, og 4 polet) giver mulighed for en hurtig, nem og pålidelig montering af f.eks. positionslygter, sidemarkeringslygter, slingrelygter og arbejdslygter - såvel som andre 2-polet komponenter.

- Nem og hurtig montering
- Nem udskiftning i tilfælde af skade på lygte
- Holdbar stikforbindelse

Målkitser på vores stik samt oversigt på pinbelægningen kan findes bagerst i dette katalog.

### 7- og 4-polet AMP 1.5 stik



7 og 4 polet AMP 1.5 stik bruges bl.a. til at tilslutte ERMAX baglygter til kabelsystemet. Stikket kan også anvendes, når der tilsluttes andet ekstra-udstyr.

- Afrundede Pin-ben og bajonetlåsering
- Ekstrem holdbar stikforbindelse
- Standard stikforbindelse - almindelig kendt på markedet

### 15-polet Ermax Bajonetstik



15-polet Ermax-bajonetstik bruges til at forbinde frontkabel, hovedkablet og bagkabel samt ved eventuel montage af samleboks.

- Afrundede Pin-ben og bajonetlåsering
- Ekstrem holdbar stikforbindelse
- Standard stikforbindelse - almindelig kendt på markedet

	Udtag fra hovedkabel	Sidemarkering	Positionslys	Nummerplade-lygte	Slingrelygte	Arbejdslygte	Baklygte	Interiør belysning	Baglygte	Baklys	Samleboks	Hovedkabel	Bagkabel
2-polet Super Seal	✓	✓	✓	✓	✓	✓	✓	✓		✓	✓		
2-polet Click-in		✓	✓	✓	✓	✓	✓	✓					
2-polet Deutsch (DT) stik						✓	✓						
7-polet AMP 1.5 stik	✓								✓	✓	✓		✓
15-polet Ermax Bajonet stik											✓	✓	✓







## Plug & Play løsninger til lastvognsopbygning

Moderne bagende med intelligent ledningsnet

 **ERMAX**®



## Plug & Play løsninger fra Ermax

### Udviklet til den tekniske mere enkle og tidsbesparende montage

#### ERMAX Plug & Play ombygningskit med mange fordele og muligheder

- Færdig konfektioneret kabelsæt, der muliggør en direkte plug & play montering af stik, kabler og ERMAX Eternal Light® baglygter
- Mulighed for fleksible tilslutninger af bl.a. ekstra positionslys, baklys-udtag og bakalarm, uden indgribning i eksisterende ledningsnet
- Højere forbindelses kvalitet ved brug af plug & play design
- Tidsbesparelser på op til 8 timer på et standard køretøj - sågar større tidsbesparelse ved specialopbygninger
  - plug & play montering af stik, kabler og lygter
  - Samleboks med Super Seal stikdåser eller kabelforskrninger til alle lygtefunktioner
- Sikker og dokumenterbar installation
  - Intet ansvarsskift i garantiforpligtelser, da eksisterende ledningsnet ikke skal ombearbejdes
- Hurtig udskiftning af dele ved påkørsel eller skader
- Ved hjælp af Super Seal stikdåser eller kabelforskrninger er alle funktioner tilgængelige
- Standard ombygningskittet pakkes kitvis i en kasse - enkelt og effektivt



#### Tidsbesparende og nem montage

Afkortning, afisolering, anvendelse af kabelsko m.m. elimineres med denne nyudvikling fra Ermax. Et færdigt konfektioneret kabelsystem giver en plug & play løsning af kabel, stik og lygter til lastvognsopbygning eller ombygning, hvilket betyder en tidsbesparende og fleksibel montage.



Ermax tilbyder stikforbindelser bestående af 2, 3, 4, 7 eller 15-polede stikpropper og stikdåser – stikforbindelser, der alle er af høj kvalitet – montering og vedligeholdelse er enkel at foretage. Ermax stikforbindelser anvendes i alle vores belysningsystemer til 24V lastvogne og trailersystemer, så alle komponenter kan monteres enkelt, processikkert og tidsbesparende.

Stikforbindelserne er omstøbte, hvilket sikrer høj kvalitet og lang levetid, og kabel og stik er ADR godkendte og testet i henhold til IP Rating 69K beskyttelse.

2 og 3-polet Super Seal stik



4 og 7-polet AMP 1.5 stik



15-polet Ermax Bajonet stik



## Samleboks til Plug & Play tidsbesparende løsning

### Samleboks med mange muligheder

Med Ermax samleboks integreret i kabelsystemet fås alle de AUX-funktioner, der normalt findes på en trailer.



Samleboks - Universal



Samleboks - Kranopbygning

Med andre ord - her er muligheden for at bruge alle forudkonfigurerede ISO12098 forbindelser (pin 9-15). Det kan f.eks. være funktioner som arbejdslygter, advarselslygter, rotorlygter eller almindelig strømforsyning.

Ved hjælp af Super Seal stikdåser eller kabelforskruninger er alle funktioner tilgængelige.

Ved løsninger til kranmodul kræves det, at baglygterne tilsluttes samleboksen, idet baglygterne således kan videreføres til kranmodulet.

### Plug & Play konfiguration - væsentlig tidsbesparende montage



### Open end konfiguration - tidskrævende montage



Samleboks - Open end

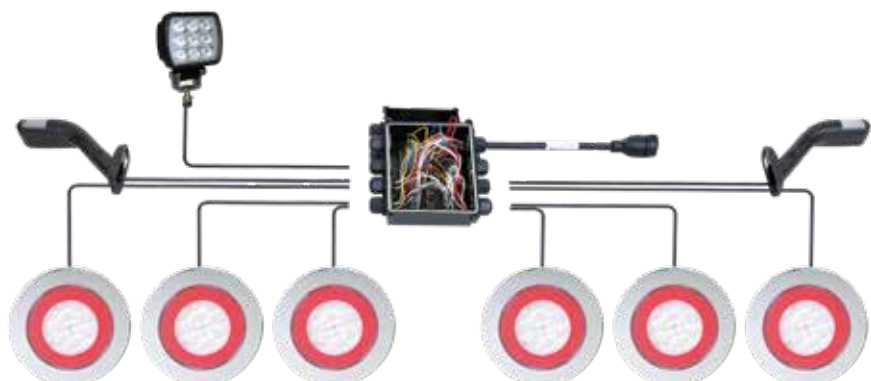

## Plug & Play løsninger - uden brug af boks

Ermax LED baglygter med tidsbesparende montage – direkte integreret på køretøjet

Et færdig konfektioneret kabelsæt muliggør en direkte plug & play montering af stik, kabler og ERMAX Eternal Light® baglygter (TM5 og TM10).

Tidsbesparelse på op til 8 timer på et standard køretøj ved brug af plug & play design.



### Konfiguration - Opgradering af køretøj uden samlebox

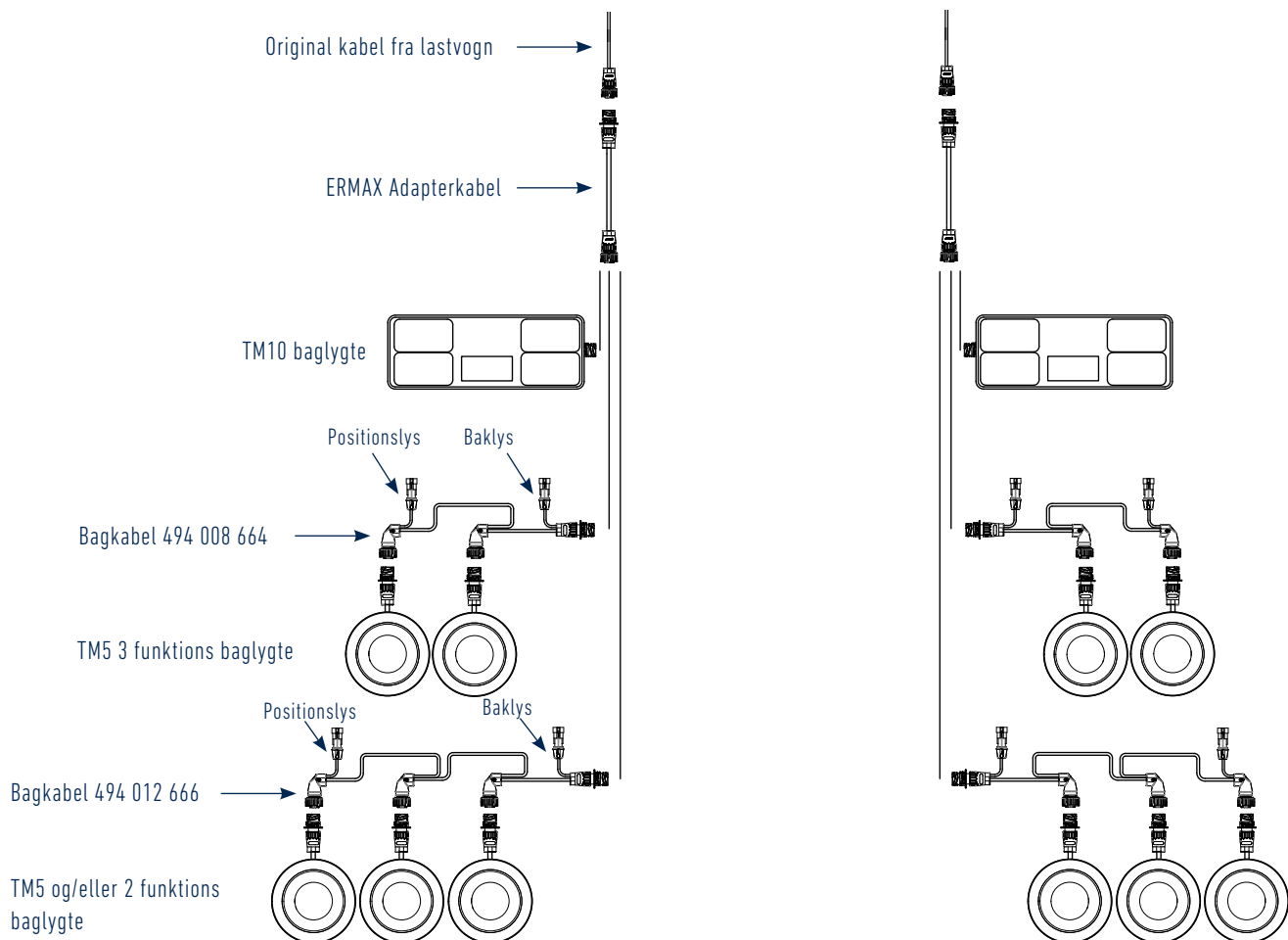

\*) Udgange mærket med positionsllys er for tilslutning af markeringslygter

Se muligheder for øvrige baglygter under afsnittet "Baglygter"

## ERMAX Adapterkabel

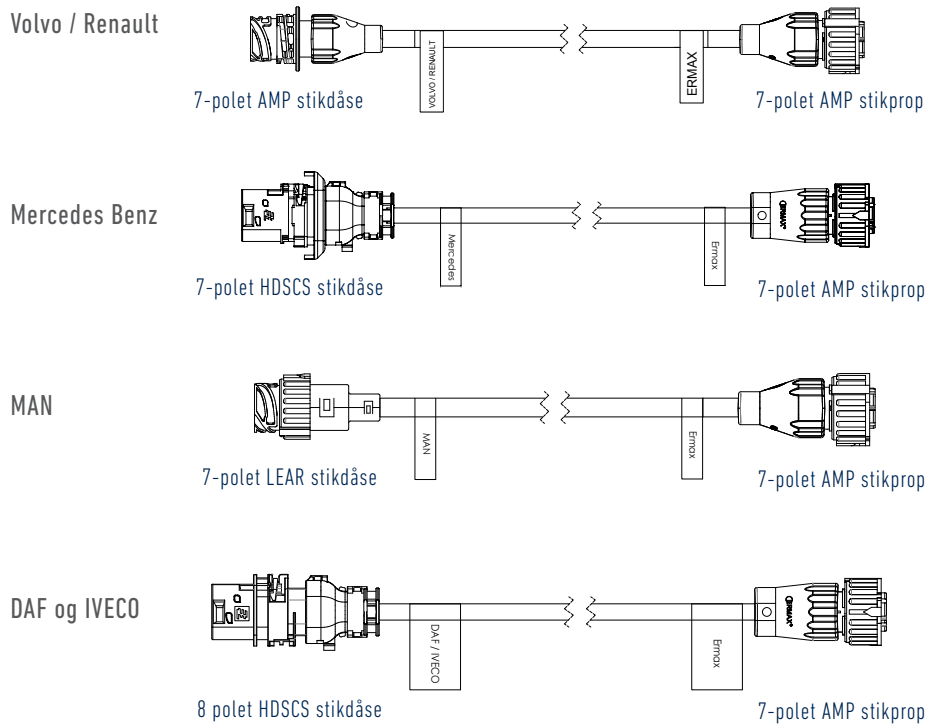

### Konfigurationer - Køretøjstype og kabler

Type	Adapter	Bagkabel, 3/2 funktions baglygter - 2 x 3 stk	Markeringslygter - eksempler (Højre / Venstre)	Baklygte
Scania	ikke nødvendig	Se foregående side eller i det efterfølgende afsnit om baglygter	098 241 438 / 439 (for flere varianter - se afsnit omkring slingrelygter)	Alle varianter med Super Seal stikprop kan anvendes
Volvo / Renault	994 003 200			
Mercedes Benz	994 003 210			
MAN	994 003 220			
DAF og Iveco	994 003 230			



TM10 LED baglygte  
098 216 508 / 509



TM10 Hybrid baglygte  
098 216 408 / 409



Mulighed: Kablet kan føres ud langs siden af monteringsfoden



TM5 3-funktion  
098 212 102



TM5 2-funktion  
098 255 102

## Plug & Play løsninger - med samleboks og AUX-funktioner

### ERMAX LED baglygter med tidsbesparende montage – direkte integreret på køretøjet

Et færdig konfektioneret kabelsæt muliggør en direkte plug & play montering af stik, kabler og ERMAX Eternal Light® baglygter (TM5 og TM10) – en løsning som giver mulighed for mange AUX forbindelser / tilslutninger ved hjælp af samleboks og med yderligere stik.

Tidsbesparelse på op til 8 timer på et standard køretøj ved hjælp af plug & play design.

### Konfiguration - Opgradering af køretøj med samleboks, forberedt for kranmodul

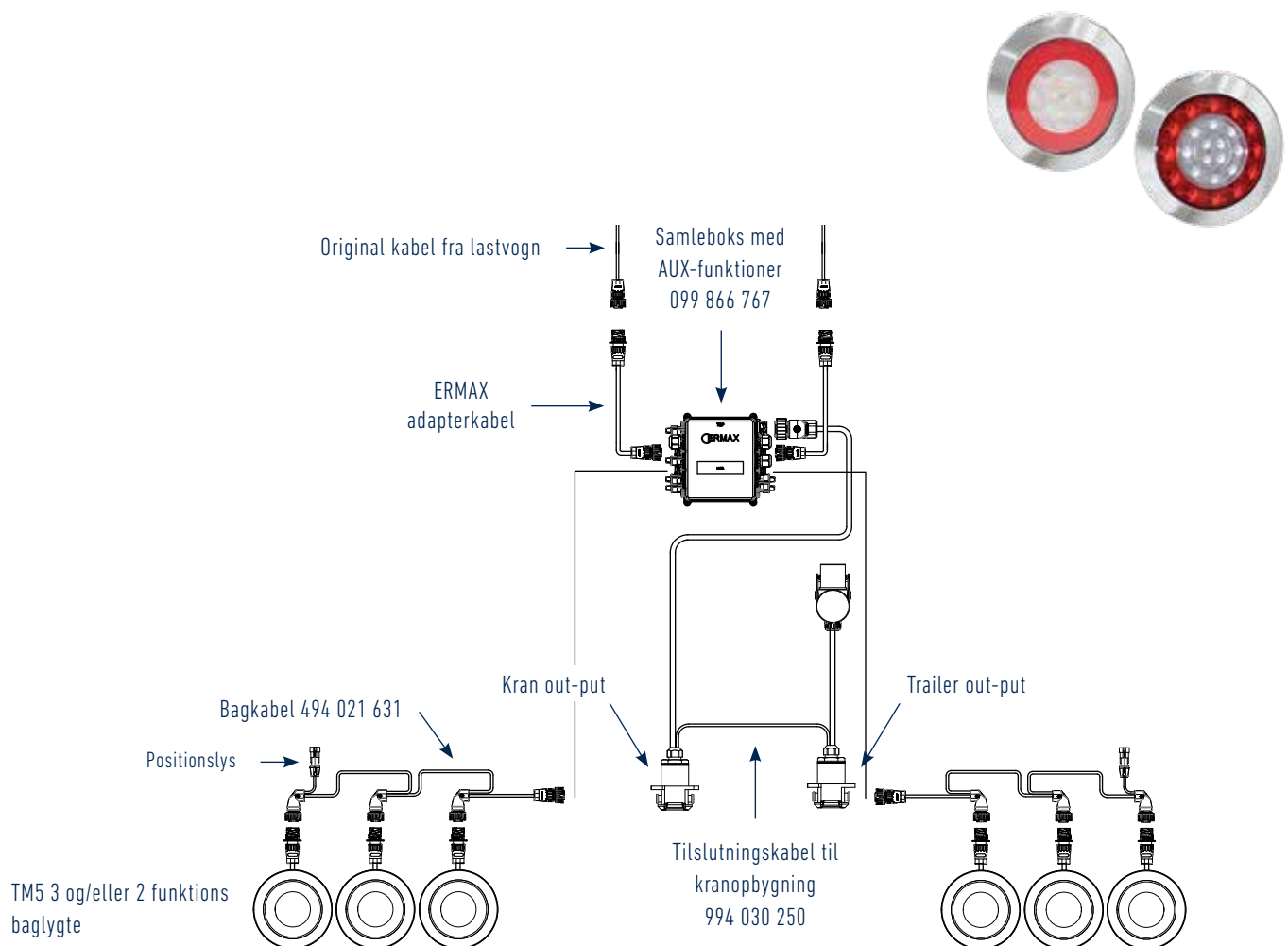

\*) Udgange mærket med positionsllys er for tilslutning af markeringslygter

Se muligheder for øvrige baglygter under afsnittet "Baglygter"

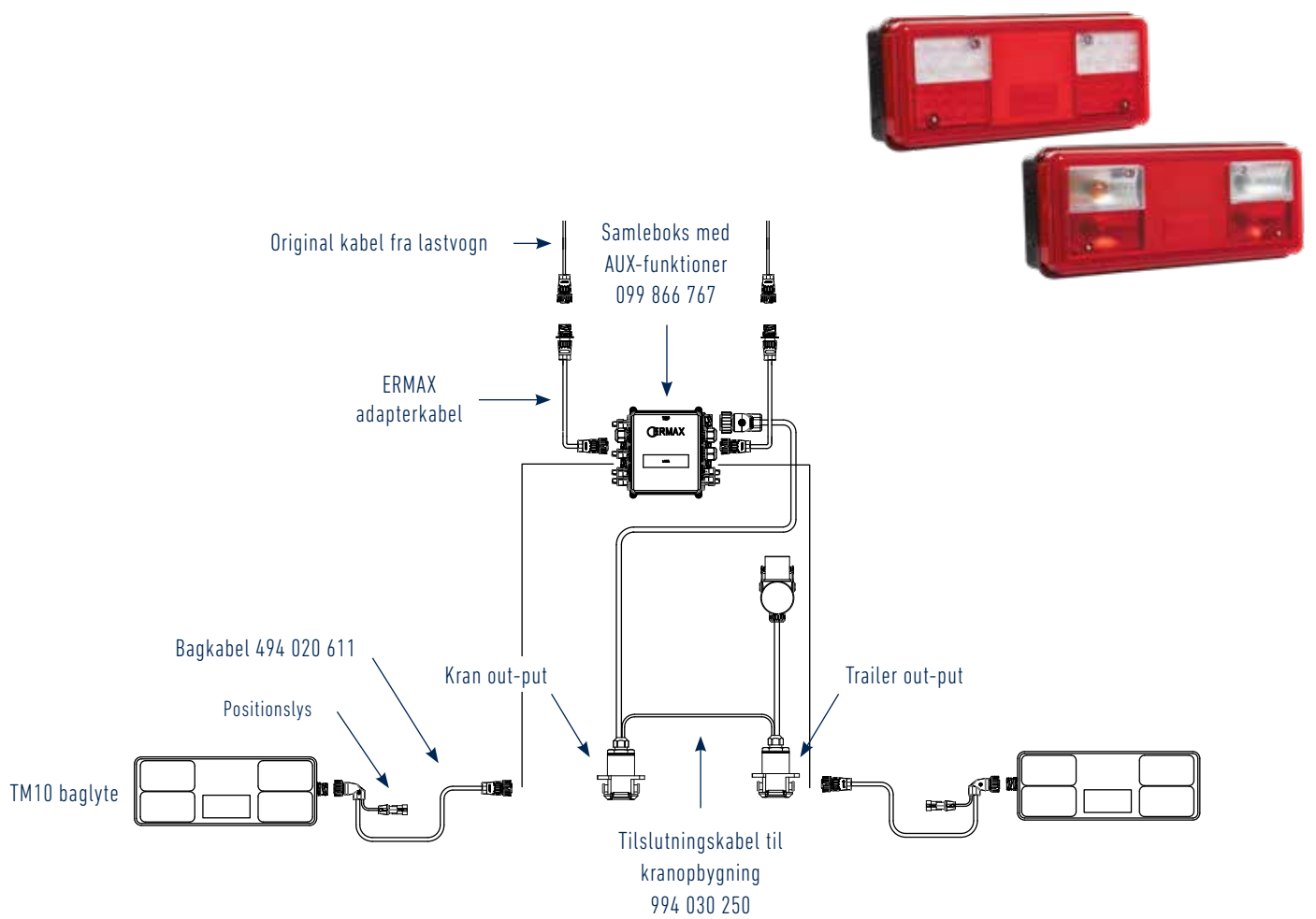

\*) Udgange mærket med positionsllys er for tilslutning af markeringslygter

Se muligheder for øvrige baglygter under afsnittet "Baglygter"

## Plug & Play løsninger - med kranmodul

### Ermax LED baglygter med tidsbesparende montage – direkte integreret på køretøjet

Et færdig konfektioneret kabelsæt muliggør en direkte plug & play monteringen af stik, kabler og ERMAX Eternal Light® baglygter (TM5 og TM10) – en løsning som giver mulighed for mange AUX forbindelser / tilslutninger ved hjælp af samleboks og med yderligere stik.

Tidsbesparelse på op til 12 timer på et standard køretøj ved hjælp af plug & play design.

### Konfiguration - Opgradering af køretøj med samleboks, incl. kranmodul uden tilslutning til trailer

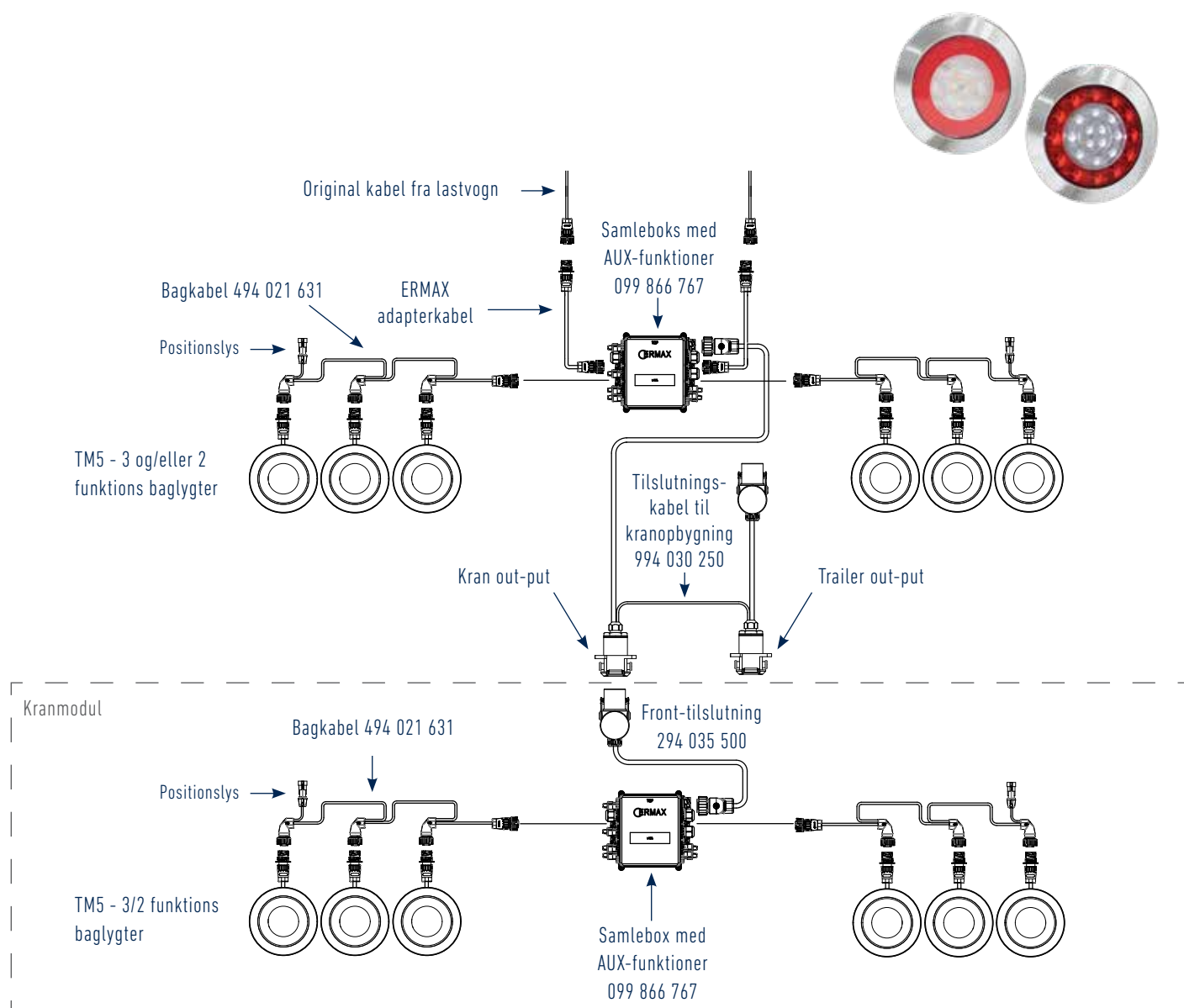

\*) Udgange mærket med positionslys er for tilslutning af markeringslygter

Se muligheder for øvrige baglygter under afsnittet "Baglygter"



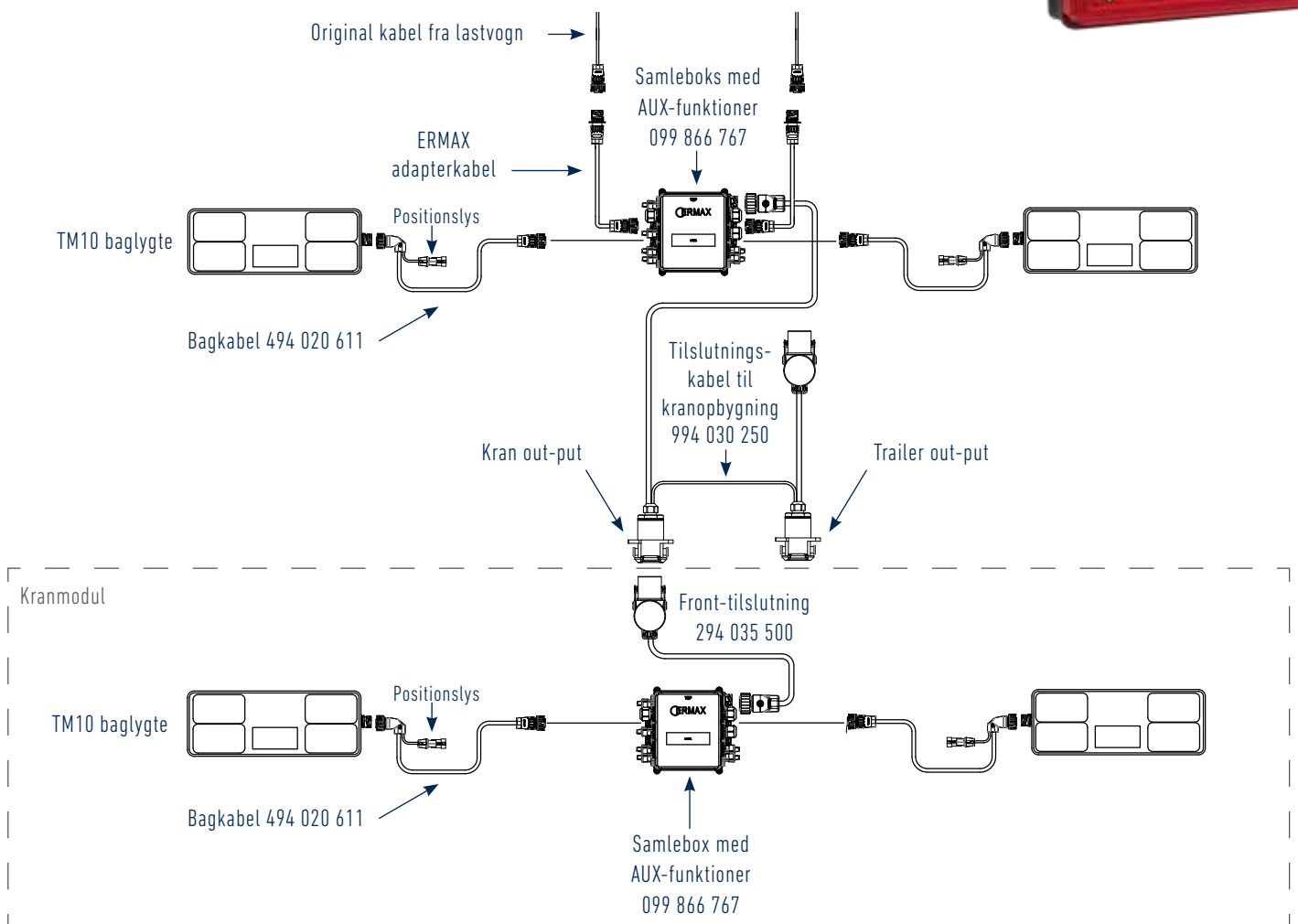

\*) Udgange mærket med positionlys er for tilslutning af markeringslygter

Se muligheder for øvrige baglygter under afsnittet "Baglygter"

## Plug & Play løsninger - med kranmodul og tilslutning af trailer

### ERMAX LED baglygter med tidsbesparende montage – direkte integreret på køretøjet

Et færdig konfektioneret kablesæt muliggør en direkte plug & play montering af stik, kabler og ERMAX Eternal Light® baglygter (TM5 og TM10) – en løsning som giver mulighed for mange AUX forbindelser / tilslutninger ved hjælp af samleboks og med yderligere stik.

Tidsbesparelse på op til 12 timer på et standard køretøj ved hjælp af plug & play design.

### Konfiguration - Opgradering af køretøj med samleboks, incl. kranmodul og tilslutning med stikdåse til trailer på kranmodulet

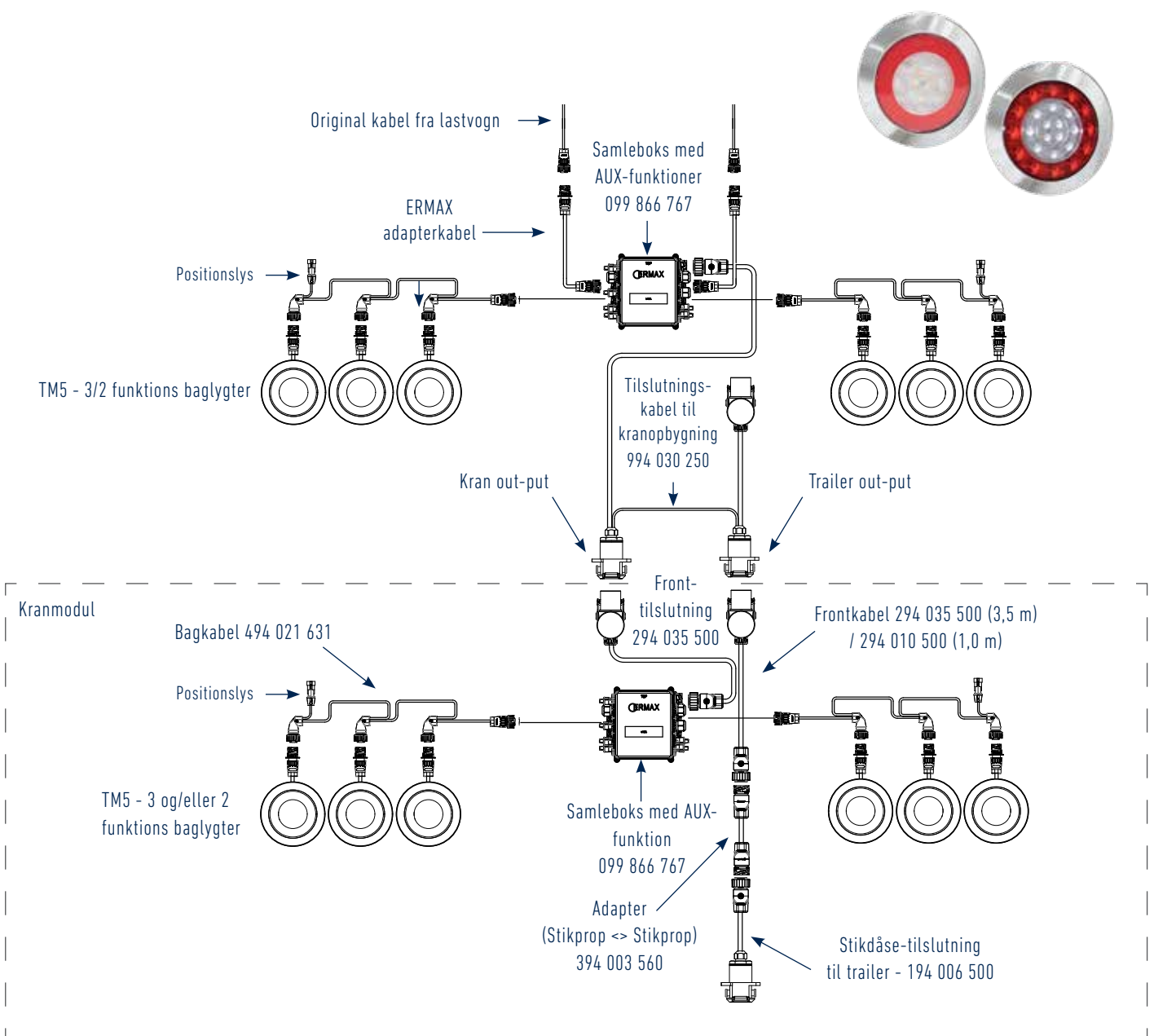

\*) Udgange mærket med positionslys er for tilslutning af markeringslygter

Se muligheder for øvrige baglygter under afsnittet "Baglygter"

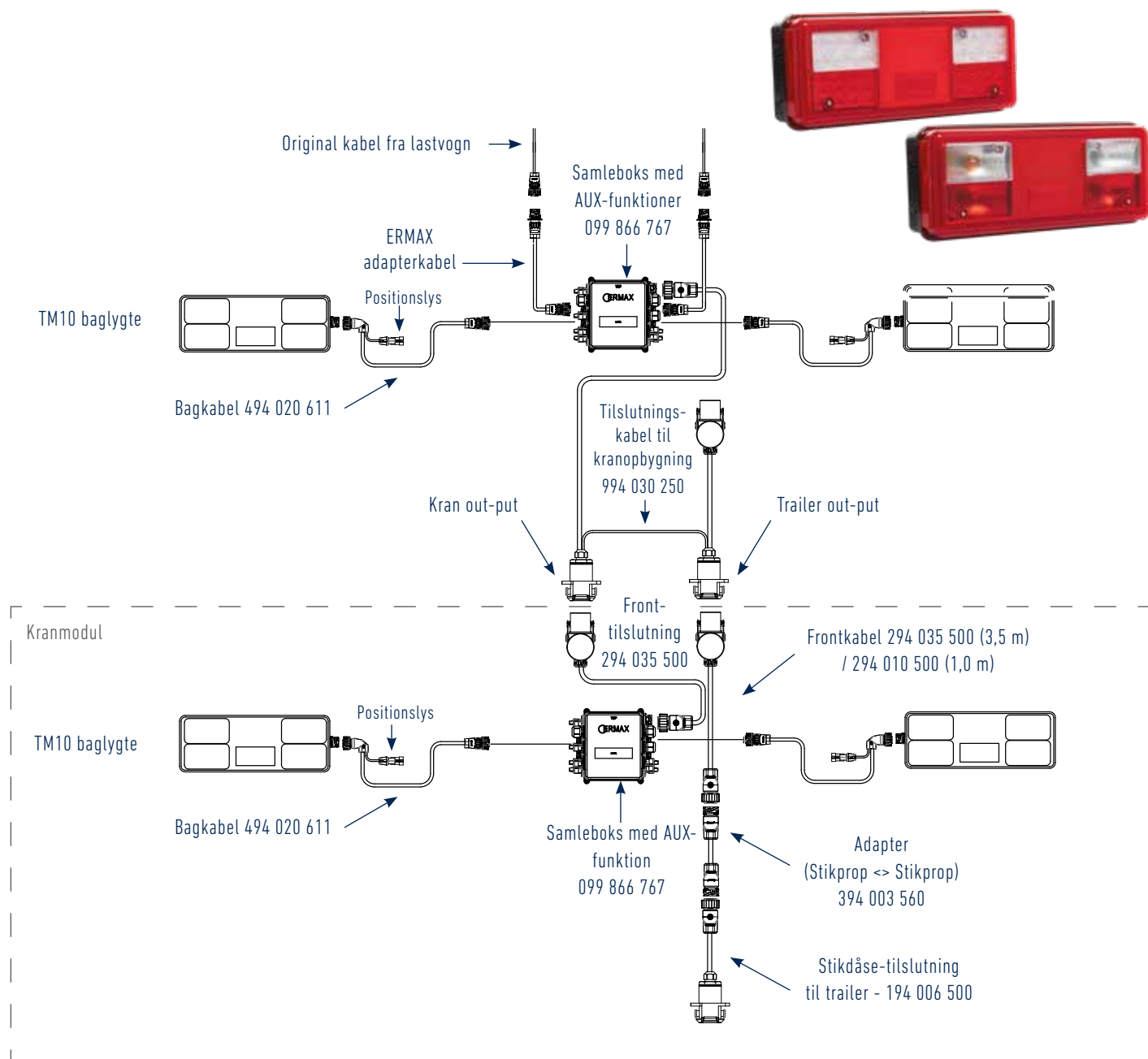

\*) Udgange mærket med positionlys er for tilslutning af markeringslygter

Se muligheder for øvrige baglygter under afsnittet "Baglygter"



Kranmodul-opbygning - Frontkabler

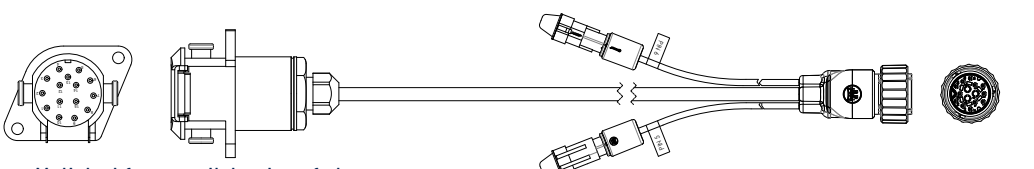
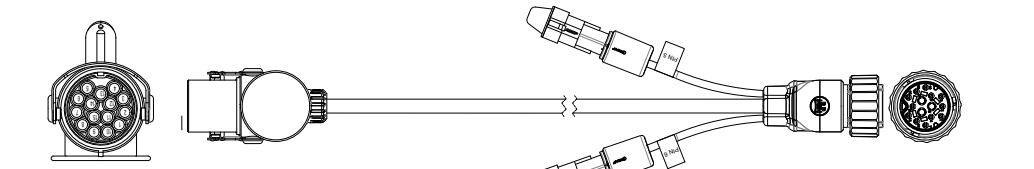

	Anvendelse / Beskrivelse	Artikelnr.
	<p>Frontkabel med 15-polet stikdåse, lige                      ISO Standard: 12098                      Med Ermax Bajonetstikprop                      Ledertværsnit: 12x1 mm<sup>2</sup> + 3x2,5 mm<sup>2</sup>                      Kabeltype: FLRYY / PVC</p> <p><b>15-polet kabel 600 mm</b></p>	<p>194 006 500</p>
	<p><b>15-polet kabel 600 mm</b>                      2x2-polet udtag med Super Seal stikdåse ISO 12098                      pin 5 position venstre + pin 6 position højre</p> <p>Mulighed for nem tilslutning af ekstra positionslys vha 2-polet Super Seal udgange</p>	<p>194 006 501</p>
	<p>Frontkabel med 15-polet stikprop, lige                      ISO Standard: 12098                      Med Ermax Bajonetstikprop                      Ledertværsnit: 12x1 mm<sup>2</sup> + 3x2,5 mm<sup>2</sup>                      Kabeltype: FLRYY / PVC</p> <p><b>15-polet kabel 1.000 mm</b></p> <p><b>15-polet kabel 3.500 mm</b></p> <p><b>15-polet kabel 4.800 mm</b></p>	<p>294 010 500</p> <p>294 035 500</p> <p>294 048 500</p>
	<p><b>15-polet kabel 4.800 mm</b>                      2x2-polet udtag med Super Seal stikdåse                      ISO 12098 pin 5 venstre position + pin 6 højre position</p> <p>Mulighed for nem tilslutning af ekstra positionslys vha 2-polet Super Seal udgange</p>	<p>294 048 501</p>

Kranmodul-opbygning - Hovedkabel adapter & Tilslutningskabel

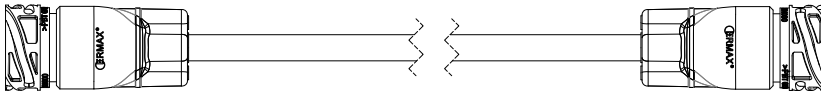
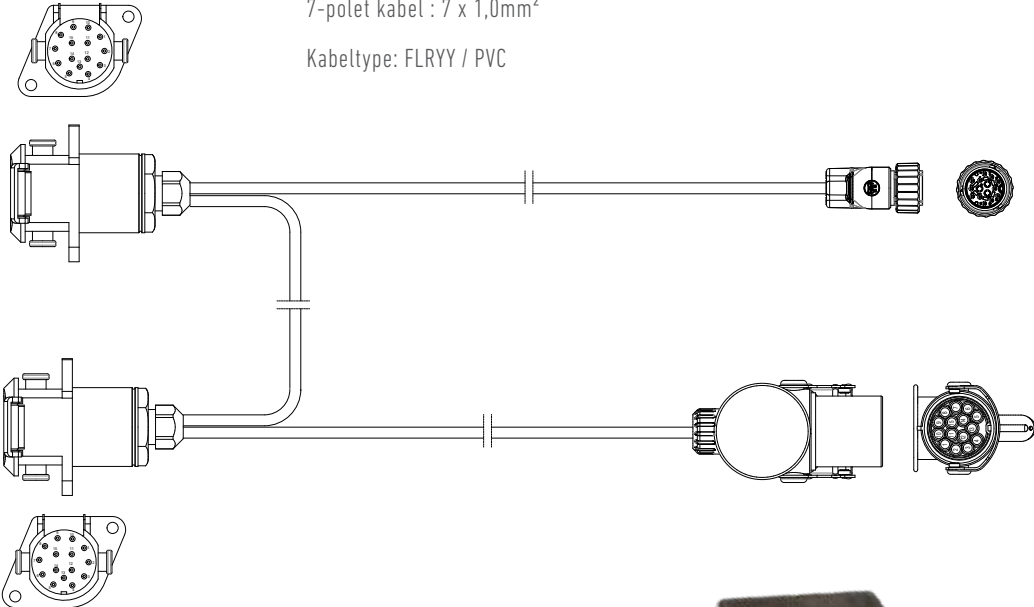

	Anvendelse / Beskrivelse	Artikelnr.
	<p><b>Hovedkabel Adapter 15-polet</b></p> <p>Ermac bajonetstikprop &gt; stikprop.</p> <p>Ledertværsnit: 12x1 mm<sup>2</sup>+3x2,5 mm<sup>2</sup></p> <p>Kabeltype: FLRYY / PVC</p> <p>15-polet 300 mm</p> 	<p>394 003 560</p>
	<p><b>Tilslutningskabel til kranopbygning</b></p> <p>ISO12098 stikprop &gt; 2 x ISO12098 stikdåse + 15-polet Ermac bajonetstikprop.</p> <p>ISO12098 stikprop med 500 mm 15-polet kabel til ISO12098 stikdåse (trailer tilkobling)</p> <p>1.000 mm 7-polet kabel til ISO12098 stikdåse (tilkobling til kranmodul) 1.500 mm 15-polet kabel med 15-polet Ermac stikprop til samlebox</p> <p>Anvendes i forbindelse med samlebox 099866767</p> <p>Ledertværsnit:                      15-polet kabel : 12 x 1,0 mm<sup>2</sup> + 3 x 2,5mm<sup>2</sup>                      7-polet kabel : 7 x 1,0mm<sup>2</sup></p> <p>Kabeltype: FLRYY / PVC</p>   <p>Ovenstående tilslutningskabel anvendes sammen med samlebox 099 866 767 til kranopbygning</p>	<p>994 030 250</p>

## Samleboks kranmodul-opbygning

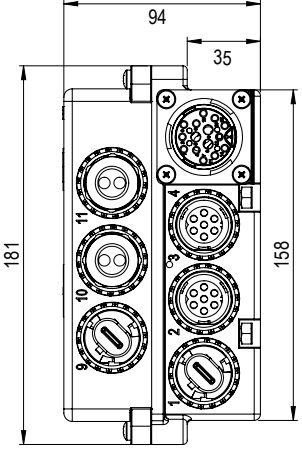
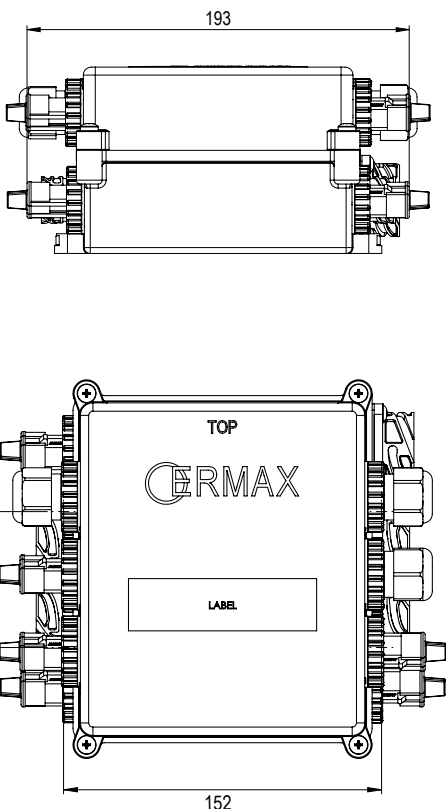
	Anvendelse / Beskrivelse	Artikelnr.
	<p>Samleboks til kranopbygning (i forbindelse med spiralkabel 994 030 250)</p> <p>Sort kunststofhus IP Rating: IP 67</p> <p>Højt dæksel - Tilslutningsmuligheder:</p> <p>Indgang: 1 x 15-polet ERM MAX bajonetstikdåse</p> <p>Udgange: 4 x 7-polet AMP stikdåser (Pos. 2, 3, 6, 7) 3 x Kabelgennemføring 2 x <math>\varnothing</math>5,5 mm (Pos. 10, 11, 14) 1 x Super Seal stikdåse, positionslys højre (Pos. 5) 1 x Super Seal stikdåse, positionslys venstre (Pos. 1) 1 x Super Seal stikdåse, bak (Pos. 8) 1 x Super Seal stikdåse, AUX1 (Pos. 12) 1 x Super Seal stikdåse, AUX2 (Pos. 9) 1 x Super Seal stikdåse, AUX3 (Pos. 13)</p> <p>Køretøjets originale baglygtefunktioner skal tilsluttes boxen, evt via adapterkabel til 7-polet AMP stikdåse. Baglygter tilsluttes 7-polet AMP stikdåser.</p>	<p>099 866 767</p>
		



## Plug & Play Løsninger til SCANIA





## SCANIA - Plug & Play løsning TM5 LED baglygte

Komplet ombygningskit fra ERMAX med LED baglygter med tidsbesparende montage – direkte integreret på køretøjet

Et færdig konfektioneret kablesæt muliggør en direkte plug & play montage af stik, kabler og ERMAX Eternal Light® baglygter (TM5, TM10 og TM11) – en løsning som giver mulighed for fleksible tilslutninger af bl.a. ekstra positionlys, baklys-udtag og bakalarm, og uden det eksisterende ledningsnet skal åbnes. Ud over højere forbindelseskvalitet opnåes en væsentlig tidsbesparelse på et køretøj ved brug af plug & play design.

### STANDARD ombygningskit med TM5 baglygte 3-funktion

Artikelnummer TM091050010

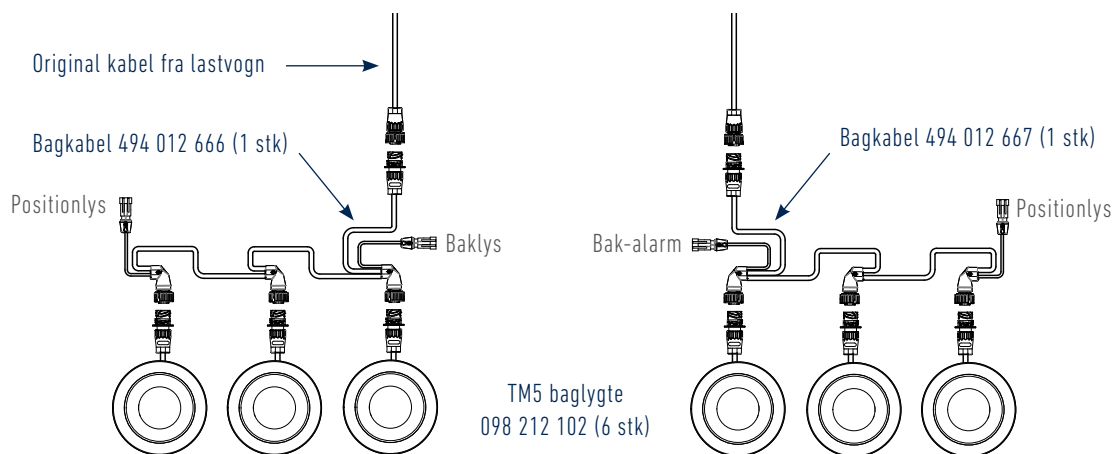

OBS - Anvendes bagkabel 494 016 667 i forbindelse med ekstern bakalarm, vil bakalarmen kunne afbrydes fra førerhuset.

### ERMAX Plug & Play ombygningskit med mange fordele og muligheder

- Tidsbesparelser på op til 8 timer
  - plug & play montage af stik, kabler og lygter
  - Samleboks med Super Seal stikdåser eller kabelforskrutninger til alle lygtefunktioner
- Sikker og dokumenterbar installation
- Intet ansvarsskift i garantiforpligtelser, da eksisterende ledningsnet ikke skal åbnes
- Hurtig udskiftning af dele ved påkørsel eller skader
- Ved hjælp af Super Seal stikdåser eller kabelforskrutninger er alle funktioner tilgængelige
- Standard ombygningskittet pakkes kitvis i en kasse - enkelt og effektivt

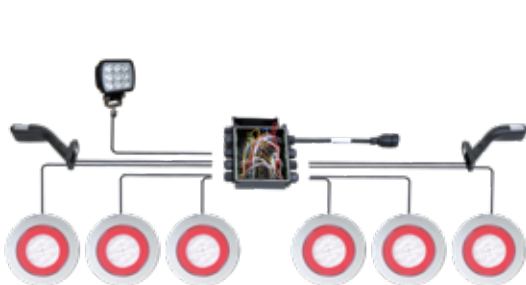

Væsentlig tidskrævende montage ved open end løsning ved montage af samleboks

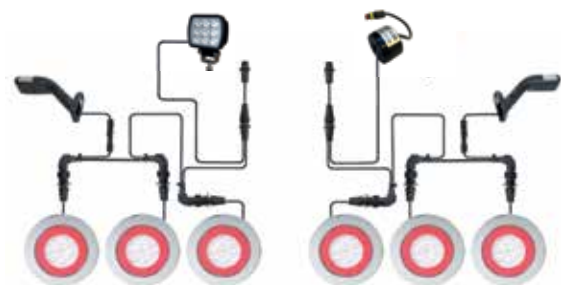

Plug & Play montage - væsentlig tidsbesparelse



**SKITSE over komplette belyningssystemer med mulige tilvalg af funktioner**

- Yderligere lygtefunktioner efter behov
- Udtag til baklygter og/eller bak-alarm på bagkabel
- Nem og tidsbesparende montage, også ved eftermontering

Komponenter markeret med blå i nedenstående skitse er mulige tilvalg i forhold til standardkittet TM091050010 på foregående side.

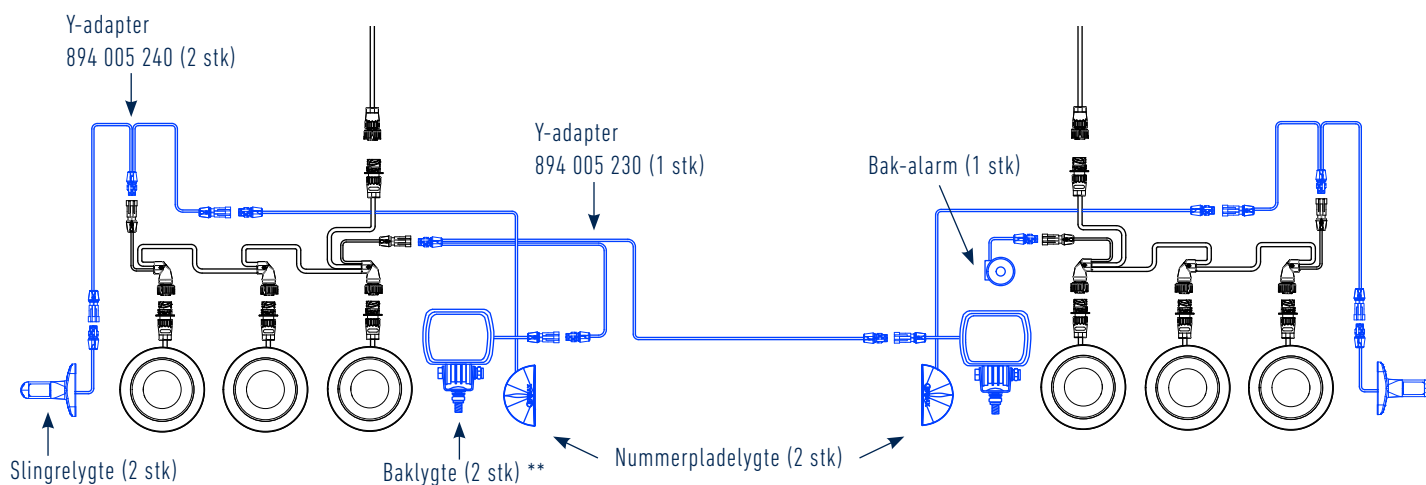

Skitse, hvor bagkabel 494 012 666 med udtag til baklys, benyttes i begge sider (uden bak-alarm)

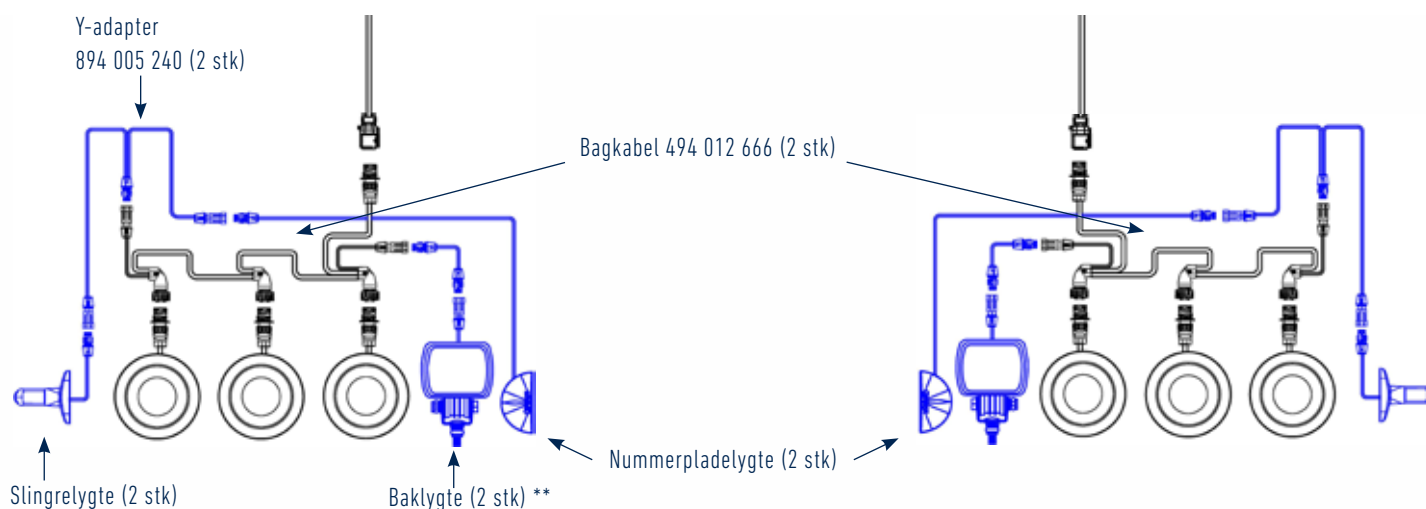

OBS\*\* Tilslutning af baklygter til bagkabel 494 012 666

- kan ske ved enten at benytte Y-adapter 894 005 230 eller både Y-adapter og forlængerkabel (som på øverste tegning) eller alternativt forlængerkabel med Super Seal stikprop 794 020 230 eller 694 030 200 som vist nedenfor. Flere længder er tilgængelige.

794 020 230

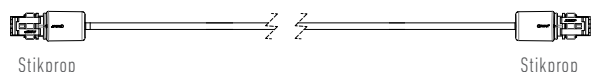

694 030 200

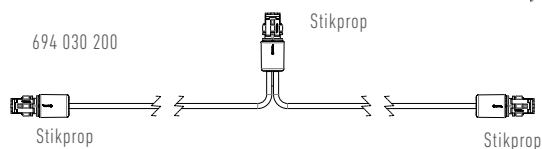

## SCANIA - Plug & Play løsning TM10 LED baglygte

STANDARD ombygningskit med TM10 baglygter 6-funktion

Artikelnummer TM091050015

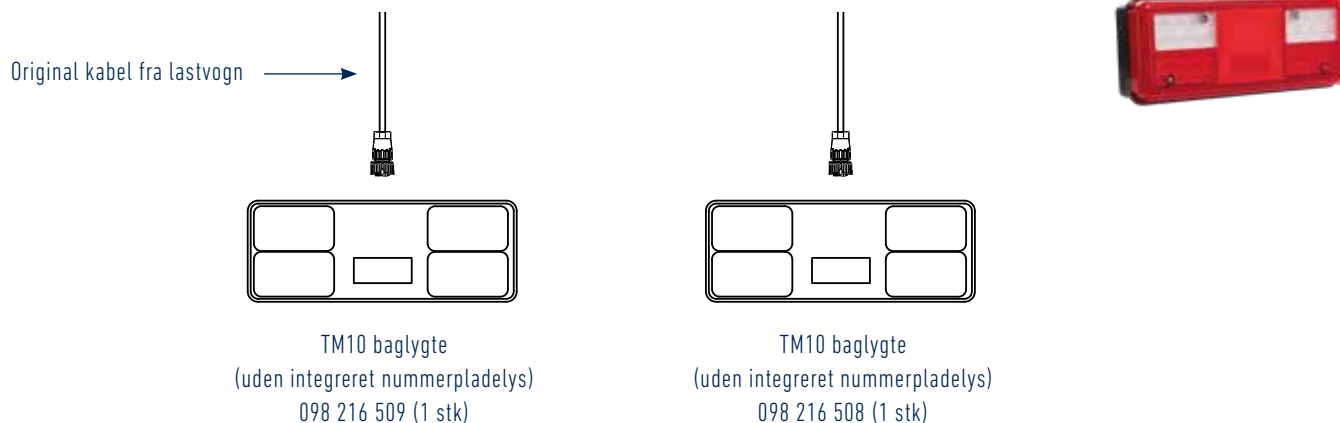

### Komplet belysningsystem Standard TM091050015 med mulige tilvalg af funktioner - uden bak-alarm

Komponenter markeret med blå i nedenstående skitse er mulige tilvalg i forhold til standardkittet TM091050015 ovenfor.

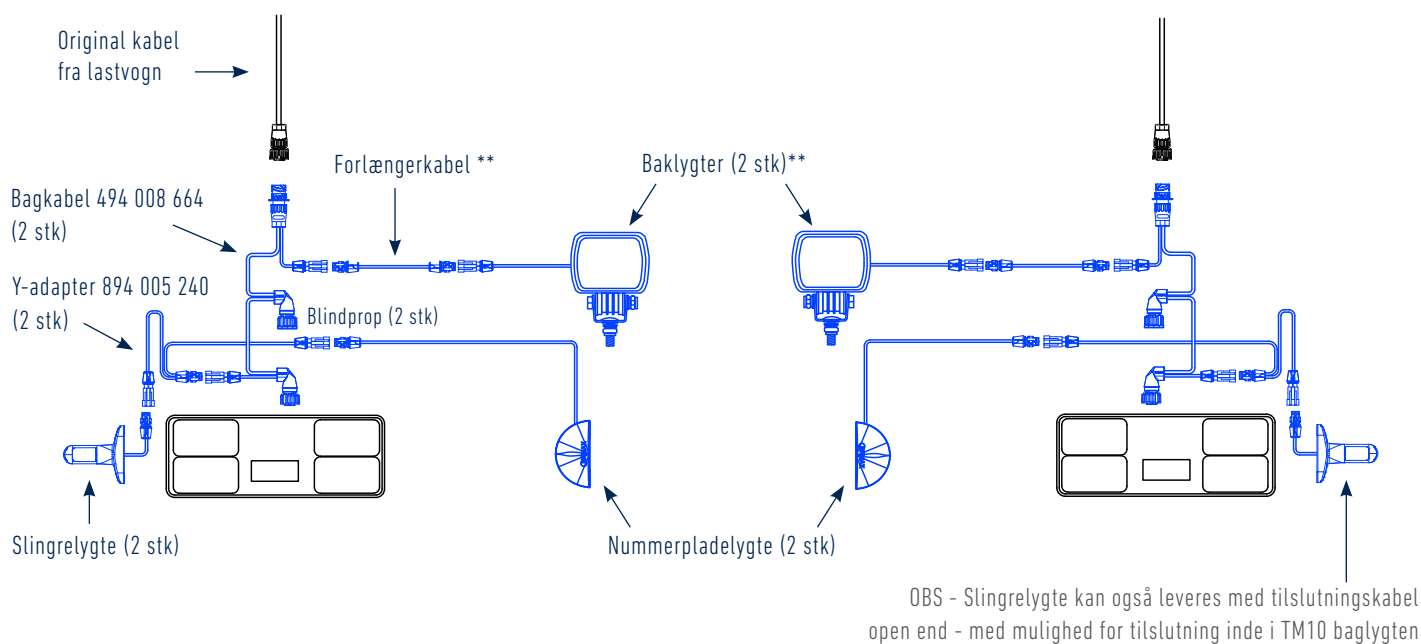

OBS\*\* Tilslutning af baklygter til bagkabel 494 012 664

- kan ske ved enten at benytte Y-adapter 894 005 230 (som på øverste tegning) eller alternativt forlængerkabel med Super Seal stikprop 794 020 230 eller 694 030 200 som vist nedenfor. Flere længder er tilgængelige.

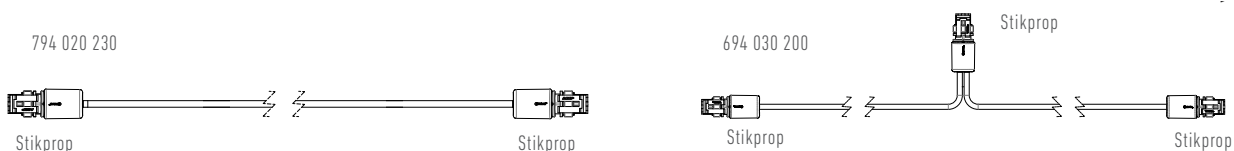

**Dobbelt lygtemontering med TM10 baglygter - alternativt originale SCANIA baglygter med mulige tilvalg af lygtefunktioner**

**Bakalarm \***

Ønskes det at kunne styre og dæmpe bak-alarm fra førerhuset, skal bagkabel 494 012 667 anvendes i højre side, hvortil bak-alarmen tilsluttes. Den 3. lygtetilslutning blændes af med blindprop 099 110 026

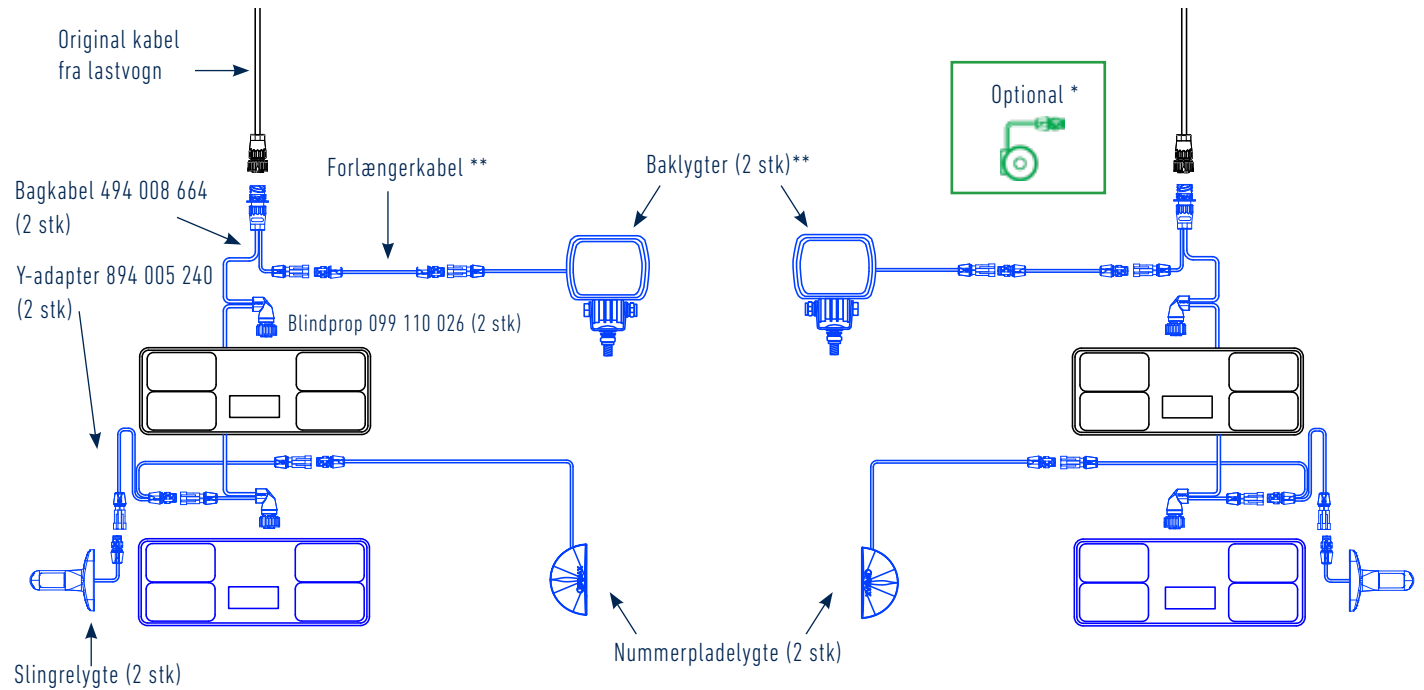

**Dobbelt lygtemontering med SCANIA original baglygter**

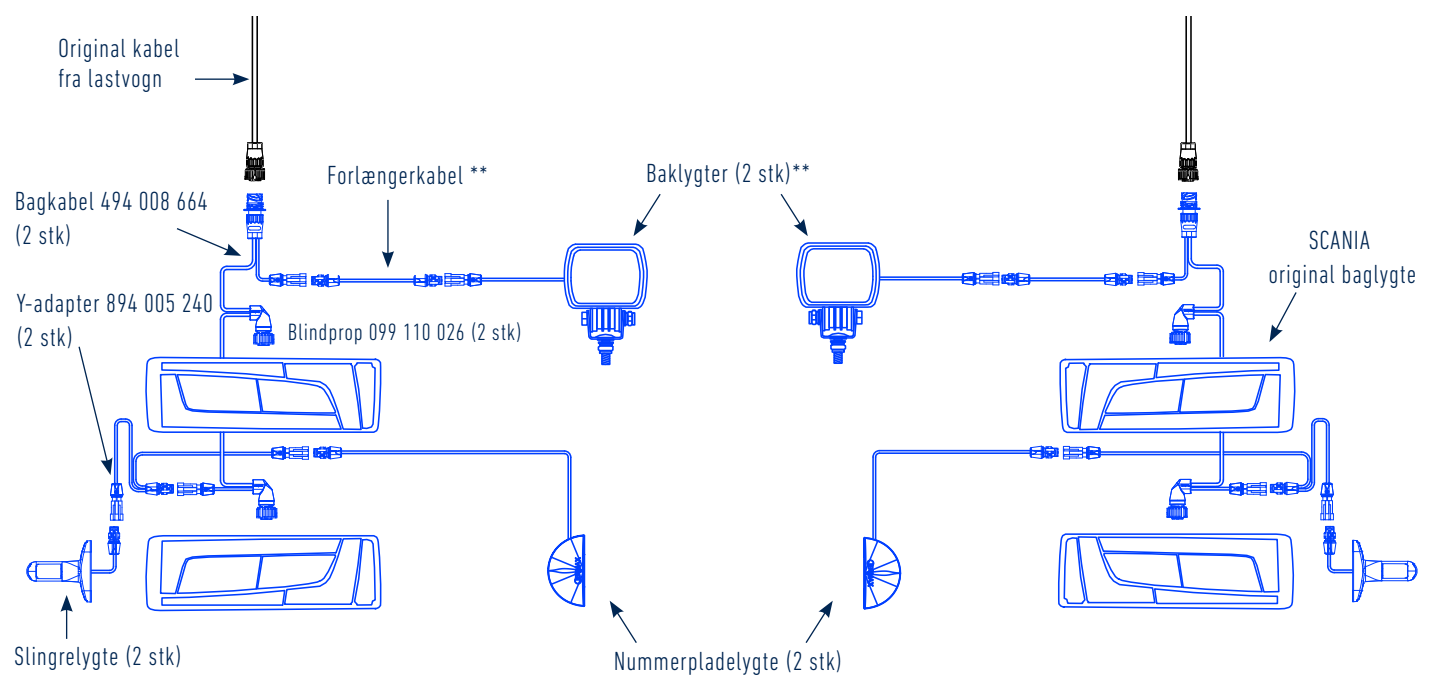

## Plug & Play montage af yderligere sidemarkeringslygter

Mulighed for tilslutning af yderligere sidemarkeringslygter (originale) via ERMAX sidekabel-adapter med MCP2 stik

- nemt og enkelt, også ved eftermontering

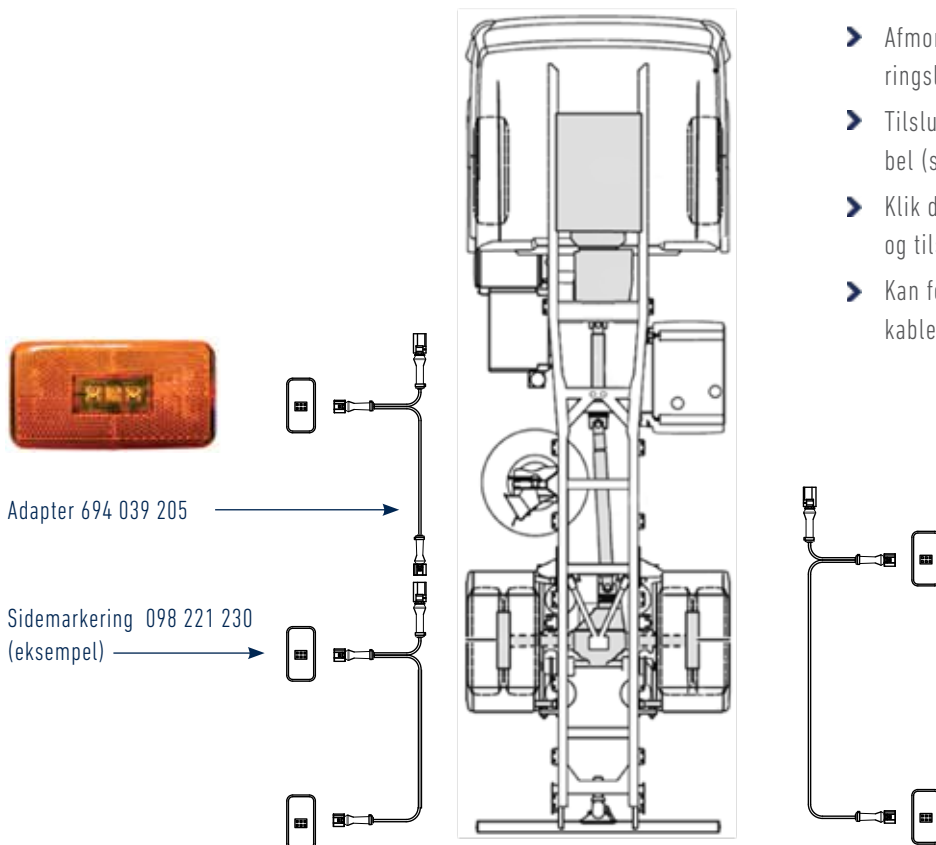

- Afmonter sidekabel fra eksisterende sidemarkeringslygte (hvorfra forlængelse ønskes)
- Tilslut Ermax sidekabel til det eksisterende sidekabel (stikdåse)
- Klik den eksisterende lygte på det nye sidekabel - og tilslut ny ekstra lygte
- Kan forlænges med tilslutning af yderligere sidekabler

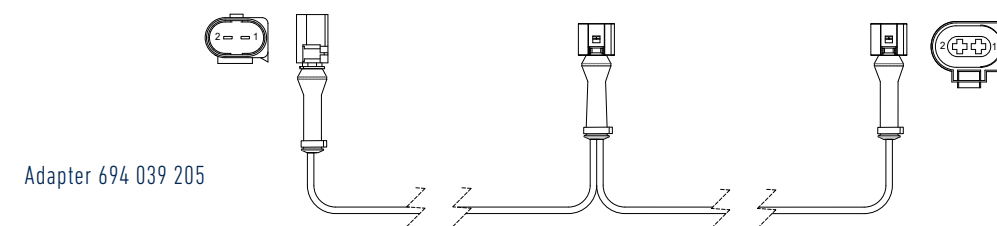

**Sidekabel - Adapter**  
SCANIA

Tilslutning: 3900 mm -1 x indgang med MCP2 stikdåse  
2 x udgang med MCP2 stikprop

Afstand ml. stik: 1 x 200 mm + 1 x 3.700 mm

Ledertværsnit: 2 x 0,5 mm<sup>2</sup>

Kabeltype: FLRYY / PVC

Godkendelser: ADR

Artikelnr. 694 039 205



Pin-belægning - 2-polet Super Seal stik		
Position	Farve	Funktion
1	Brun	Minus (-)
2	Blå	Position

Belysning - velegnet som tilvalgsmuligheder til belysningsystemerne med TM5 og TM10 baglygter

**Slingrelygter LED**

Lang eller kort model  
300 mm kabel med Super Seal stikprop



Artikelnr.

098 241 448 (H)  
098 241 449 (V)

098 241 218 (H/V)

**Nummerpladelygte LED**

Halvrund eller firkantet model  
1200 mm kabel med Super Seal stikprop



Artikelnr.

098 254 335

098 254 345

**Baklygter LED**

300 mm kabel med Super Seal stikdåse \*\*  
Godkendt som baklygte ved en hældningsvinkel på hhv. 30° eller 35° ved lodret montering \*



Artikelnr.

098 256 255  
Lumen: 650 / 300

098 174 265  
Lumen: 1.600 / 1.200  
\* Hældningsvinkel 30°

098 174 275  
Lumen: 2.400 / 1.800  
\* Hældningsvinkel 35°

**Bak-alarm**

250 mm kabel med  
Super Seal stikprop



Artikelnr.

090 450 350

**TM10 Baglygte LED**

Nummerpladelys integreret i  
bunden af lygten



Artikelnr.

098 216 511 (V)  
098 216 510 (H)

\*\* Tilslutning af baklygter til bagkabel 494 012 664

- kan ske ved enten at benytte Y-adapter 894 005 230 eller alternativt forlænger-kabel med Super Seal stikprop 794 002 230 eller 694 030 200 som vist nedenfor. Flere længder er tilgængelige.

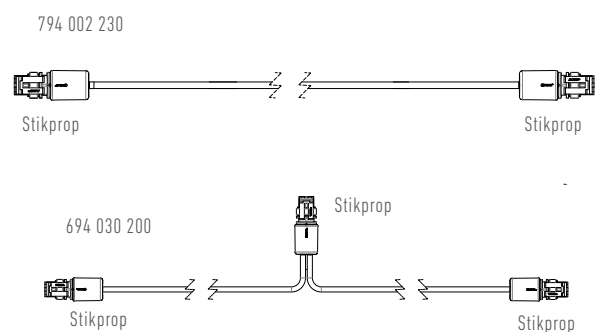

Sidemarkeringslygter SCANIA

Sidemarkeringslygter LED 24V

Scania R/5



Beskrivelse: Orange kunststofhus med 3 LED og refleks  
 Påbygning: Horisontal / vertikal  
 Tilslutning: 2.050 mm kabel med 2-polet AMP stik  
 Dimensioner: 110 x 55 mm  
 Godkendelser: ECE, EMC, IP67  
 Passer til:  
 0 173 74 13  
 0 144 38 84  
 0 144 6359  
 2 000 390  
 2 052 119  
 2 080 828

Artikelnr. 098 221 230

Sidemarkeringslygter LED 24V

Scania 4





Beskrivelse: Orange kunststofhus med 4 LED og metalclips  
 Indbygning: Horisontal - monteringsdybde 35 mm  
 Tilslutning: 2.050 mm kabel med open end  
 Dimensioner: 104 x 54 mm  
 Godkendelser: ECE, EMC, IP67  
 Passer til: 1471599

Artikelnr. 098 221 245



Bagkabler

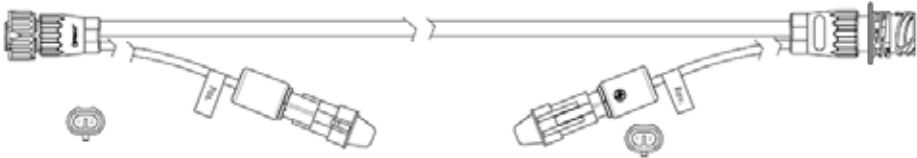
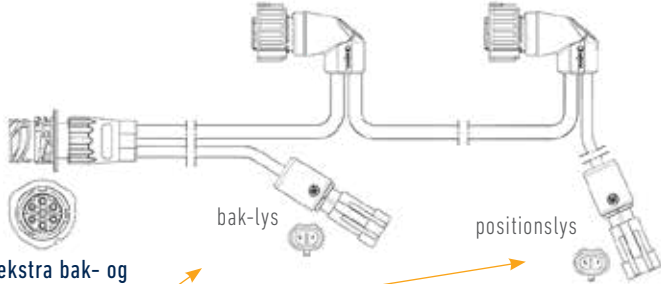

	Anvendelse / Beskrivelse	Artikelnr.
	<p><b>Bagkabel-adapter, 7-polet, 300mm</b></p> <p>7-polet AMP stik-dåse &gt; stik-prop. 2 x 2 polet udtag med Super Seal stikdåse med positions- og baklys.</p> <p>Ledertværsnit: 7x1 mm<sup>2</sup> / 2x0,5 mm<sup>2</sup>.</p> <p>2 x 2-polet udtag med Super Seal stikdåser med blindpropper.</p> <p>Kabeltype: FLRYY.</p> 	<p>394 003 002</p>
<p>Mulighed for nem tilslutning af ekstra bak- og positionlys vha 2-polet Super Seal udgange</p>	<p><b>Baglygtekabel 6-polet - enkelt, kæde</b></p> <p>AMP 1,5 stikdåse, lige &gt; 2 x AMP 1,5 stikprop, vinklet</p> <p>Ledertværsnit: 6x1 mm<sup>2</sup> / 2x1 mm<sup>2</sup></p> <p>Kabeltype: FLRYY / PVC</p> <p><b>6-polet 800 mm</b></p> <p>Med 2 x 2-polet Super Seal udgange for hhv. positionlys og baklys</p> 	<p>494 008 664</p>
<p>Mulighed for nem tilslutning af ekstra bak- og positionlys vha 2-polet Super Seal udgange</p>	<p><b>Baglygtekabel 6-polet - enkelt, kæde</b></p> <p>AMP 1,5 stikdåse, lige &gt; 3 x AMP 1,5 stikprop, vinklet</p> <p>Ledertværsnit: 6x1 mm<sup>2</sup> / 2x1 mm<sup>2</sup></p> <p>Kabeltype: FLRYY / PVC</p> <p><b>6-polet 1.200 mm</b></p> <p>Med 2 x 2-polet Super Seal udgange for hhv. positionlys og baklys</p> 	<p>494 012 666</p>

Bagkabler

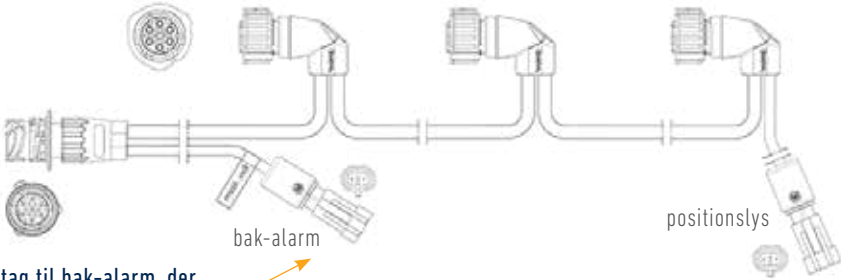

	Anvendelse / Beskrivelse	Artikelnr.
	<p><b>6-polet 1.200 mm</b></p> <p>Med 2 x 2-polet Super Seal udgange for hhv positionslys og bak-alarm</p> <p>OBS. Pin nr. 7 i det 7-polet AMP stik er til bakalarm</p> 	<p>494 012 668</p>

Y-adapterkabler

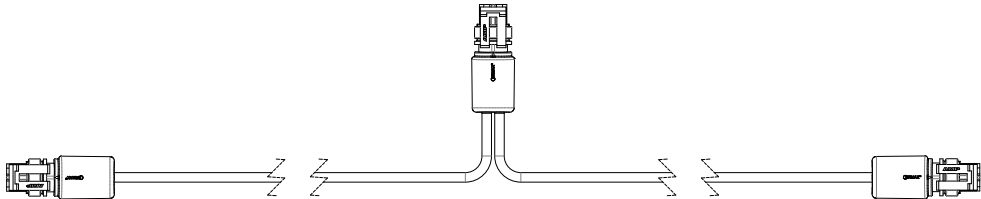
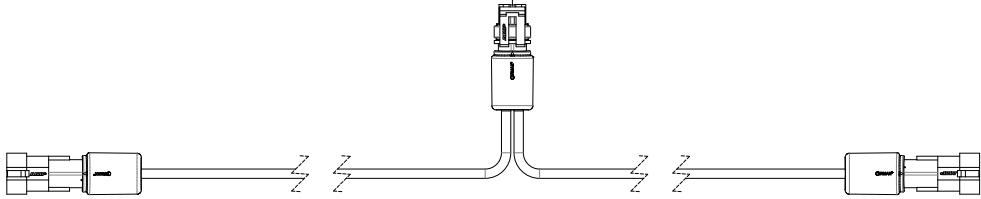
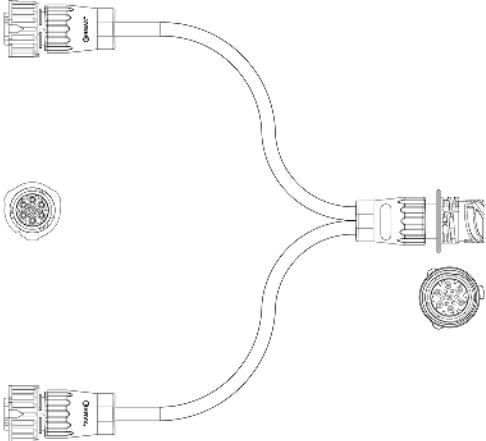

	Anvendelse / Beskrivelse	Artikelnr.
	<p><b>Y-adapterkabel, 2-polet</b></p> <p>3 x Super Seal stikprop                      Ledertværsnit: 2x1 mm<sup>2</sup>                      Kabeltype: FLRYY / PVC</p> <p>2 x 500 mm                      2 x 2.000 mm</p> 	<p>894 005 230                      894 020 230</p>
	<p><b>Y-adapterkabel, 2-polet</b></p> <p>1 x Super Seal stikprop + 2 x Super Seal stikdåse                      Ledertværsnit: 2x1 mm<sup>2</sup>                      Kabeltype: FLRYY / PVC</p> <p>2 x 500 mm</p> 	<p>894 005 240</p>
	<p><b>Y-adapterkabel 7 polet, 2 x 300 mm</b></p> <p>2 x 7-polet AMP stik &gt; 1 x 7-polet AMP 1,5 stikdåse                      Ledertværsnit: 7x1 mm<sup>2</sup>                      Kabeltype: FLRYY / PVC</p> 	<p>894 003 740</p>





## Plug & Play løsninger til VOLVO



## VOLVO - Plug & Play løsning TM5 LED baglygte

Komplet ombygningskit fra ERMAS med LED baglygter med tidsbesparende montage – direkte integreret på køretøjet

Et færdig konfektioneret kabelsæt muliggør en direkte plug & play montering af stik, kabler og ERMAS Eternal Light® baglygter (TM5, TM10 og TM11) – en løsning som giver mulighed for fleksible tilslutninger af bl.a. ekstra positionslys, baklys-udtag og bakalarm, og uden det eksisterende ledningsnet skal åbnes. Ud over højere forbindelseskvalitet opnåes en væsentlig tidsbesparelse på et køretøj ved brug af plug & play design.

STANDARD ombygningskit med TM5 baglygter 3-funktion

Artikelnummer TM091050020

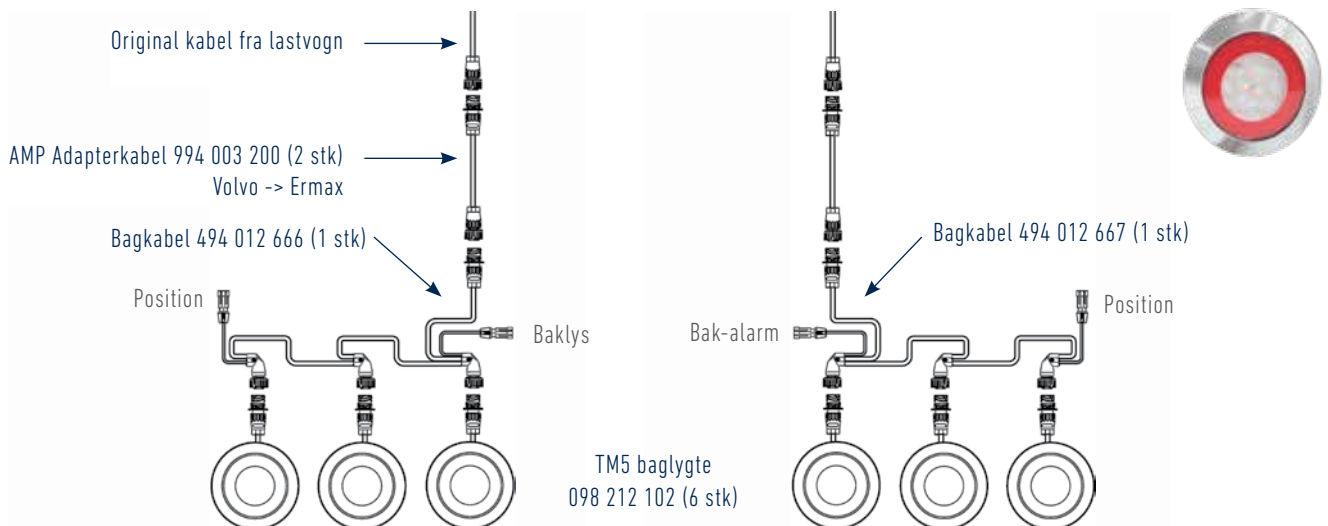

OBS - Anvendes bagkabel 494 016 667 i forbindelse med ekstern bakalarm, vil bakalarmen kunne afbrydes fra førerhuset.

### ERMAX Plug & Play ombygningskit med mange fordele og muligheder

- Tidsbesparelser på op til 8 timer
  - plug & play montering af stik, kabler og lygter
  - Samleboks med Super Seal stikdåser eller kabelforskruninger til alle lygtefunktioner
- Sikker og dokumenterbar installation
- Intet ansvarskift i garantiforpligtelser, da eksisterende ledningsnet ikke skal åbnes
- Hurtig udskiftning af dele ved påkørsel eller skader
- Ved hjælp af Super Seal stikdåser eller kabelforskruninger er alle funktioner tilgængelige
- Standard ombygningskittet pakkes kitvis i en kasse - enkelt og effektivt

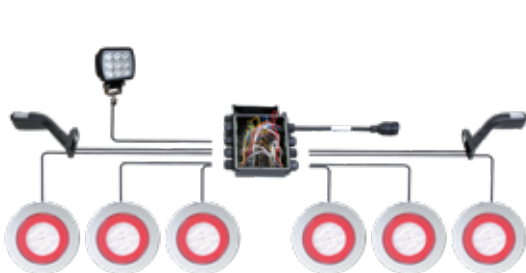

Væsentlig tidskævende montage ved open end løsning ved montering af samleboks



Plug & Play montage - væsentlig tidsbesparelse



### SKITSE over komplette belysningsystemer med mulige tilvalg af funktioner

- Yderligere lygtefunktioner efter behov
- Udtag til baklygter og/eller bak-alarm på bagkabel
- Nem og tidsbesparende montage, også ved eftermontering

Komponenter markeret med blå i nedenstående skitse er mulige tilvalg i forhold til standardkittet TM091050020 på foregående side.

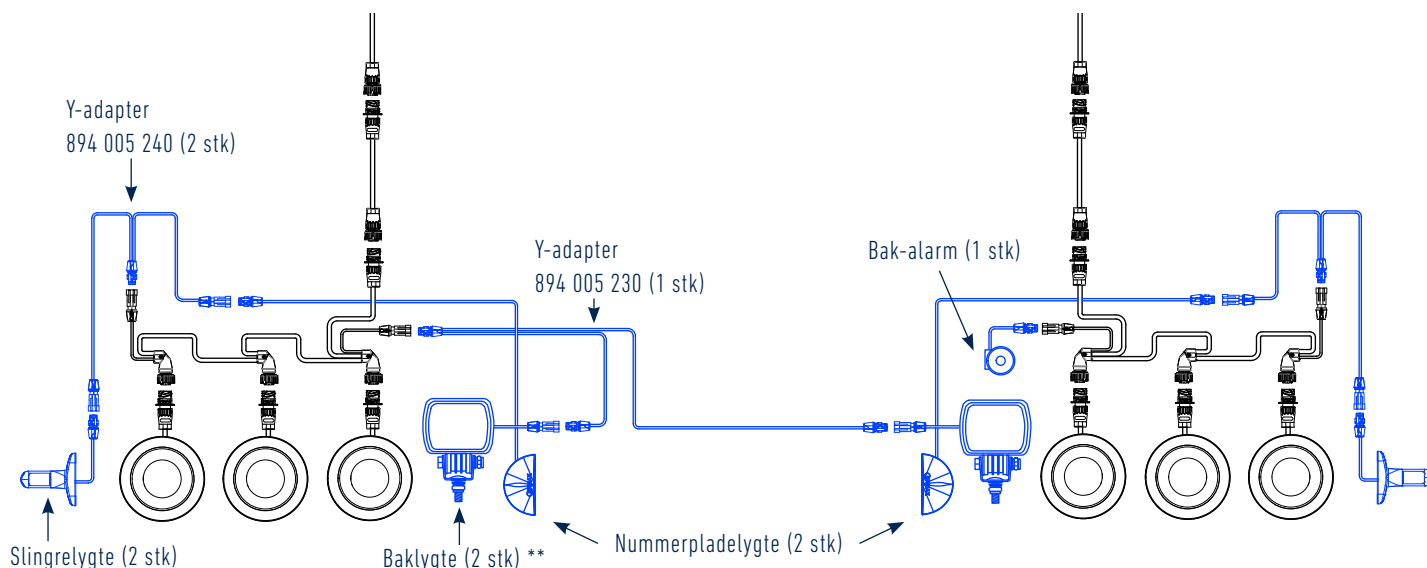

### Skitse, hvor bagkabel 494 012 666 med udtag til baklys, benyttes i begge sider (uden bak-alarm)

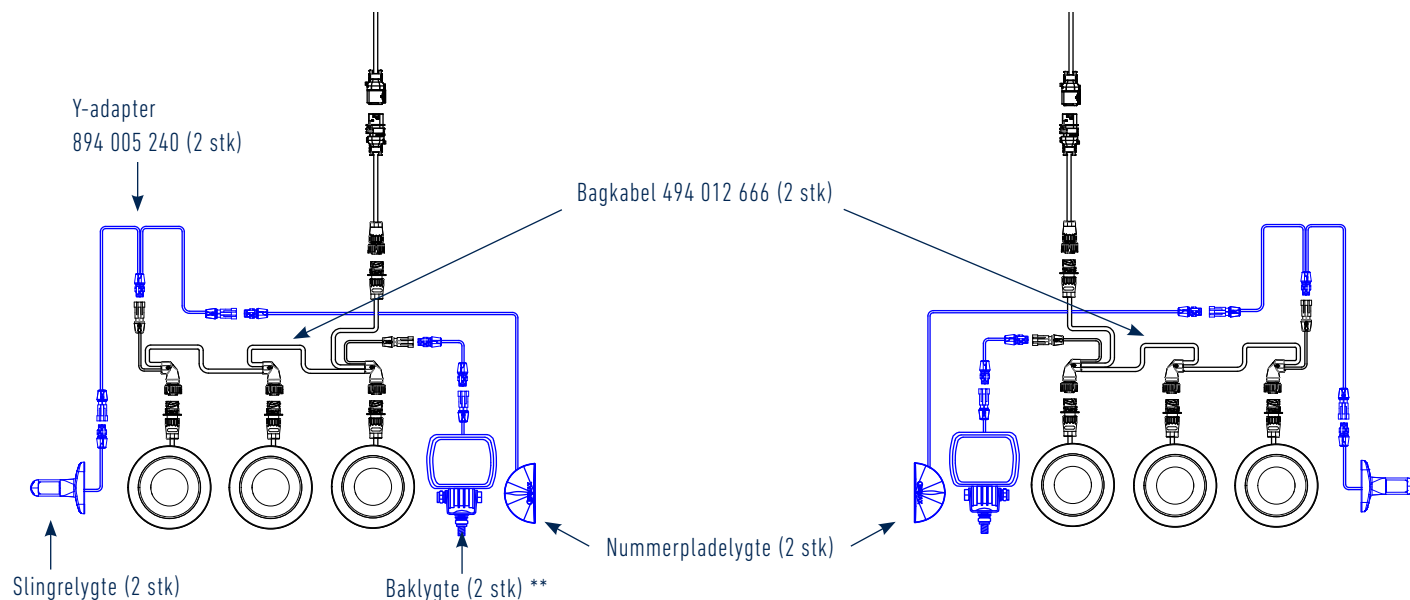

#### OBS\*\* Tilslutning af baklygter til bagkabel 494 012 666

- kan ske ved enten at benytte Y-adapter 894 005 230 eller både Y-adapter og forlængerkabel (som på øverste tegning) eller alternativt forlængerkabel med Super Seal stikprop 794 020 230 eller 694 030 200 som vist nedenfor. Flere længder er tilgængelige.

794 020 230

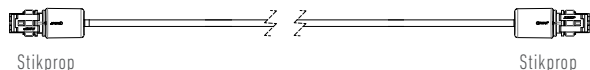

Stikprop

Stikprop

694 030 200

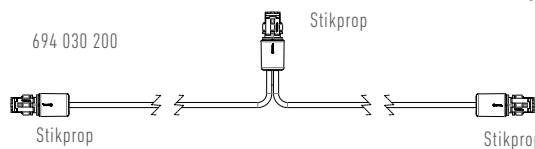

Stikprop

Stikprop

Stikprop



## VOLVO- Plug &amp; Play løsning TM10 LED baglygte

STANDARD ombygningskit med TM10 baglygter 6-funktion

Artikelnummer TM091050025

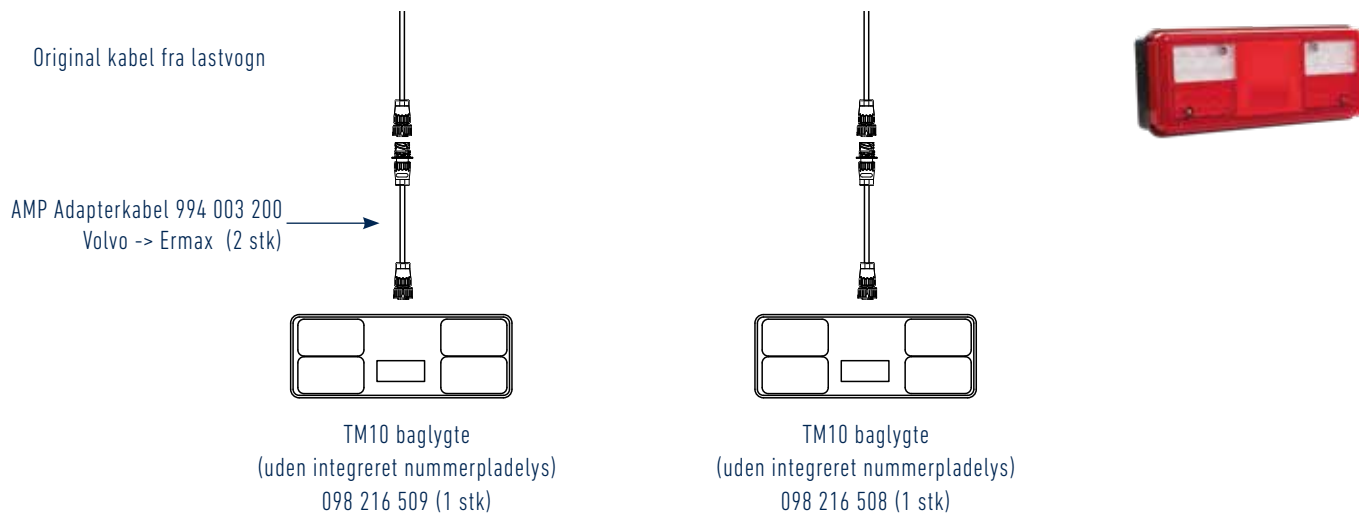

## Komplet belysningsystem Standard TM091050025 med mulige tilvalg af funktioner - uden bak-alarm

Komponenter markeret med blå i nedenstående skitse er mulige tilvalg i forhold til standardkittet TM091050025 ovenfor.

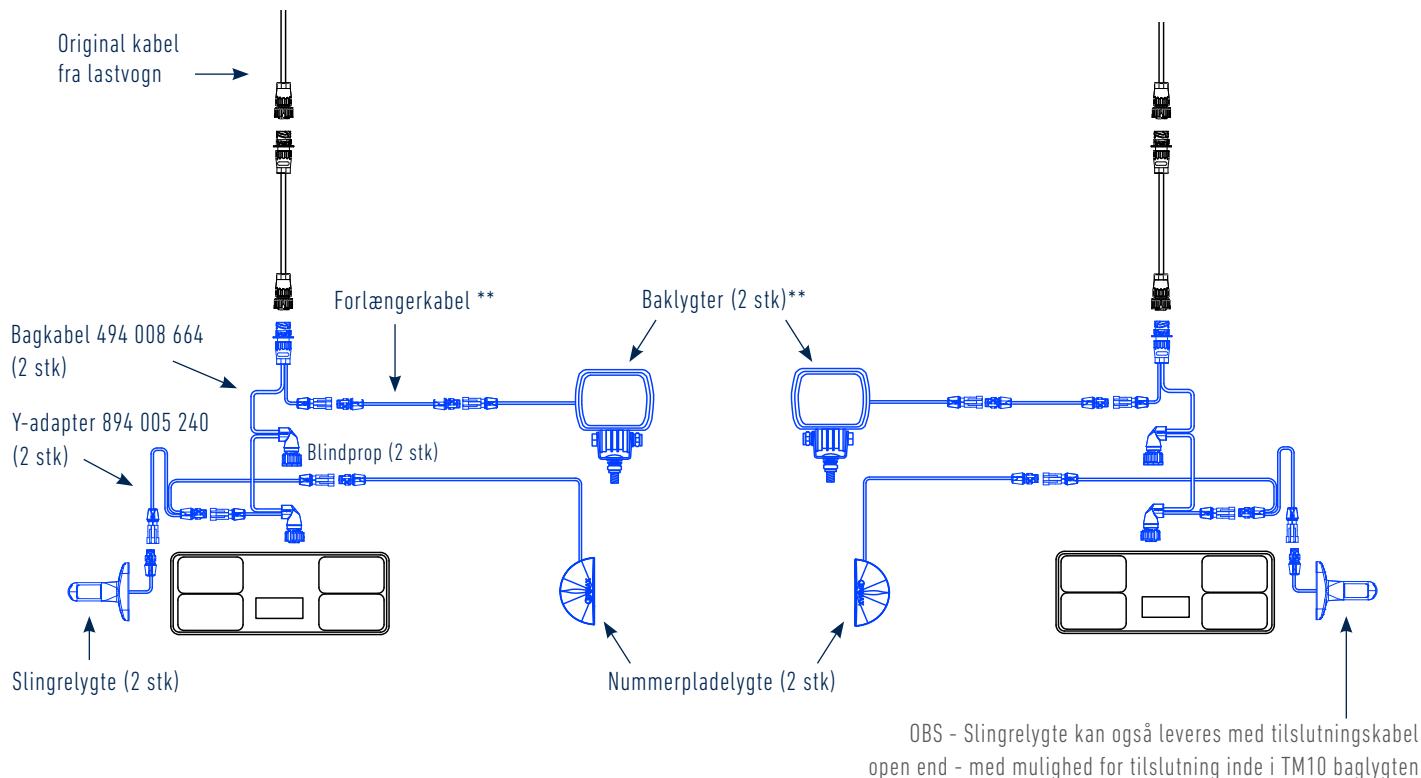

## OBS\*\* Tilslutning af baklygter til bagkabel 494 012 664

- kan ske ved enten at benytte Y-adapter 894 005 230 (som på øverste tegning) eller alternativt forlængerkabel med Super Seal stikprop 794 020 230 eller 694 030 200 som vist nedenfor. Flere længder er tilgængelige.

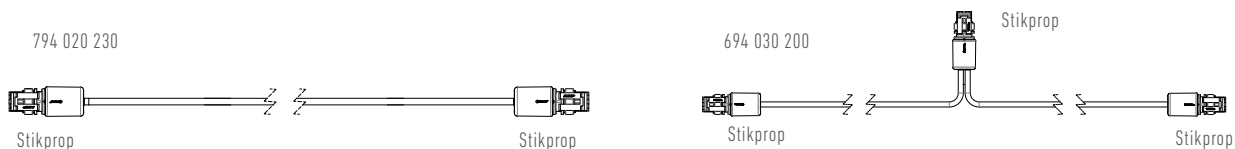

## Dobbelt lygtemontering med TM10 baglygter - alternativt originale VOLVO baglygter med mulige tilvalg af lygtefunktioner

### Bakalarm \*

Ønskes det at kunne styre og dæmpe bak-alarm fra førerhuset, skal bagkabel 494 012 667 anvende i højre side, hvortil bak-alarmen tilsluttes. Den 3. lygtetilslutning blændes af med blindprop 099 110 026

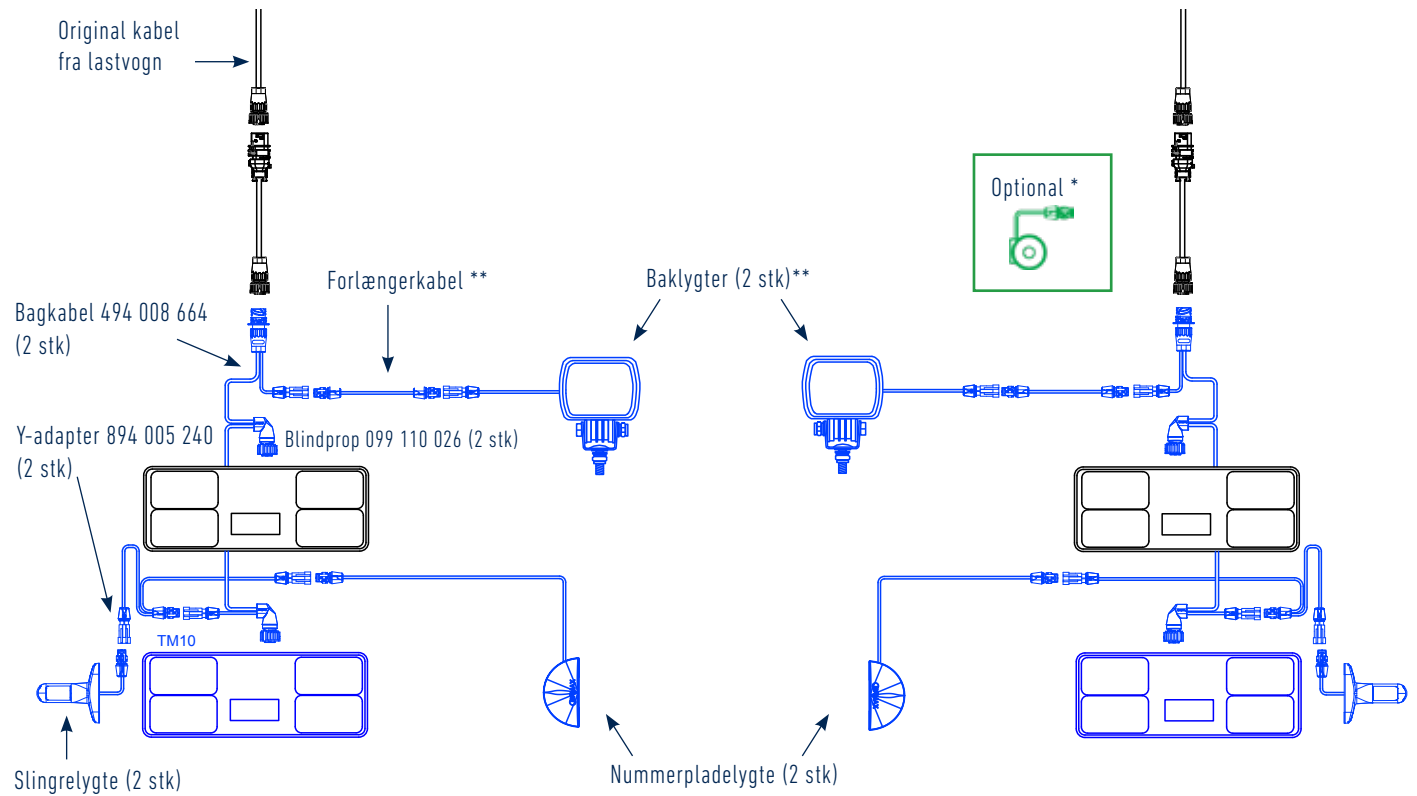

## Dobbelt lygtemontering med VOLVO original baglygter

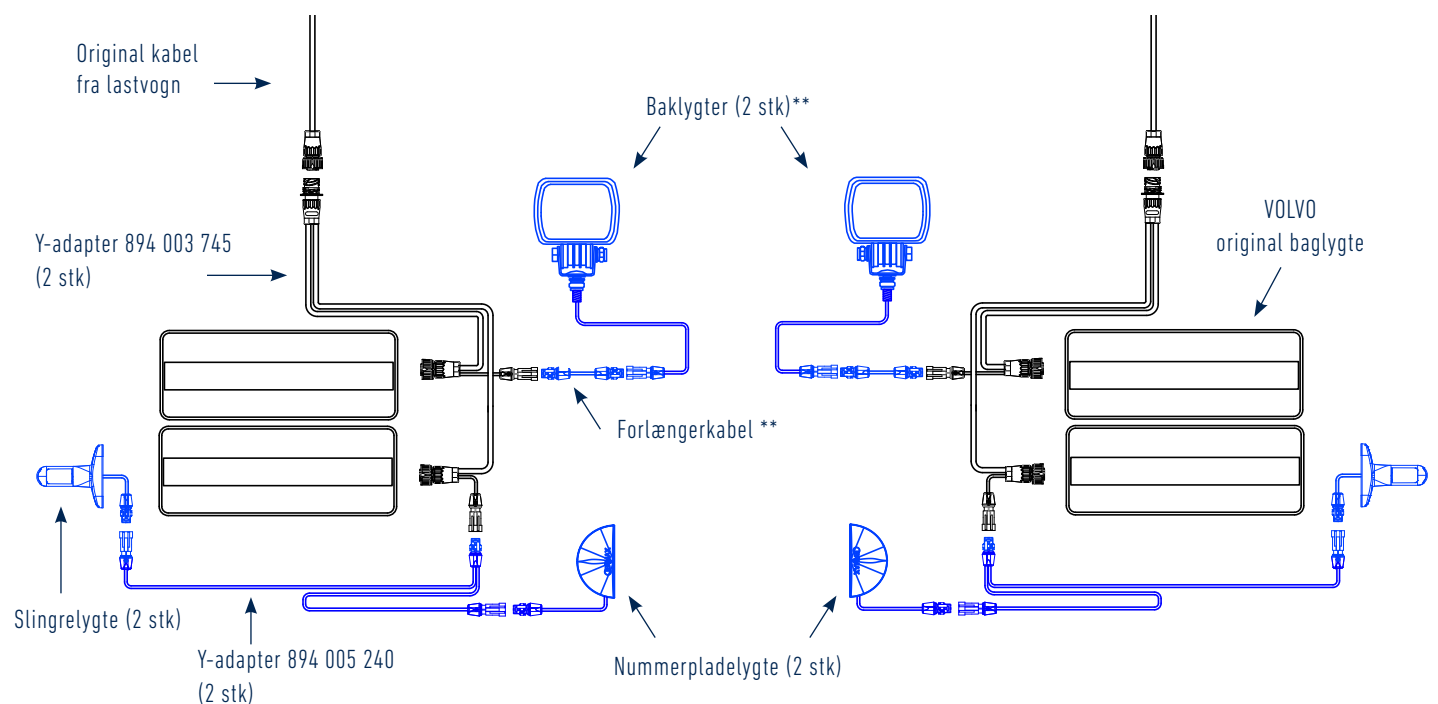

## Plug & Play montage af yderligere sidemarkeringslygter

Mulighed for tilslutning af yderligere sidemarkeringslygter (originale) via ERMAX sidekabel-adapter med MCP2 stik

- nemt og enkelt, også ved eftermontering

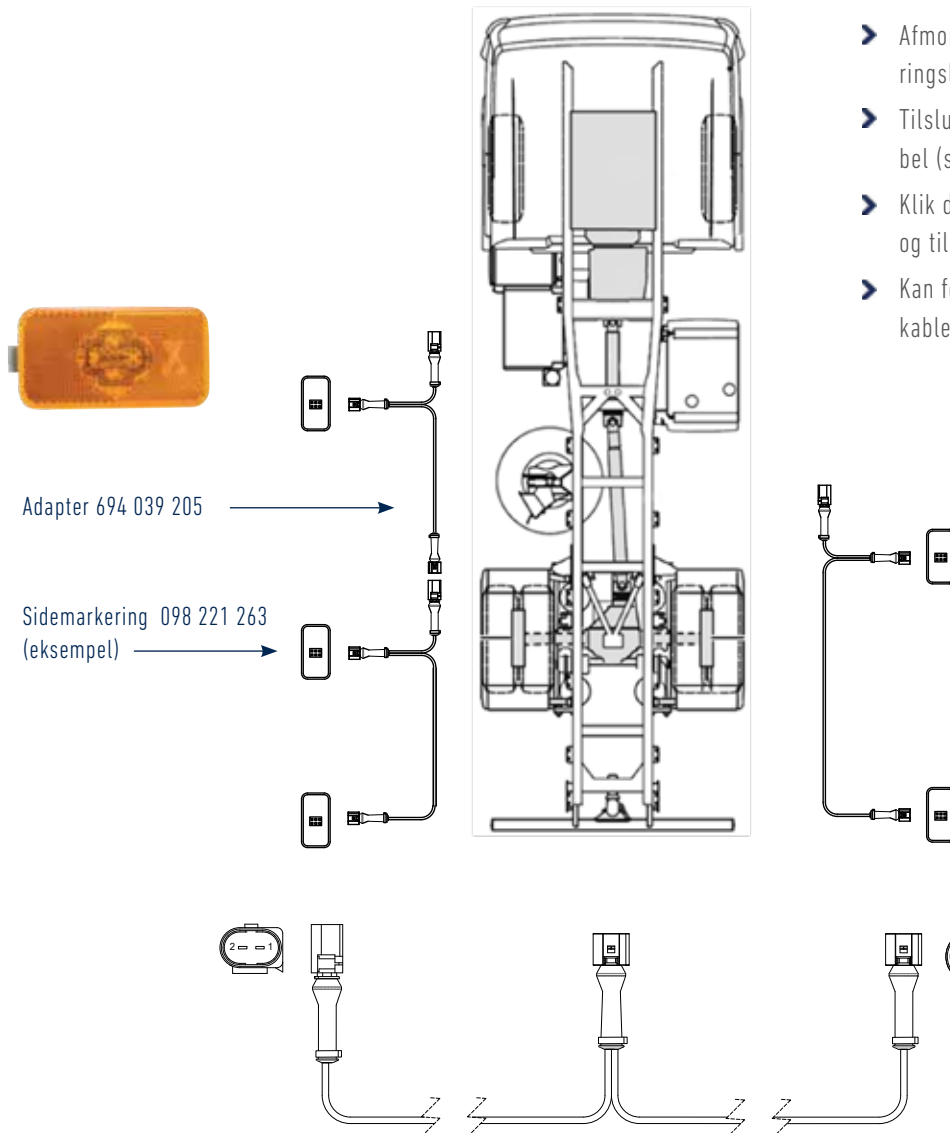

- Afmonter sidekabel fra eksisterende sidemarkeringslygte (hvorfra forlængelse ønskes)
- Tilslut Ermax sidekabel til det eksisterende sidekabel (stikdåse)
- Klik den eksisterende lygte på det nye sidekabel - og tilslut ny ekstra lygte
- Kan forlænges med tilslutning af yderligere sidekabler

### Sidekabel - Adapter

VOLVO

Tilslutning: 3900 mm -1 x indgang med MCP2 stikdåse  
2 x udgang med MCP2 stikprop

Afstand ml. stik: 1 x 200 mm + 1 x 3.700 mm

Ledertværsnit: 2 x 0,5 mm<sup>2</sup>

Kabeltype: FLRY / PVC

Godkendelser: ADR

Artikelnr. 694 039 205



### Pin-belægning - 2-polet Super Seal stik

Position	Farve	Funktion
1	Brun	Minus (-)
2	Blå	Position

## Belysning - velegnet som tilvalgsmuligheder til belysningsystemerne med TM5 og TM10 baglygter

## Slingrelygter LED

Lang eller kort model  
300 mm kabel med Super Seal stikprop



Artikelnr.

098 241 448 (H)

098 241 449 (V)

098 241 218 (H/V)

## Nummerpladelygte LED

Halvrund eller firkantet model  
1200 mm kabel med Super Seal stikprop



Artikelnr.

098 254 335

098 254 345

## Baklygter LED

300 mm kabel med Super Seal stikdåse \*\*  
Godkendt som baklygte ved en hældningsvinkel på hhv. 30° eller 35° ved lodret montering \*



Artikelnr.

098 256 255

Lumen: 650 / 300

098 174 265

Lumen: 1.600 / 1.200

\* Hældningsvinkel 30°

098 174 275

Lumen: 2.400 / 1.800

\* Hældningsvinkel 35°

## Bak-alarm

250 mm kabel med  
Super Seal stikprop



Artikelnr.

090 450 350

## TM10 Baglygte LED

Nummerpladelys integreret i  
bunden af lygten



Artikelnr.

098 216 511 (V)

098 216 510 (H)

\*\* Tilslutning af baklygter til bagkabel 494 012 664

- kan ske ved enten at benytte Y-adapter 894 005 230 eller alternativt forlænger-kabel med Super Seal stikprop 794 002 230 eller 694 030 200 som vist nedenfor. Flere længder er tilgængelige.

794 002 230

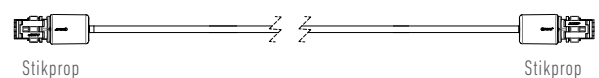

694 030 200

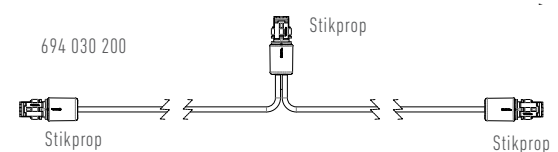

## Sidemarkeringslygter VOLVO

## Sidemarkeringslygter LED 24V

VOLVO

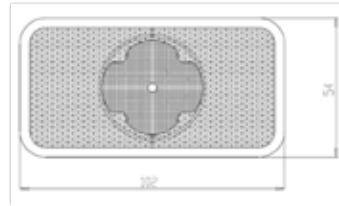

Beskrivelse:	Orange kunststofhus med 3 LED's - uden refleks
Indbygning:	Horisontal / vertikal - monteringsdybde 35 mm
Tilslutning:	Integreret 2-polet AMP stikprop
Dimensioner:	104 x 54 mm
Godkendelser:	ECE, IP67
Passer til:	20398660
Artikelnr.	098 221 263



## Bagkabler Adapter



	Anvendelse / Beskrivelse	Artikelnr.
	<p><b>Bagkabel-adapter, 7-polet, 300 mm</b></p> <p>7-polet AMP stik-dåse &gt; AMP stik-prop. 2 x 2 polet udtag med Super Seal stikdåse med positions- og baklyk.</p> <p>Ledertværsnit: 7x1 mm<sup>2</sup> / 2x0,5 mm<sup>2</sup>.</p> <p>2 x 2-polet udtag med Super Seal stikdåser med blindpropper.</p> <p>Udtag for positionslys (Pin 4) og baklyk (pin 5) i forhold til Volvo stik-konfiguration.</p> <p>Kabeltype: FLRY.</p> 	394 003 003

## Bagkabler

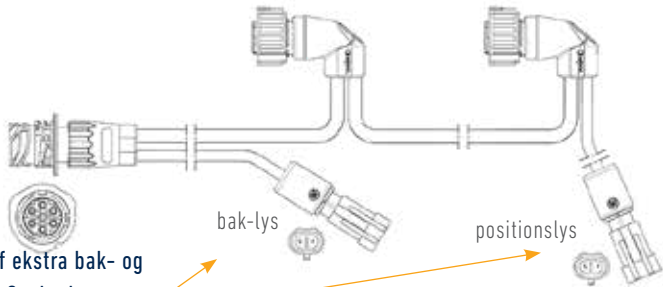
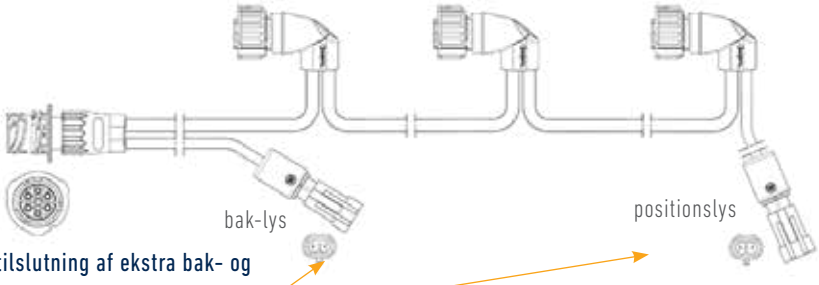

	Anvendelse / Beskrivelse	Artikelnr.
<p><b>Baglygtekabel 6-polet - enkelt, kæde</b></p> <p>AMP 1,5 stikdåse, lige &gt; 2 x AMP 1,5 stikprop, vinklet Ledertværsnit: 6x1 mm<sup>2</sup> / 2x1 mm<sup>2</sup> Kabeltype: FLRYY / PVC</p> <p><b>6-polet 800 mm</b></p> <p>Med 2 x 2-polet Super Seal udgange for hhv. positionslys og baklys</p>  <p>Mulighed for nem tilslutning af ekstra bak- og positionslys vha 2-polet Super Seal udgange</p>	<p>494 008 664</p>	
<p><b>Baglygtekabel 6-polet - enkelt, kæde</b></p> <p>AMP 1,5 stikdåse, lige &gt; 3 x AMP 1,5 stikprop, vinklet Ledertværsnit: 6x1 mm<sup>2</sup> / 2x1 mm<sup>2</sup> Kabeltype: FLRYY / PVC</p> <p><b>6-polet 1.200 mm</b></p> <p>Med 2 x 2-polet Super Seal udgange for hhv positionslys og baklys</p>  <p>Mulighed for nem tilslutning af ekstra bak- og positionslys vha 2-polet Super Seal udgange</p>	<p>494 012 666</p>	
<p><b>6-polet 1.200 mm</b></p> <p>Med 2 x 2-polet Super Seal udgange for hhv. positionslys og bak-alarm OBS: Pin nr. 7 i det 7-polet AMP stik er til bak-alarm</p>  <p>Mulighed for udtag til bak-alarm, der manuelt kan slås fra i førerhuset</p>	<p>494 012 667</p>	

## Forlængerkabler (Øvrige længder - se kabelafsnittet bagerst i kataloget)

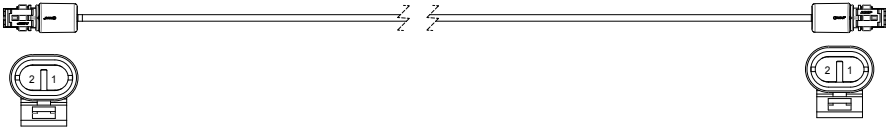
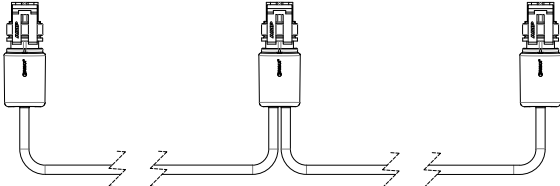

	Anvendelse / Beskrivelse	Artikelnr.
	<p><b>Forlængerkabel, 2-polet</b></p> <p>Super Seal stikprop &gt; Super Seal stikprop</p> <p>Ledertværsnit: 2x1 mm<sup>2</sup></p> <p>Kabeltype: FLRYY / PVC</p> <p><b>200 mm</b></p> <p><b>500 mm</b></p> <p><b>1.000 mm</b></p> <p><b>1.500 mm</b></p> 	<p>794 002 230</p> <p>794 005 230</p> <p>794 010 230</p> <p>794 015 230</p>
	<p><b>Forlængerkabel, 2-polet - kæde</b></p> <p>1 indgang + 2 udgange med Super Seal stikprop</p> <p>Ledertværsnit: 2x0,5 mm<sup>2</sup></p> <p>Kabeltype: FLRYY / PVC</p> <p><b>3.000 mm</b></p> <p>Afstand mellem stik: 1x1.700 mm + 1x1.300 mm</p> <p><b>4.200 mm</b></p> <p>Afstand mellem stik: 1x1.200 mm + 1x3.000 mm</p> <p><b>5.300 mm</b></p> <p>Afstand mellem stik: 1x300 mm + 1x5.000 mm</p> 	<p>694 030 200</p> <p>694 042 200</p> <p>694 053 200</p>



## Sidekabel VOLVO / Y-adapterkabler (Universal)



## Anvendelse / Beskrivelse

## Artikelnr.

**Sidekabel, 2-polet - kæde (Volvo)**

Til forlængelse af original kabel til sidemærkeringslygter

1 x indgang med MCP2 stikdåse

2 x udgang med MCP2 stikprop

Ledertværsnit: 2x0,5 mm<sup>2</sup>

Kabeltype: FLRYY / PVC

**3.900 mm**

Afstand mellem stik: 1 x 200 mm + 1 x 3.700 mm

694 039 205

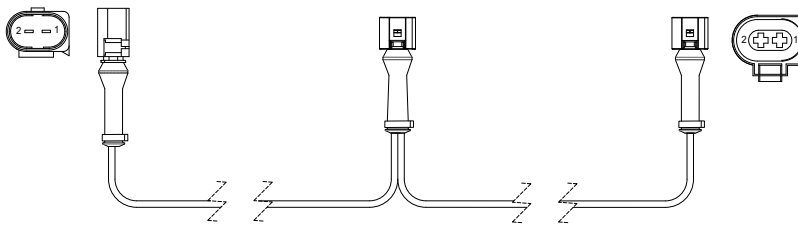
**Y-adapterkabel, 2-polet**

3 x Super Seal stikprop

Ledertværsnit: 2x1 mm<sup>2</sup>

Kabeltype: FLRYY / PVC

**2 x 500 mm**

**2 x 2.000 mm**

894 005 230

894 020 230

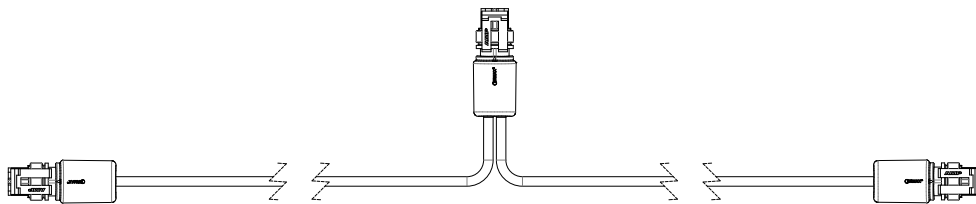
**Y-adapterkabel, 2-polet**

1 x Super Seal stikprop + 2 x Super Seal stikdåse

Ledertværsnit: 2x1 mm<sup>2</sup>

Kabeltype: FLRYY / PVC

**2 x 500 mm**

894 005 240

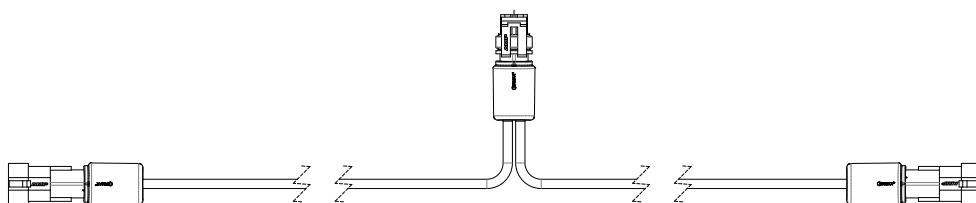

## Adapter-kabler - VOLVO

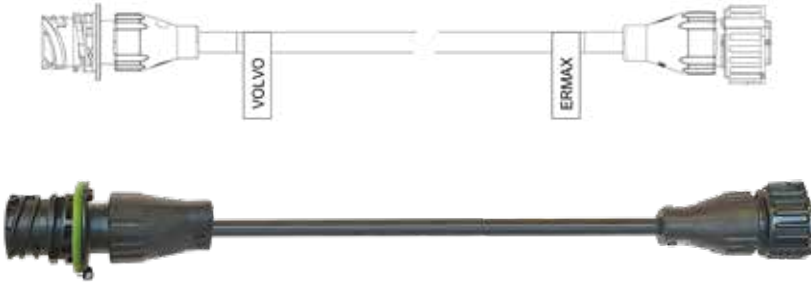
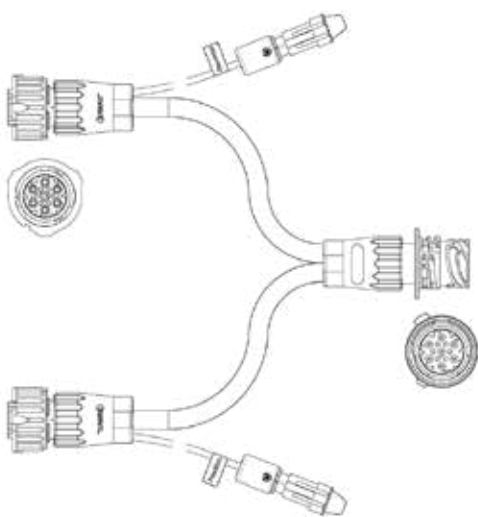

	Anvendelse / Beskrivelse	Artikelnr.
<p>Volvo tilslutning :</p> <ul style="list-style-type: none"> <li>1 : Minus</li> <li>2 : Blink</li> <li>3 : Stop</li> <li>4 : Position</li> <li>5 : Bak</li> <li>6 : Tåge</li> <li>7 : = 7 i Ermax</li> </ul>	<p><b>Adapterkabel, 7-polet - for tilslutning af Ermax baglygter</b></p> <p>7-polet AMP stikprop (Ermax) &lt;-&gt; 7-polet AMP stikdåse (Volvo)            Ledertværsnit: 7x1 mm<sup>2</sup>            Kabeltype: FLRY / PVC</p> <p><b>300 mm</b></p> 	994 003 200
<p><b>Mulighed for nem tilslutning af én ekstra baglygte ved brug af plug &amp; play adapterkabel</b></p>  <p><b>OBS: 7 ledere i bagkablet tilsikrer, at bak-alarm manuelt kan slås fra i førerhuset</b></p>	<p><b>Y-adapterkabel, 7-polet</b></p> <p>2x2-polet udtag (200 mm) med Super Seal stikdåse for positions- og baklys.            Ledertværsnit: 7x1,0 mm<sup>2</sup> / 2 x 1,0 mm<sup>2</sup>.            Kabeltype: FLRY / PVC</p> <p><b>2 x 300 mm</b></p> <p>For tilslutning af én ekstra baglygte på Volvo.</p>	894 003 745

## Adapter-kabler - VOLVO

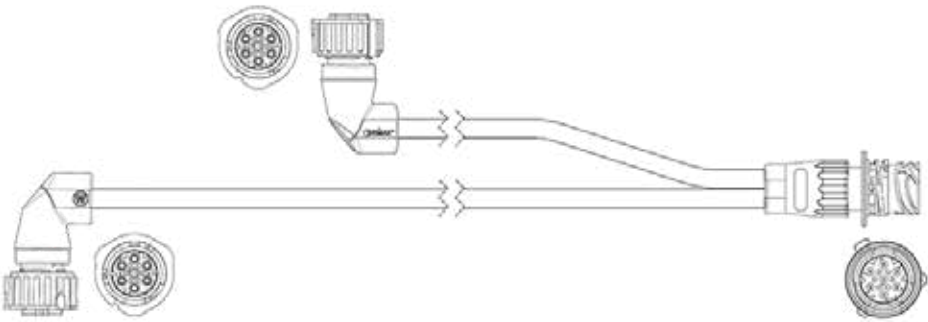
	Anvendelse / Beskrivelse	Artikelnr.
	<p>Y-adapterkabel, 7-polet</p> <p>6-polet 3700 mm kabel med 7-polet AMP stikprop &gt;</p> <p>7-polet AMP stikdåse &gt; 900 mm kabel med 7-polet AMP stikprop</p> <p>Ledertværsnit: 6 x 1,0 mm<sup>2</sup> og 7 x 1,0 mm<sup>2</sup></p> <p>Kabeltype: FLRYY / PVC</p> <p><b>3.700 mm -(Passer til 21781011)</b></p>  <p><u>OBS: Mulighed for nem dobbelt-montering af baglygter ved brug af plug &amp; play y-adapterkabel</u></p>	894 037 744





## Plug & Play løsninger til RENAULT



## RENAULT - Plug & Play løsning TM5 LED baglygte

Komplet ombygningskit fra ERMAX med LED baglygter med tidsbesparende montage – direkte integreret på køretøjet

Et færdig konfektioneret kabelsæt muliggør en direkte plug & play montering af stik, kabler og ERMAX Eternal Light® baglygter (TM5, TM10 og TM11) – en løsning som giver mulighed for fleksible tilslutninger af bl.a. ekstra positionlys, baklys-udtag og bakalarm, og uden det eksisterende ledningsnet skal åbnes. Ud over højere forbindelses kvalitet opnåes en væsentlig tidsbesparelse på et køretøj ved brug af plug & play design.

STANDARD ombygningskit med TM5 baglygter 3-funktion

Artikelnummer TM091050020

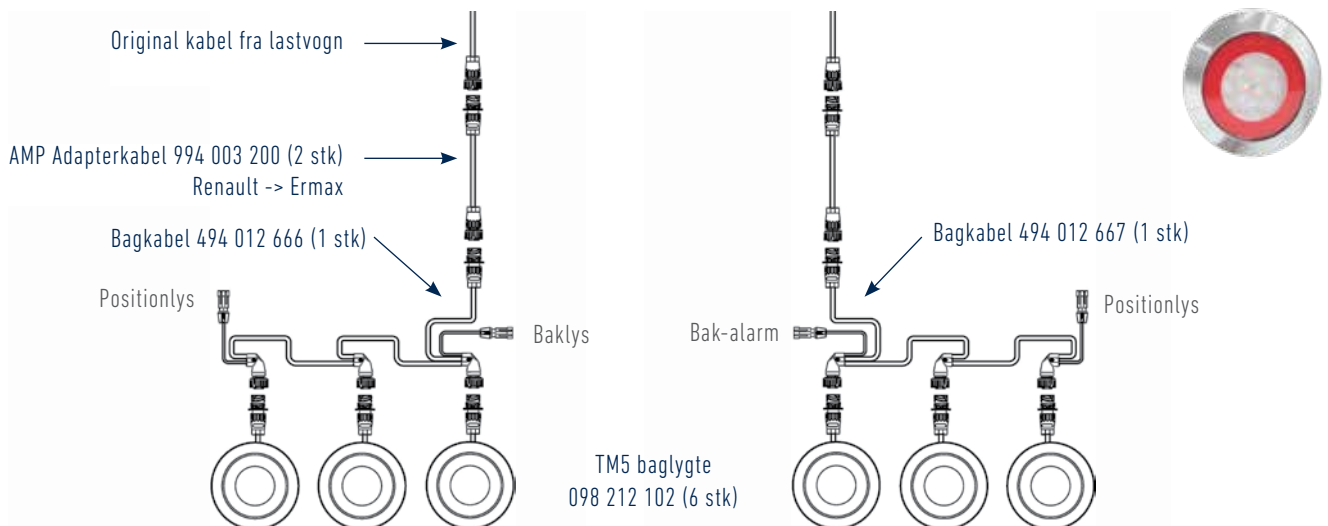

OBS - Anvendes bagkabel 494 016 667 i forbindelse med ekstern bakalarm, vil bakalarmen kunne afbrydes fra førerhuset.

### ERMAX Plug & Play ombygningskit med mange fordele og muligheder

- Tidsbesparelser på op til 8 timer
  - plug & play montering af stik, kabler og lygter
  - Samleboks med Super Seal stikdåser eller kabelforskruninger til alle lygtefunktioner
- Sikker og dokumenterbar installation
- Intet ansvarsskift i garantiforpligtelser, da eksisterende ledningsnet ikke skal åbnes
- Hurtig udskiftning af dele ved påkørsel eller skader
- Ved hjælp af Super Seal stikdåser eller kabelforskruninger er alle funktioner tilgængelige
- Standard ombygningskittet pakkes kitvis i en kasse - enkelt og effektivt

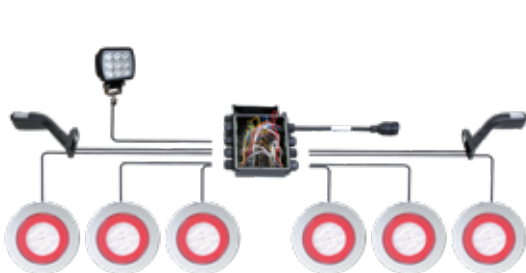

Væsentlig tidskrævende montage ved open end løsning ved montering af samleboks



Plug & Play montage - væsentlig tidsbesparelse



**SKITSE over komplette belysningsystemer med mulige tilvalg af funktioner**

- Yderligere lygtefunktioner efter behov
- Udtag til baklygter og/eller bak-alarm på bagkabel
- Nem og tidsbesparende montage, også ved eftermontering

Komponenter markeret med blå i nedenstående skitse er mulige tilvalg i forhold til standardkittet TM091050010 på foregående side.

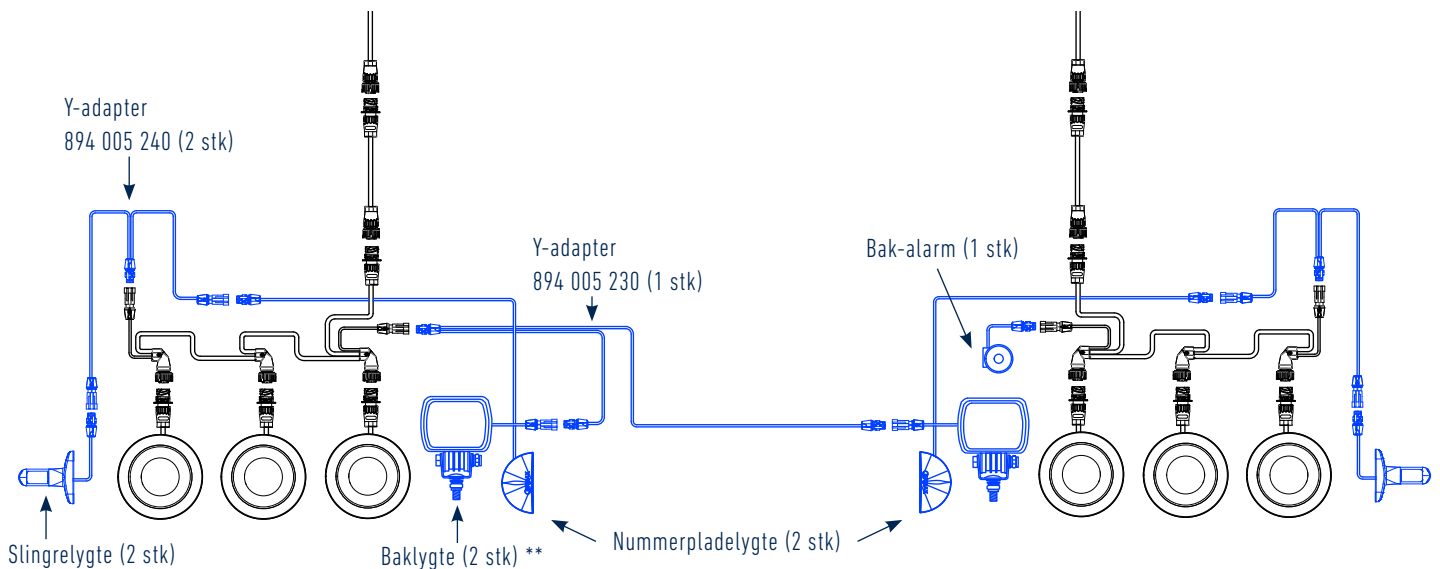

Skitse, hvor bagkabel 494 012 666 med udtag til til baklys, benyttes i begge sider (uden bak-alarm)

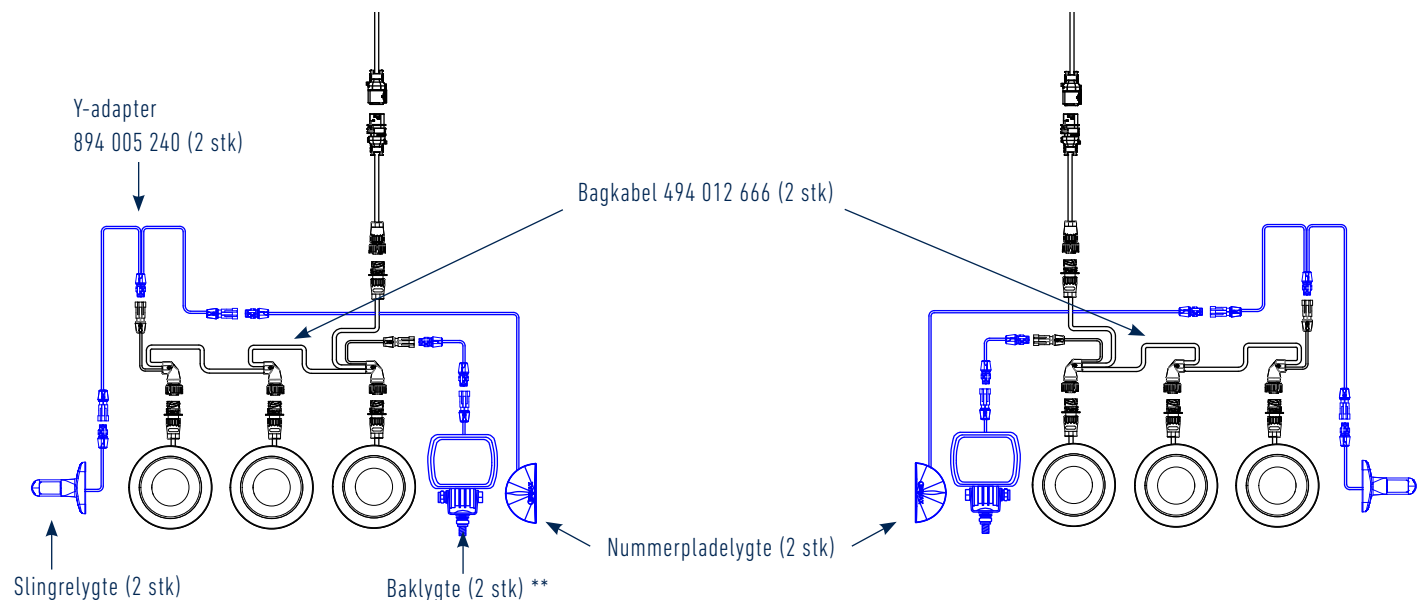

OBS\*\* Tilslutning af baklygter til bagkabel 494 012 666

- kan ske ved enten at benytte Y-adapter 894 005 230 eller både Y-adapter og forlængerkabel (som på øverste tegning) eller alternativt forlængerkabel med Super Seal stikprop 794 020 230 eller 694 030 200 som vist nedenfor. Flere længder er tilgængelige.



Varenumre fra andre producenter kan udelukkende anvendes til sammenligning, og må ikke anvendes i tilbud eller andet materiale



## RENAULT - Plug & Play løsning TM10 LED baglygte

STANDARD ombygningskit med TM10 baglygter 6-funktion

Artikelnummer TM091050025

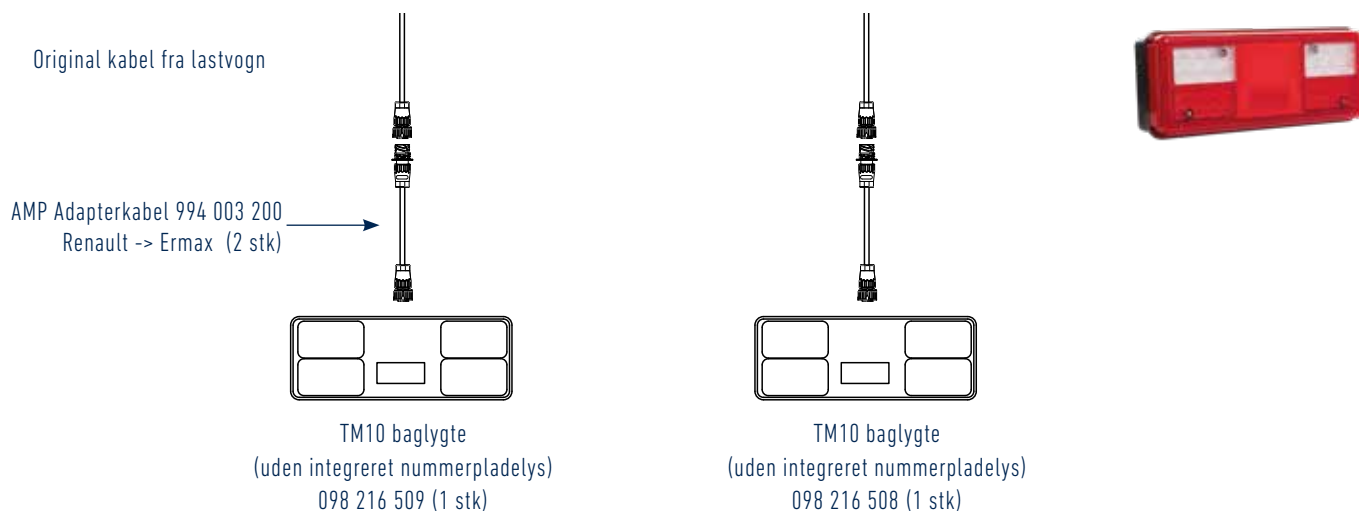

### Komplet belysningsystem Standard TM091050025 med mulige tilvalg af funktioner - uden bak-alarm

Komponenter markeret med blå i nedenstående skitse er mulige tilvalg i forhold til standardkittet TM091050025 ovenfor.

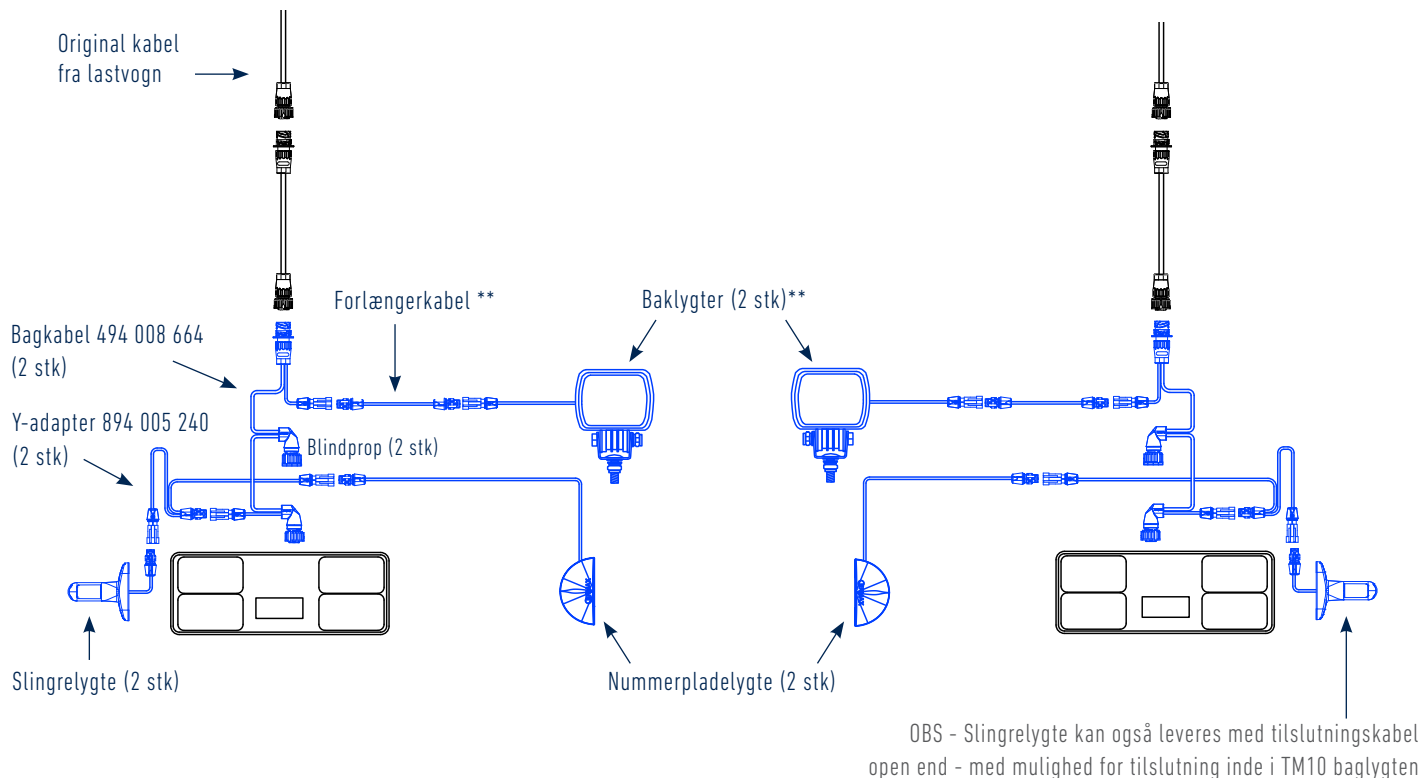

OBS\*\* Tilslutning af baklygter til bagkabel 494 012 664

- kan ske ved enten at benytte Y-adapter 894 005 230 (som på øverste tegning) eller alternativt forlængerkabel med Super Seal stikprop 794 020 230 eller 694 030 200 som vist nedenfor. Flere længder er tilgængelige.

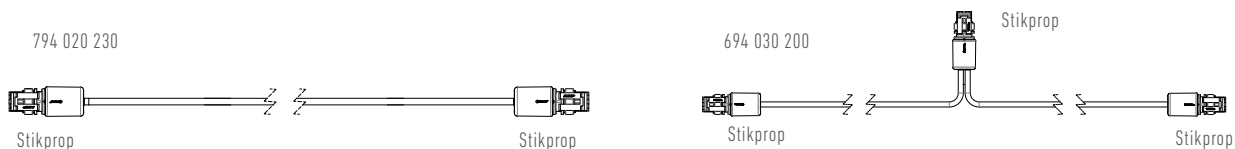

### Dobbelt lygtemontering med TM10 baglygter - alternativt originale Renault baglygter med mulige tilvalg af lygtefunktioner

#### Bakalarm \*

Ønskes det at kunne styre og dæmpe bak-alarm fra førerhuset, skal bagkabel 494 012 667 anvende i højre side, hvortil bak-alarmen tilsluttes. Den 3. lygtetilslutning blændes af med blindprop 099 110 026

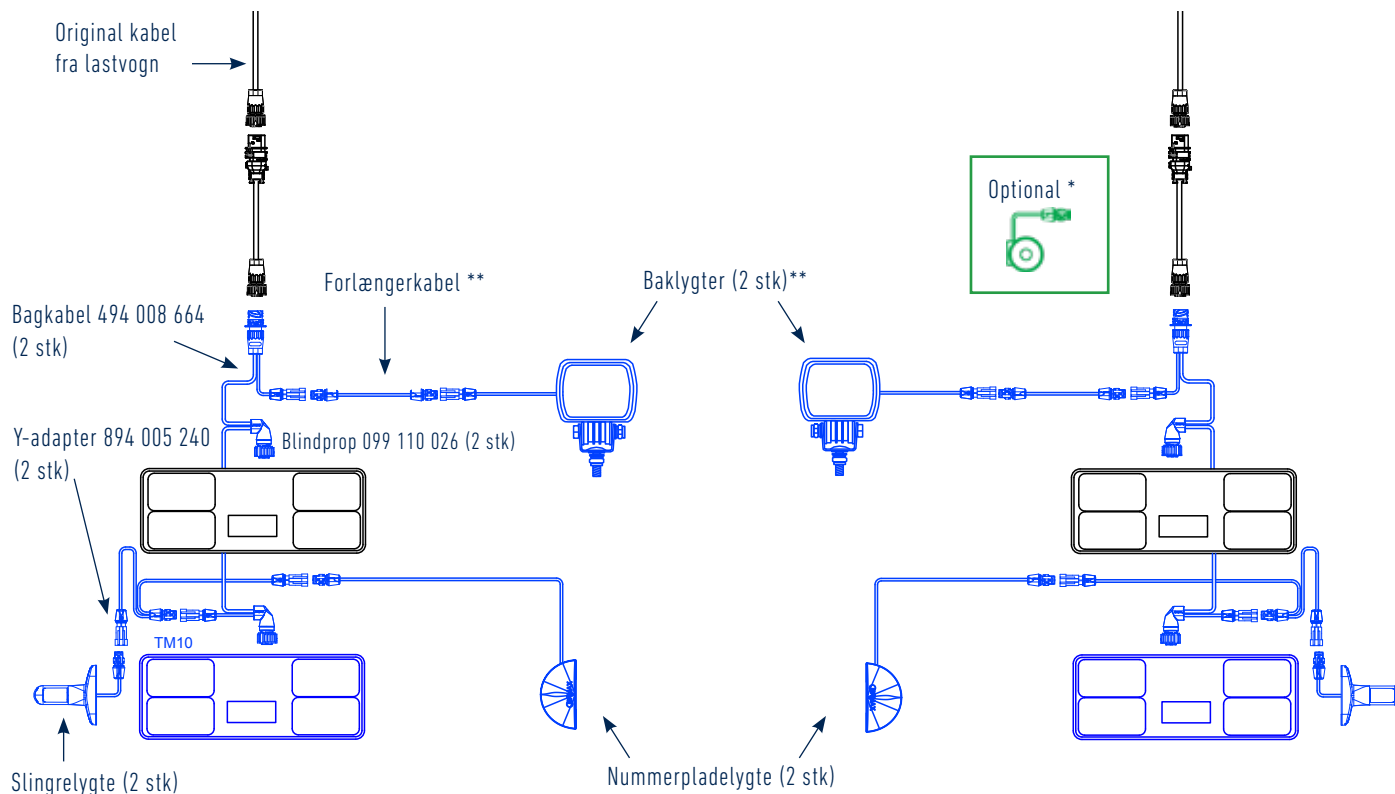

### Dobbelt lygtemontering med RENAULT original baglygter

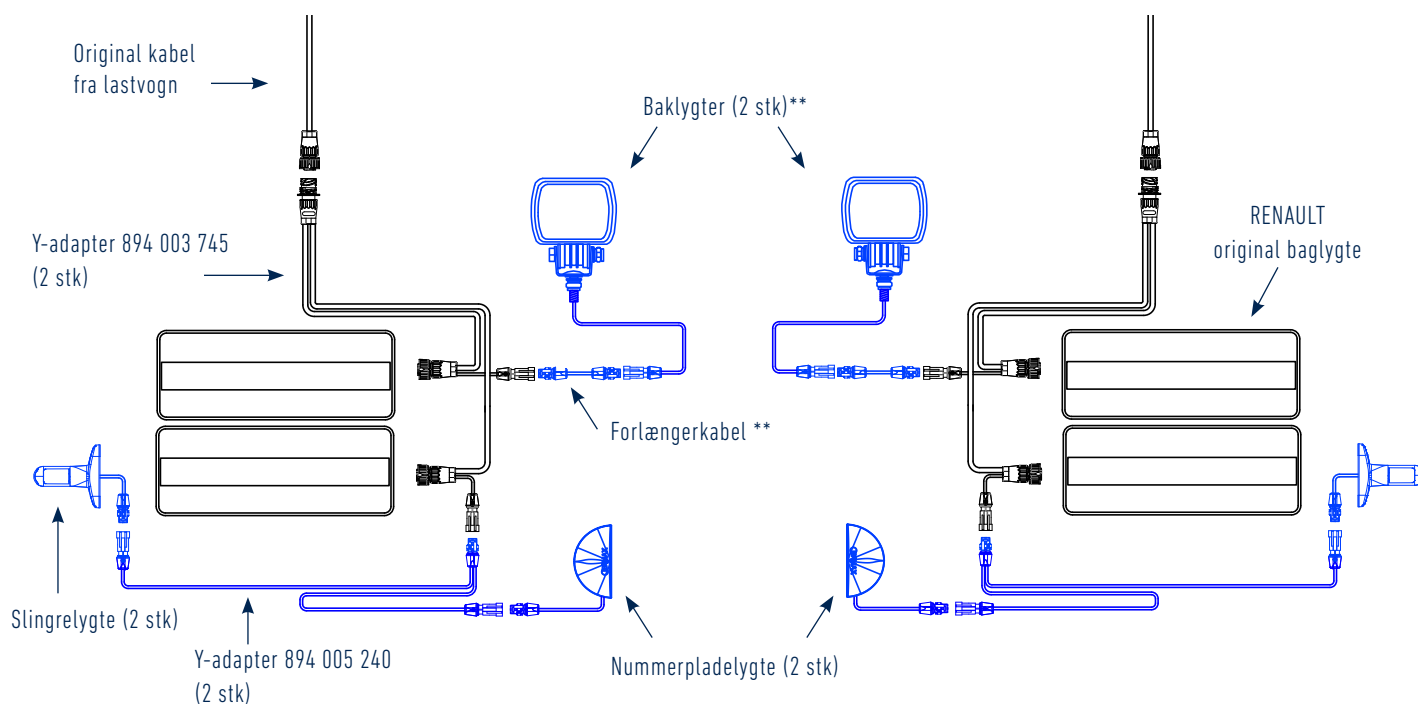

## Plug & Play montage af yderligere sidemarkeringslygter

Mulighed for tilslutning af yderligere sidemarkeringslygter (originale) via ERMAX sidekabel-adapter med MCP2 stik

- nemt og enkelt, også ved eftermontering

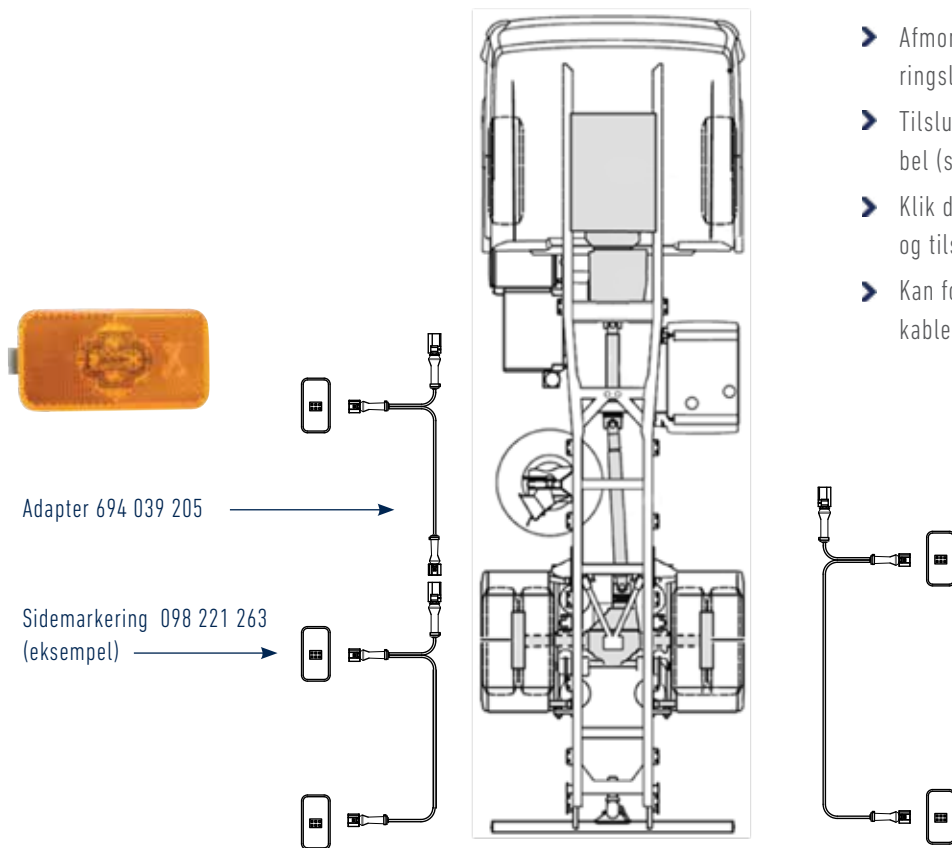

- Afmonter sidekabel fra eksisterende sidemarkeringslygte (hvorfra forlængelse ønskes)
- Tilslut Ermax sidekabel til det eksisterende sidekabel (stikdåse)
- Klik den eksisterende lygte på det nye sidekabel - og tilslut ny ekstra lygte
- Kan forlænges med tilslutning af yderligere sidekabler

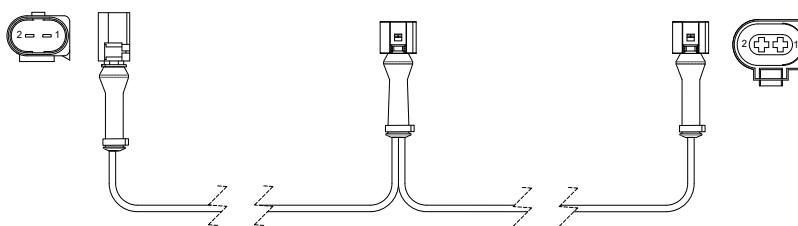

### Sidekabel - Adapter

RENAULT

Tilslutning: 3900 mm -1 x indgang med MCP2 stikdåse  
2 x udgang med MCP2 stikprop

Afstand ml. stik: 1 x 200 mm + 1 x 3.700 mm

Ledertværsnit: 2 x 0,5 mm<sup>2</sup>

Kabeltype: FLRY Y / PVC

Godkendelser: ADR

Artikelnr. 694 039 205



### Pin-belægning - 2-polet Super Seal stik

Position	Farve	Funktion
1	Brun	Minus (-)
2	Blå	Position

Belysning - velegnet som tilvalgsmuligheder til belysningsystemerne med TM5 og TM10 baglygter

**Slingrelygter LED**

Lang eller kort model  
300 mm kabel med Super Seal stikprop



Artikelnr.

098 241 448 (H)

098 241 449 (H)

098 241 218 (H/V)

**Nummerpladelygte LED**

Halvrund eller firkantet model  
1200 mm kabel med Super Seal stikprop

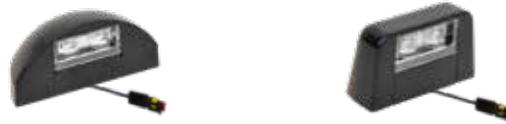

Artikelnr.

098 254 335

098 254 345

**Baklygter LED**

300 mm kabel med Super Seal stikdåse \*\*  
Godkendt som baklygte ved en hældningsvinkel på hhv. 30° eller 35° ved lodret montering \*



Artikelnr.

098 256 255

Lumen: 650 / 300

098 174 265

Lumen: 1.600 / 1.200

\* Hældningsvinkel 30°

098 174 275

Lumen: 2.400 / 1.800

\* Hældningsvinkel 35°

**Bak-alarm**

250 mm kabel med  
Super Seal stikprop



Artikelnr.

090 450 350

**TM10 Baglygte LED**

Nummerpladelys integreret i  
bunden af lygten



Artikelnr.

098 216 511 (V)

098 216 510 (H)

\*\* Tilslutning af baklygter til bagkabel 494 012 664

- kan ske ved enten at benytte Y-adapter 894 005 230 eller alternativt forlængerkabel med Super Seal stikprop 794 002 230 eller 694 030 200 som vist nedenfor. Flere længder er tilgængelige.

794 002 230

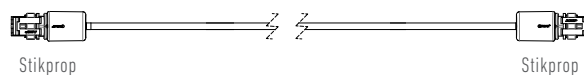

694 030 200

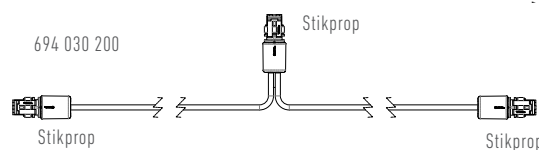

## Sidemarkeringslygter RENAULT

## Sidemarkeringslygter LED 24V

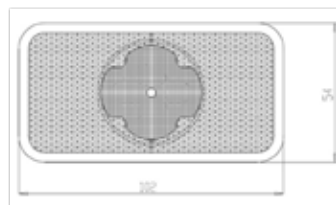

RENAULT



Beskrivelse:	Orange kunststofhus med 3 LED's - uden refleks
Indbygning:	Horisontal / vertikal - monteringsdybde 35 mm
Tilslutning:	Integreret 2-polet AMP stikprop
Dimensioner:	104 x 54 mm
Godkendelser:	ECE, IP67
Passer til:	20398660
Artikelnr.	098 221 263

Bagkabler

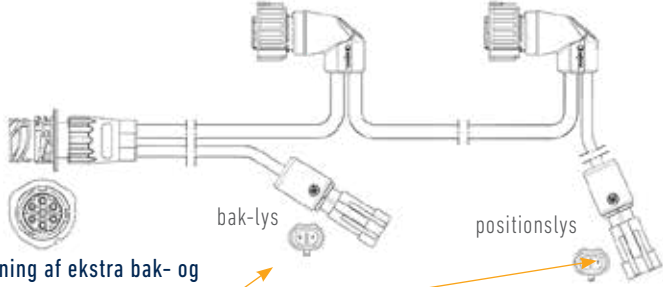

	Anvendelse / Beskrivelse	Artikelnr.
	<p><b>Baglygtekabel 6-polet - enkelt, kæde</b></p> <p>7-polet AMP 1,5 stikdåse, lige &gt; 2 x AMP 1,5 stikprop, vinklet                      Ledertværsnit: 6x1 mm<sup>2</sup> / 2x1 mm<sup>2</sup>                      Kabeltype: FLRYY / PVC</p> <p><b>6-polet 800 mm</b></p> <p>Med 2 x 2-polet Super Seal udgange for hhv. positionslys og baklys</p>  <p>Mulighed for nem tilslutning af ekstra bak- og positionslys vha 2-polet Super Seal udgange</p>	<p>494 008 664</p>
	<p><b>Baglygtekabel 6-polet - enkelt, kæde</b></p> <p>7-polet AMP 1,5 stikdåse, lige &gt; 3 x AMP 1,5 stikprop, vinklet                      Ledertværsnit: 6x1 mm<sup>2</sup> / 2x1 mm<sup>2</sup>                      Kabeltype: FLRYY / PVC</p> <p><b>6-polet 1.200 mm</b></p> <p>Med 2 x 2-polet Super Seal udgange for hhv positionslys og baklys</p>  <p>Mulighed for nem tilslutning af ekstra bak- og positionslys vha 2-polet Super Seal udgange</p>	<p>494 012 666</p>
	<p><b>6-polet 1.200 mm</b></p> <p>Med 2 x 2-polet Super Seal udgange for hhv. positionslys og bak-alarm                      OBS: Pin nr. 7 i det 7-polet AMP stik er til bak-alarm</p>  <p>Mulighed for udtag til bak-alarm, der manuelt kan slås fra i førerhuset</p>	<p>494 012 667</p>

Forlænger kabler (Øvrige længder - se kabelafsnittet bagerst i kataloget)

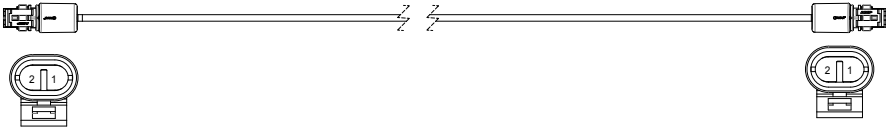
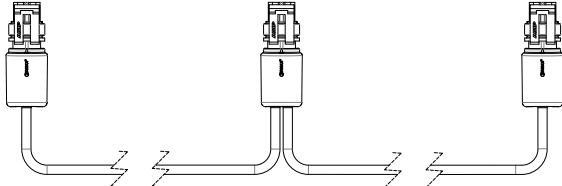

	Anvendelse / Beskrivelse	Artikelnr.
	<p><b>Forlængerkabel, 2-polet</b></p> <p>Super Seal stikprop &gt; Super Seal stikprop</p> <p>Ledertværsnit: 2x1 mm<sup>2</sup></p> <p>Kabeltype: FLRY / PVC</p> <p><b>200 mm</b></p> <p><b>500 mm</b></p> <p><b>1.000 mm</b></p> <p><b>1.500 mm</b></p> 	<p>794 002 230</p> <p>794 005 230</p> <p>794 010 230</p> <p>794 015 230</p>
	<p><b>Forlængerkabel, 2-polet - kæde</b></p> <p>1 indgang + 2 udgange med Super Seal stikprop</p> <p>Ledertværsnit: 2x0,5 mm<sup>2</sup></p> <p>Kabeltype: FLRY / PVC</p> <p><b>3.000 mm</b></p> <p>Afstand mellem stik: 1x1.700 mm + 1x1.300 mm</p> <p><b>4.200 mm</b></p> <p>Afstand mellem stik: 1x1.200 mm + 1x3.000 mm</p> <p><b>5.300 mm</b></p> <p>Afstand mellem stik: 1x300 mm + 1x5.000 mm</p> 	<p>694 030 200</p> <p>694 042 200</p> <p>694 053 200</p>



Sidekabel RENAULT / Y-adapterkabler (Universal)

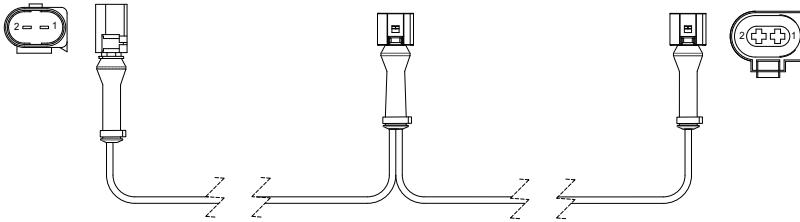
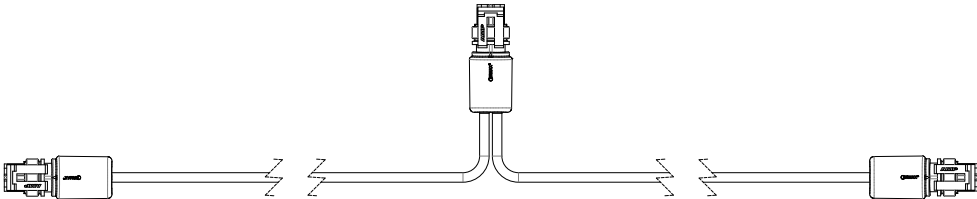
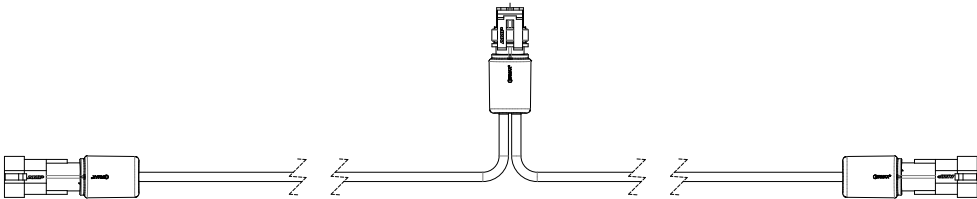

	Anvendelse / Beskrivelse	Artikelnr.
	<p><b>Sidekabel, 2-polet - kæde (Volvo)</b></p> <p>Til forlængelse af original kabel til sidemærkeringslygter</p> <p>1 x indgang med MCP2 stikdåse 2 x udgang med MCP2 stikprop</p> <p>Ledertværsnit: 2x0,5 mm<sup>2</sup> Kabeltype: FLRYY / PVC</p> <p><b>3.900 mm</b> Afstand mellem stik: 1 x 200 mm + 1 x 3.700 mm</p> 	<p>694 039 205</p>
	<p><b>Y-adapterkabel, 2-polet</b></p> <p>3 x Super Seal stikprop</p> <p>Ledertværsnit: 2x1 mm<sup>2</sup> Kabeltype: FLRYY / PVC</p> <p><b>2 x 500 mm</b> <b>2 x 2.000 mm</b></p> 	<p>894 005 230 894 020 230</p>
	<p><b>Y-adapterkabel, 2-polet</b></p> <p>1 x Super Seal stikprop + 2 x Super Seal stikdåse</p> <p>Ledertværsnit: 2x1 mm<sup>2</sup> Kabeltype: FLRYY / PVC</p> <p><b>2 x 500 mm</b></p> 	<p>894 005 240</p>

Adapter-kabler - RENAULT

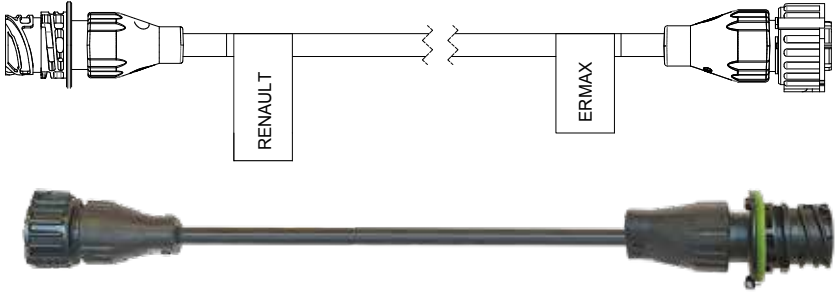
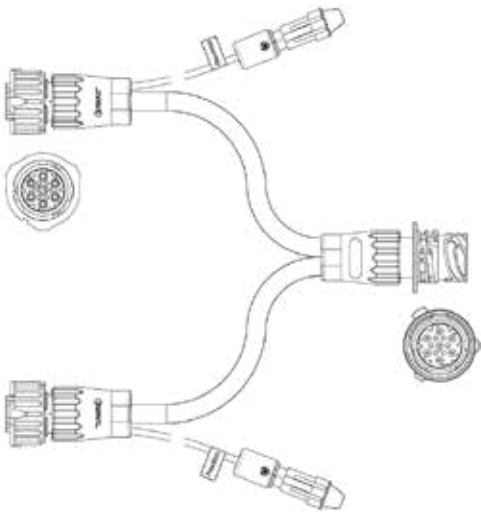

	Anvendelse / Beskrivelse	Artikelnr.
<p>Renault tilslutning :</p> <ul style="list-style-type: none"> <li>1 : Minus</li> <li>2 : Blink</li> <li>3 : Stop</li> <li>4 : Position</li> <li>5 : Bak</li> <li>6 : Tåge</li> <li>7 : = 7 i Ermax</li> </ul>	<p><b>Adapterkabel, 7-polet - for tilslutning af Ermax baglygter</b></p> <p>7-polet AMP stikprop (Ermax) &lt;-&gt; 7-polet AMP stikdåse (Renault)</p> <p>Ledertværsnit: 7x1 mm<sup>2</sup></p> <p>Kabeltype: FLRYY / PVC</p> <p><b>300 mm</b></p> 	<p>994 003 200</p>
<p><b>Mulighed for nem tilslutning af én ekstra baglygte ved brug af plug &amp; play adapterkabel</b></p>  <p><b>OBS: 7 ledere i bagkablet tilsikrer, at bak-alarm manuelt kan slås fra i førerhuset</b></p>	<p><b>Y-adapterkabel, 7-polet</b></p> <p>2x2-polet udtag (200 mm) med Super Seal stikdåse for positions- og baklys.</p> <p>Ledertværsnit: 7x1,0 mm<sup>2</sup> / 2 x 1,0 mm<sup>2</sup>.</p> <p>Kabeltype: FLRYY / PVC</p> <p><b>2 x 300 mm</b></p> <p>For tilslutning af én ekstra baglygte på Volvo.</p>	<p>894 003 745</p>

## Adapter-kabler - RENAULT

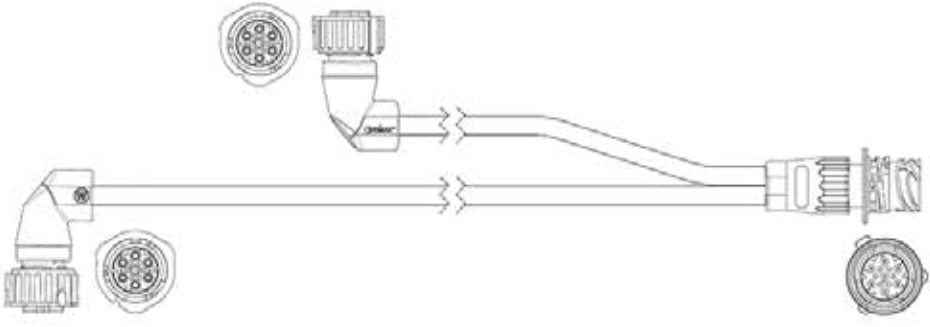
	Anvendelse / Beskrivelse	Artikelnr.
	<p>Y-adapterkabel, 7-polet</p> <p>6-polet 3700 mm kabel med 7-polet AMP stikprop &gt;</p> <p>7-polet AMP stikdåse &gt; 900 mm kabel med 7-polet AMP stikprop</p> <p>Ledertværsnit: 6 x 1,0 mm<sup>2</sup> og 7 x 1,0 mm<sup>2</sup></p> <p>Kabeltype: FLRYY / PVC</p> <p><b>3.700 mm</b></p>  <p><b>OBS:</b> Mulighed for nem dobbelt-montering af baglygter ved brug af plug &amp; play y-adapterkabel</p>	894 037 744





**Plug & Play løsninger til MERCEDES**



## MERCEDES - Plug & Play løsning TM5 LED baglygte

Komplet ombygningskit fra ERMAX med LED baglygter med tidsbesparende montage – direkte integreret på køretøjet

Et færdig konfektioneret kablesæt muliggør en direkte plug & play montage af stik, kabler og ERMAX Eternal Light® baglygter (TM5, TM10 og TM11) – en løsning som giver mulighed for fleksible tilslutninger af bl.a. ekstra positionslys og baklys-udtag, og uden det eksisterende ledningsnet skal åbnes. Ud over højere forbindelseskvalitet opnåes en væsentlig tidsbesparelse på et køretøj ved brug af plug & play design.

STANDARD ombygningskit med TM5 baglygter 3-funktion

Artikelnummer TM091050030

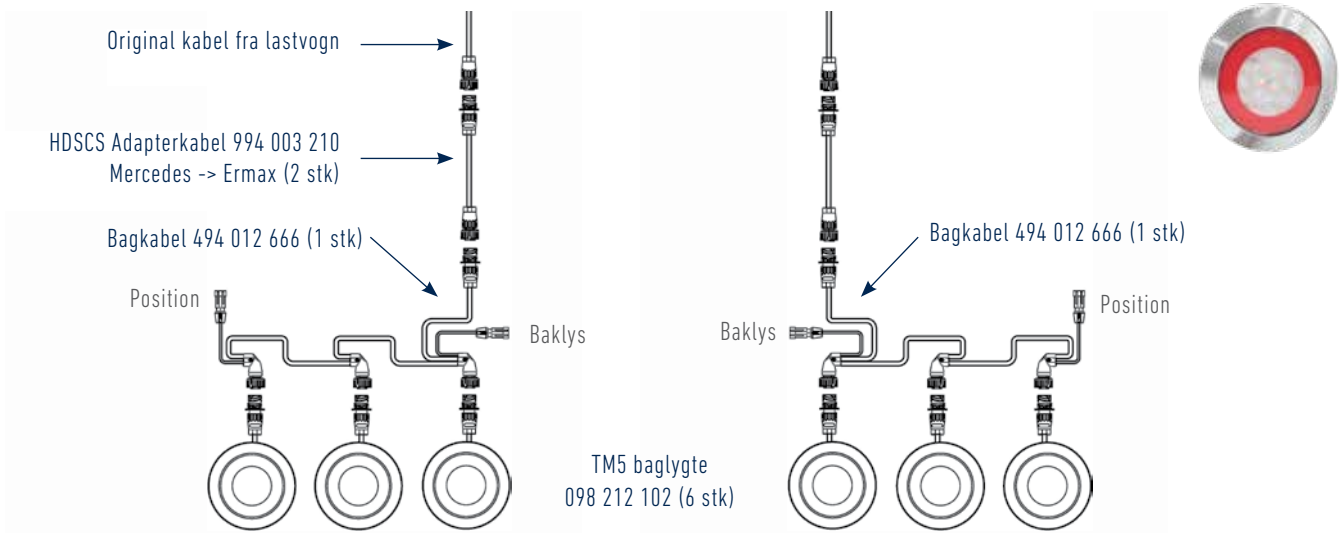

### ERMAX Plug & Play ombygningskit med mange fordele og muligheder

- Tidsbesparelser på op til 8 timer
  - plug & play montage af stik, kabler og lygter
  - Samleboks med Super Seal stikdåser eller kabelforskrninger til alle lygtefunktioner
- Sikker og dokumenterbar installation
- Intet ansvarsskift i garantiforpligtelser, da eksisterende ledningsnet ikke skal åbnes
- Hurtig udskiftning af dele ved påkørsel eller skader
- Ved hjælp af Super Seal stikdåser eller kabelforskrninger er alle funktioner tilgængelige
- Standard ombygningskittet pakkes kitvis i en kasse - enkelt og effektivt

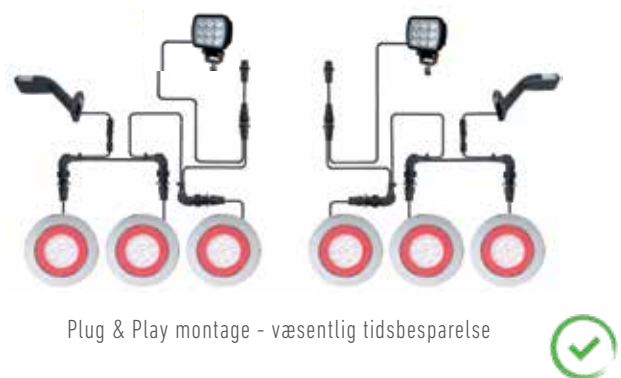
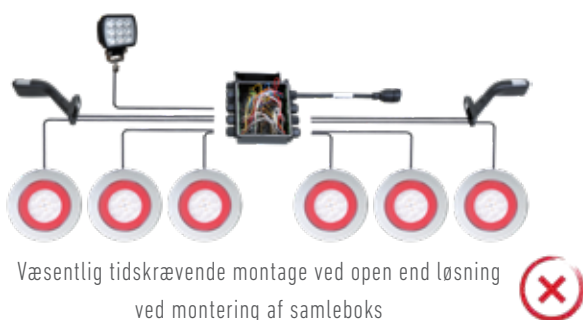

**SKITSE over komplette belysningsystemer med mulige tilvalg af funktioner**

- Yderligere lygtefunktioner efter behov
- Udtag til baklygter og/eller bak-alarm på bagkabel
- Nem og tidsbesparende montage, også ved eftermontering

Komponenter markeret med blå i nedenstående skitse er mulige tilvalg i forhold til standardkittet TM091050030 på foregående side.

Skitse, hvor bagkabel 494 012 666 med udtag til til baklys, benyttes i begge sider (uden bak-alarm)

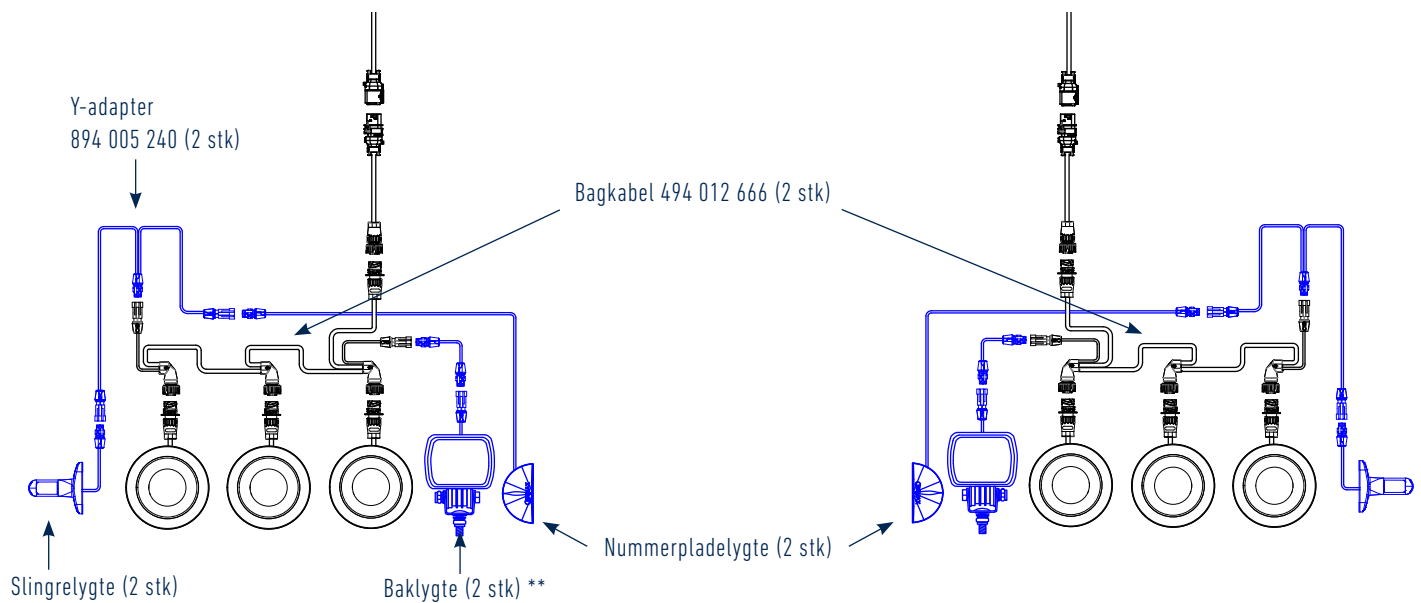

OBS\*\* Tilslutning af baklygter til bagkabel 494 012 666

- kan ske ved enten at benytte Y-adapter 894 005 230 (som på øverste tegning) eller alternativt forlængerkabel med Super Seal stikprop 794 020 230 eller 694 030 200 som vist nedenfor. Flere længder er tilgængelige.



## MERCEDES - Plug & Play løsning TM10 LED baglygte

STANDARD ombygningskit med TM10 baglygter 6-funktion

Artikelnummer TM091050035

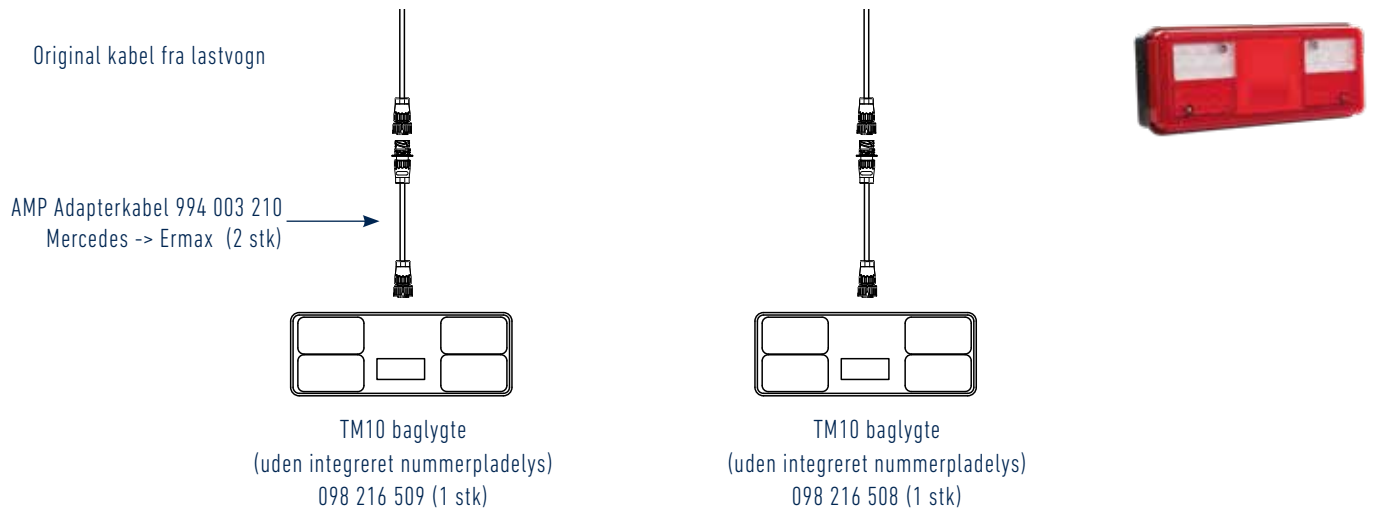

### Komplet belyningssystem Standard TM091050015 med mulige tilvalg af funktioner - uden bak-alarm

Komponenter markeret med blå i nedenstående skitse er mulige tilvalg i forhold til standardkittet TM091050035 ovenfor.

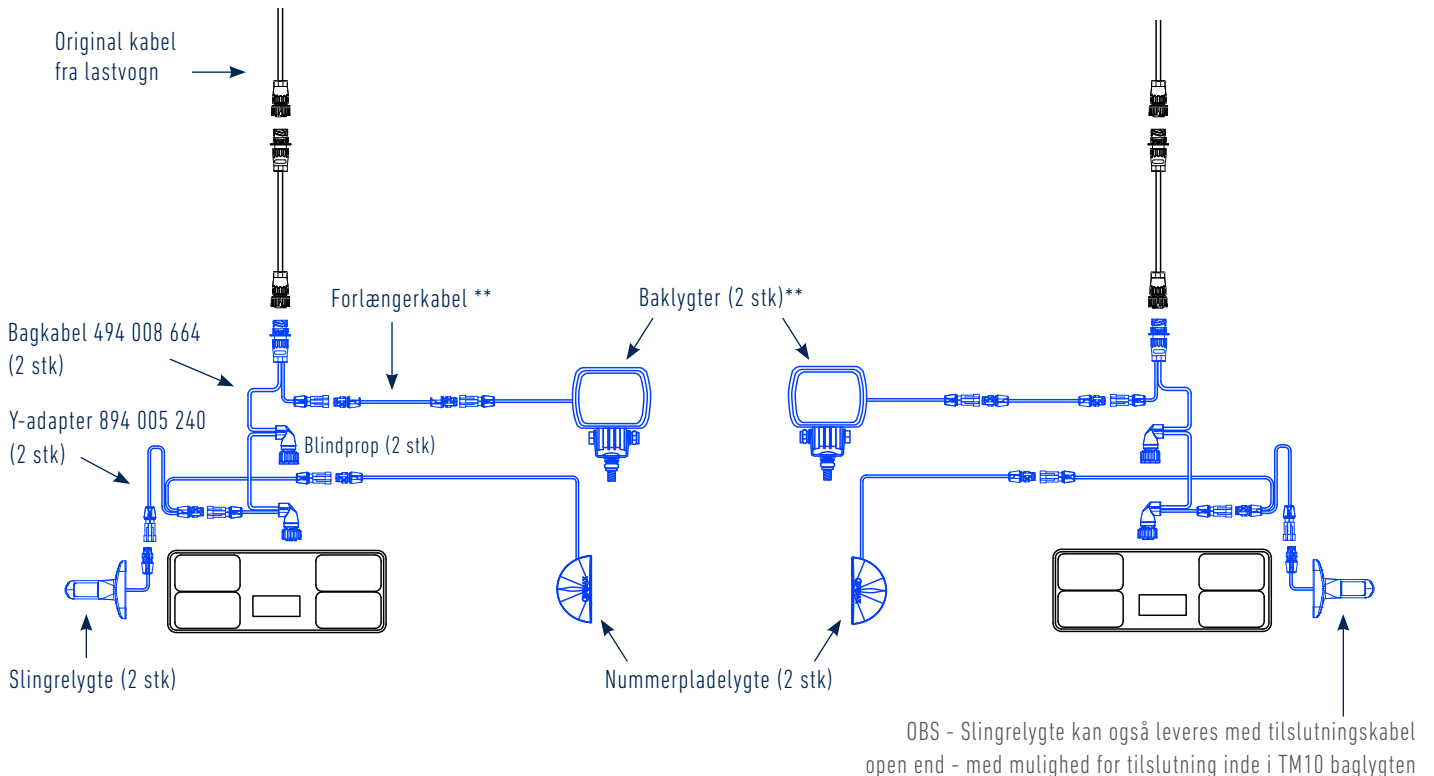

OBS\*\* Tilslutning af baklygter til bagkabel 494 012 664

- kan ske ved enten at benytte Y-adapter 894 005 230 (som på øverste tegning) eller alternativt forlængerkabel med Super Seal stikprop 794 020 230 eller 694 030 200 som vist nedenfor. Flere længder er tilgængelige.

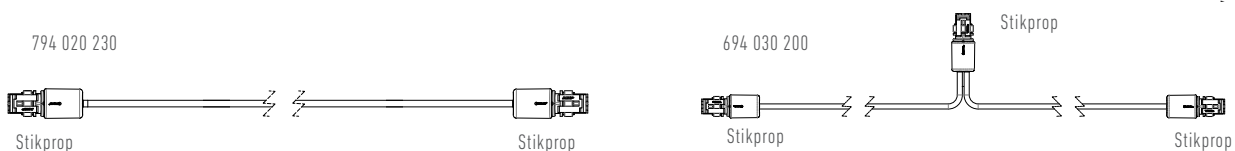



Dobbelt lygtemontering med TM10 baglygter med mulige tilvalg af lygtefunktioner

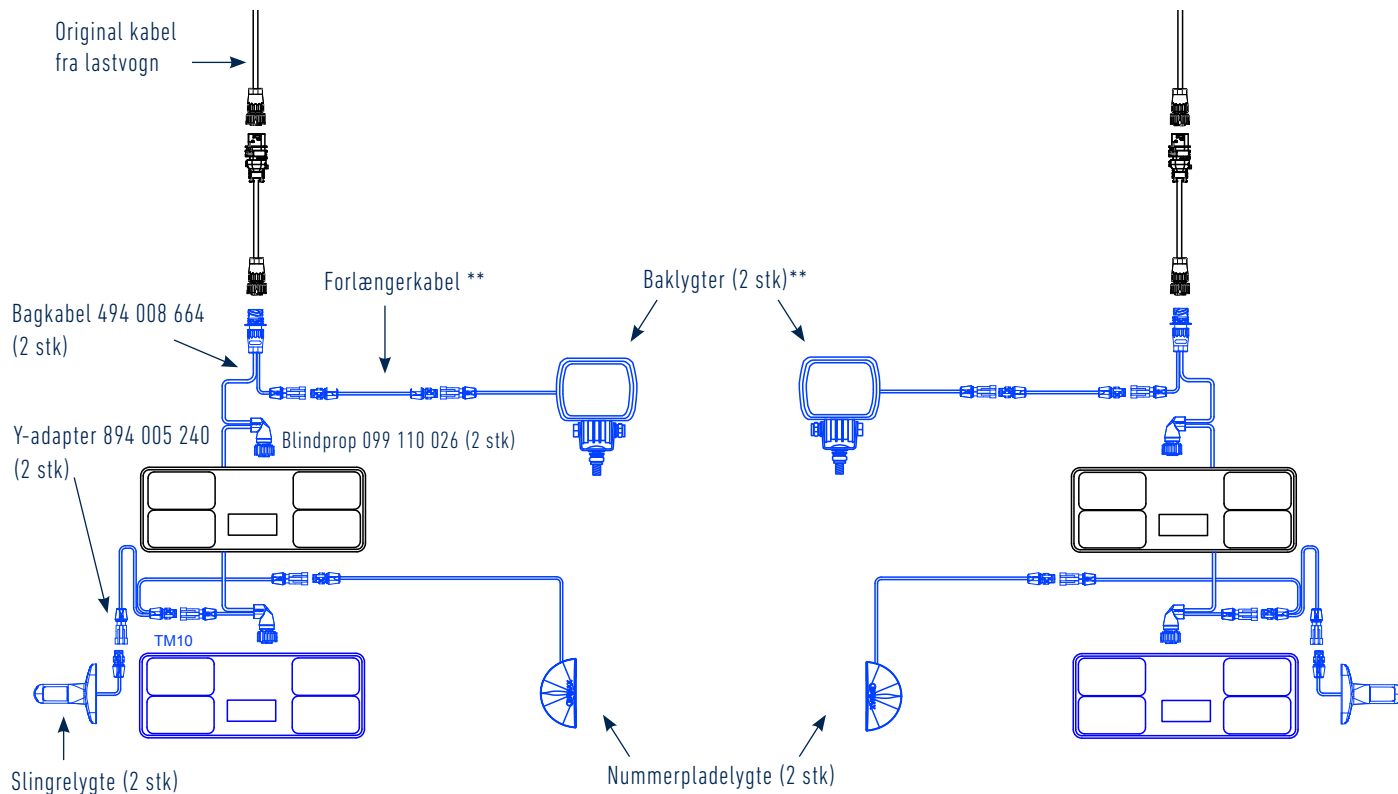

Enkelt Lygtemontering med MERCEDES original baglygter

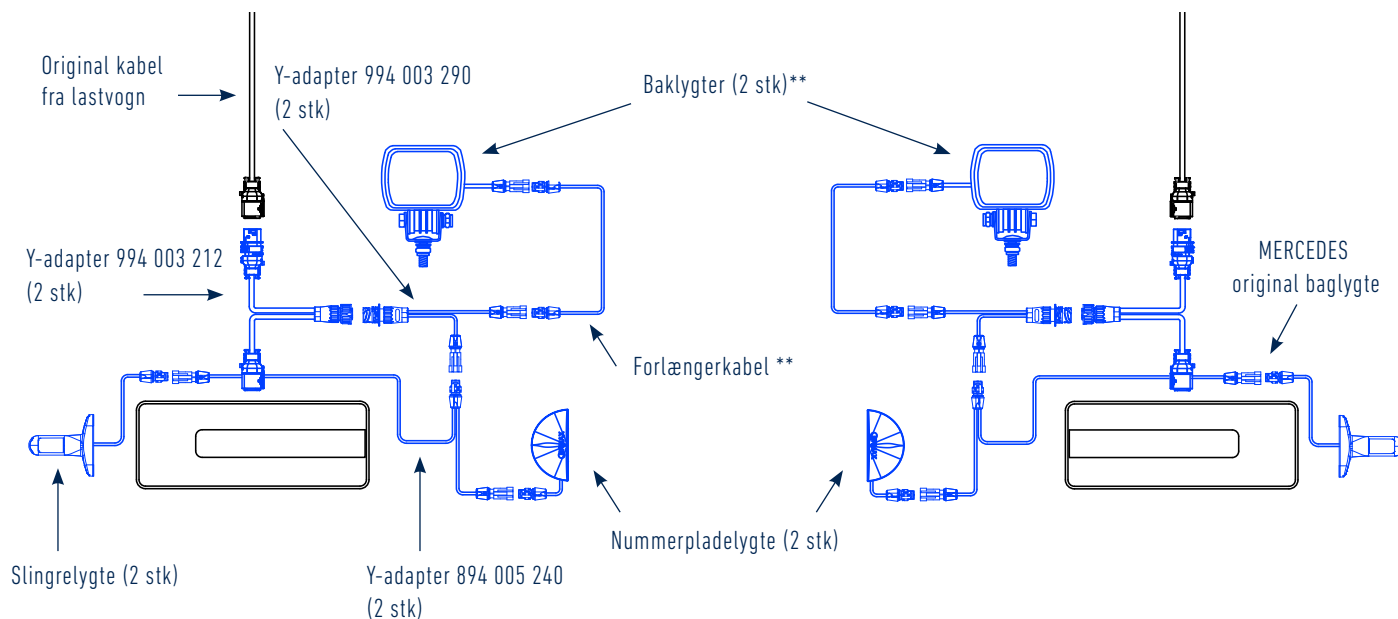

## Plug & Play montage af arbejdslygter forrest på forvognen

Mulighed for tilslutning af arbejdslygter via den 4 polet AMP stikprop forrest på forvognen ved brug af ERMAX adapter

- nemt og enkelt, også ved eftermontering

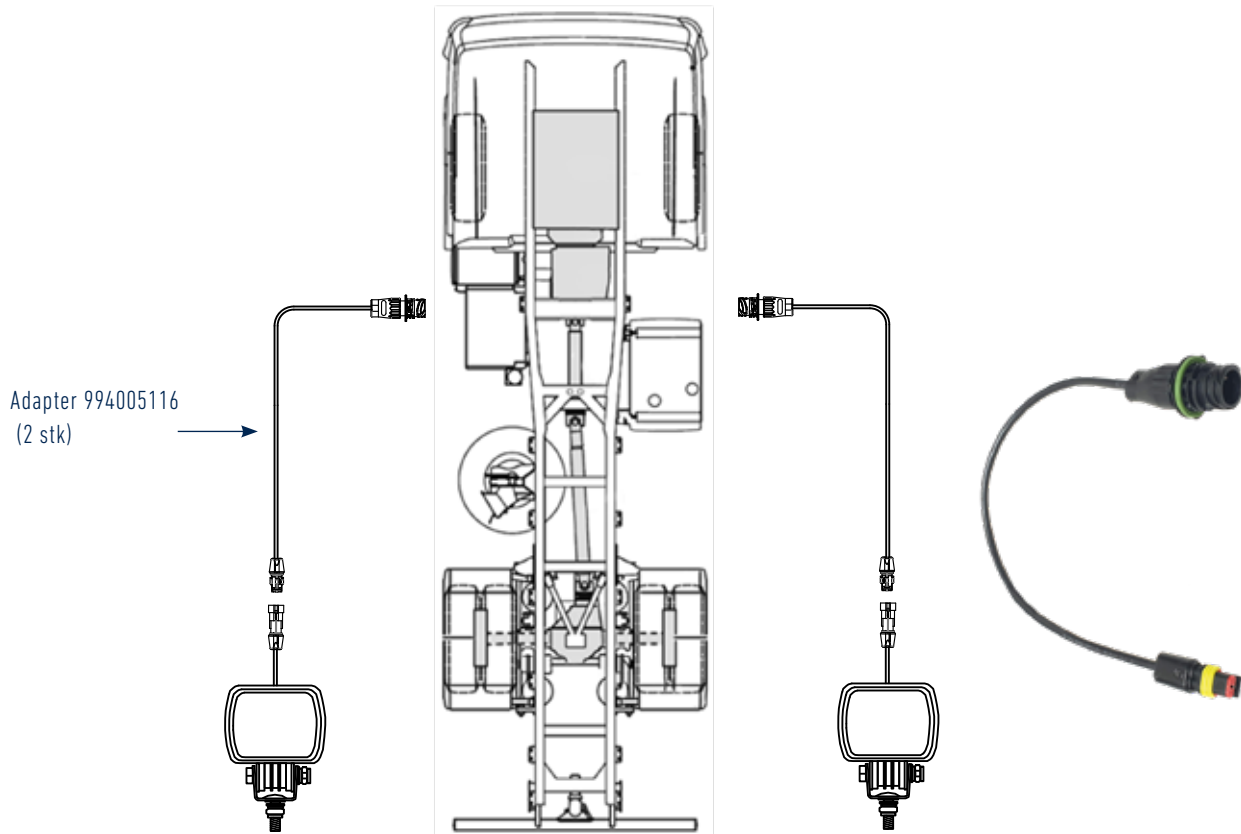

Adapter 994005116  
(2 stk)



Adapter 994005116

### Adapterkabel

MERCEDES

Tilslutning: 500 kabel med Super Seal stikprop > 4 polet AMP stikdåse

Ledertværsnit: 2 x 1 mm<sup>2</sup>

Kabeltype: FLRYY / PVC

Godkendelser: ADR

Artikelnr.: 994 005 116



### Pin-belægning - 2-polet Super Seal stik

Position	Farve	Funktion
1	Brun	Minus (-)
2	Blå	Plus (+)



### Pin-belægning - 4 polet AMP stik

Position	Farve	Funktion
1	Blå	Plus (+)
2	Brun	Minus (-)
3	-	(ikke tilsluttet)
4	-	(ikke tilsluttet)

## Plug & Play montage af yderligere sidemarkeringslygter

Mulighed for tilslutning af yderligere sidemarkeringslygter (originale) via ERMAX sidekabel-adapter med MCP2 stik

- nemt og enkelt, også ved eftermontering

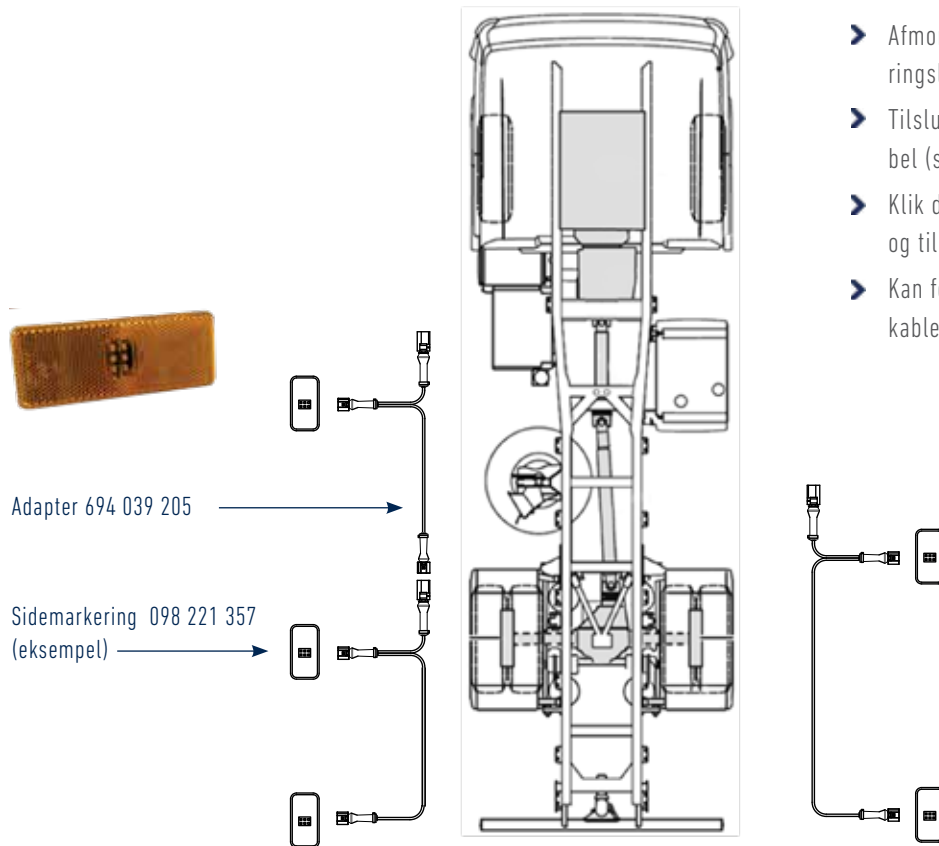

- Afmonter sidekabel fra eksisterende sidemarkeringslygte (hvorfra forlængelse ønskes)
- Tilslut Ermax sidekabel til det eksisterende sidekabel (stikdåse)
- Klik den eksisterende lygte på det nye sidekabel - og tilslut ny ekstra lygte
- Kan forlænges med tilslutning af yderligere sidekabler

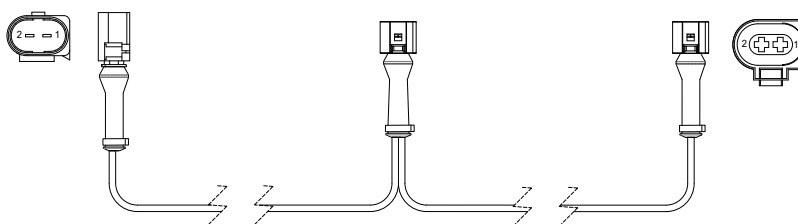

### Sidekabel - Adapter

MERCEDES

Tilslutning: 3900 mm -1 x indgang med MCP2 stikdåse  
2 x udgang med MCP2 stikprop

Afstand ml. stik: 1 x 200 mm + 1 x 3.700 mm

Ledertværsnit: 2 x 0,5 mm<sup>2</sup>

Kabeltype: FLRY / PVC

Godkendelser: ADR

Artikelnr. 694 039 205



### Pin-belægning - 2-polet Super Seal stik

Position	Farve	Funktion
1	Brun	Minus (-)
2	Blå	Position

Belysning - velegnet som tilvalgsmuligheder til belysningsystemerne med TM5 og TM10 baglygter

**Slingrelygter LED**

Lang eller kort model  
300 mm kabel med Super Seal stikprop



Artikelnr.

098 241 448 (H)  
098 241 449 (V)

098 241 218 (H/V)

**Nummerpladelygte LED**

Halvrund eller firkantet model  
1200 mm kabel med Super Seal stikprop



Artikelnr.

098 254 335

098 254 345

**Baklygter LED**

300 mm kabel med Super Seal stikdåse \*\*  
Godkendt som baklygte ved en hældningsvinkel på hhv. 30° eller 35° ved lodret montering \*



Artikelnr.

098 256 255  
Lumen: 650 / 300

098 174 265  
Lumen: 1.600 / 1.200  
\* Hældningsvinkel 30°

098 174 275  
Lumen: 2.400 / 1.800  
\* Hældningsvinkel 35°

**Bak-alarm**

250 mm kabel med  
Super Seal stikprop



Artikelnr.

090 450 350

\*\* Tilslutning af baklygter til bagkabel 494 012 664

- kan ske ved enten at benytte Y-adapter 894 005 230 eller alternativt forlænger-kabel med Super Seal stikprop 794 002 230 eller 694 030 200 som vist nedenfor. Flere længder er tilgængelige.

**TM10 Baglygte LED**

Nummerpladelys integreret i  
bunden af lygten



Artikelnr.

098 216 511 (V)  
098 216 510 (H)

794 002 230

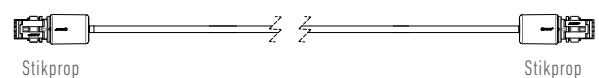

694 030 200

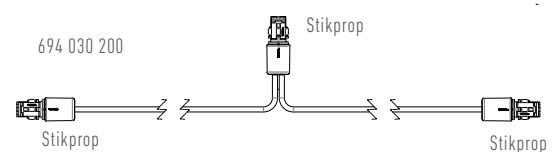

Sidemarkeringslygter MERCEDES

Sidemarkeringslygter LED 24V



Mercedes

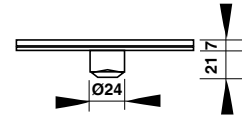
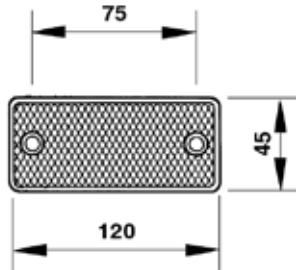

- Beskrivelse: PMMA lytglas og kunststofhus - 1 LED og med refleks
- Indbygning: Horisontal - monteringsdybde 21 mm
- Tilslutning: 200 mm kabel open end
- Dimensioner: 120 x 45 x 7 mm
- Boltafstand: 75 mm
- Godkendelser: ECE, IP67
- Passer til: 0005447211, 0005445211

Artikelnr. 098 221 354

Sidemarkeringslygter LED 24V



Mercedes

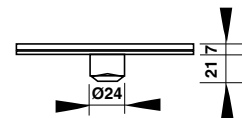
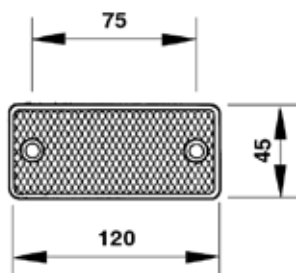

- Beskrivelse: PMMA lytglas og kunststofhus - 1 LED og med refleks
- Indbygning: Horisontal
- Tilslutning: 600 mm tilslutningskabel med 2-polet AMP JPT stik
- Dimensioner: 120 x 45 x 7 mm
- Boltafstand: 75 mm
- Godkendelser: ECE, IP67
- Passer til: A 000 544 49 11

Artikelnr. 910 221 827

Sidemarkeringslygter MERCEDES

Sidemarkeringslygter LED 12/24V



Mercedes

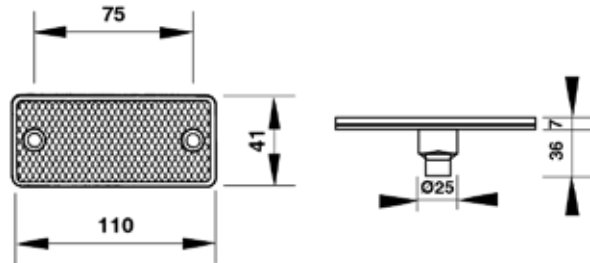

Beskrivelse:	PMMA lytglas og kunststofhus med forseglet kabeludgang - 4 LED's og med refleks
Indbygning:	Horisontal / vertikal - monteringsdybde 35 mm
Tilslutning:	200 mm kabel open end (forseglet kabeludgang)
Dimensioner:	110 x 41 x 9 mm
Bolt afstand:	75 mm
Godkendelser:	ECE, IP67
Passer til:	A 002 820 8856
Artikelnr.	098 221 222

Sidemarkeringslygter LED 12/24V

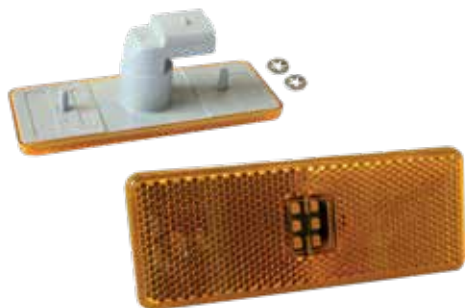

Mercedes

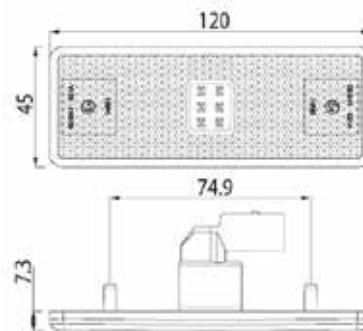

Beskrivelse:	PMMA lytglas og kunststofhus - 4 LED's og med refleks
Indbygning:	Horisontal / vertikal - monteringsdybde 37 mm
Tilslutning:	Se nedenfor ved varenummer
Dimensioner:	120 x 45 x 9 mm
Bolt afstand:	75 mm
Godkendelser:	ECE, IP67
Passer til:	000 544 72 11, 000 544 54 11, 000 544 52 11, 375 544 02 11
Artikelnr.	098 221 353 - 100 mm kabel open end / 098 221 357 - med 2-polet MCP2 tilslutningsstik

Bagkabler

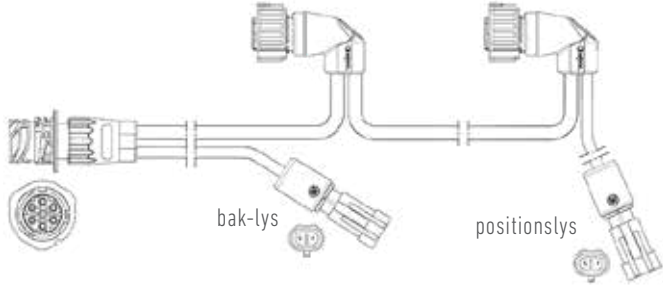
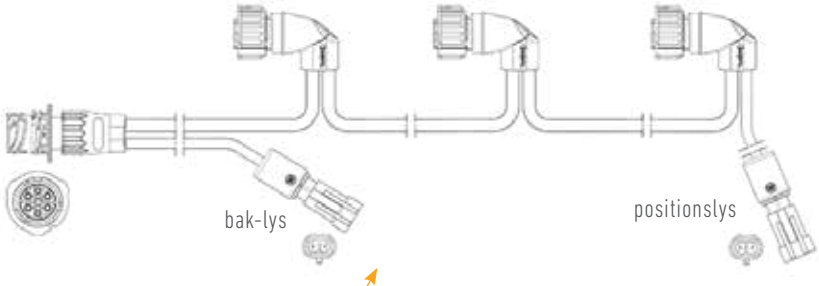

	Anvendelse / Beskrivelse	Artikelnr.
	<p><b>Baglygtekabel 6-polet - enkelt, kæde</b></p> <p>AMP 1,5 stikdåse, lige &gt; 2 x AMP 1,5 stikprop, vinklet                      Ledertværsnit: 6x1 mm<sup>2</sup> / 2x1 mm<sup>2</sup>                      Kabeltype: FLRYY / PVC</p> <p><b>6-polet 800 mm</b></p> <p>Med 2 x 2-polet Super Seal udgange for hhv positionslys og baklys</p>  <p>Mulighed for nem tilslutning af ekstra bak- og positionslys vha 2-polet Super Seal udgange</p>	<p>494 008 664</p>
	<p><b>Baglygtekabel 6-polet - enkelt, kæde</b></p> <p>AMP 1,5 stikdåse, lige &gt; 3 x AMP 1,5 stikprop, vinklet                      Ledertværsnit: 6x1 mm<sup>2</sup> / 2x1 mm<sup>2</sup>                      Kabeltype: FLRYY / PVC</p> <p><b>6-polet 1.200 mm</b></p> <p>Med 2 x 2-polet Super Seal udgange for hhv positionslys og baklys</p>  <p>Mulighed for nem tilslutning af ekstra bak- og positionslys vha 2-polet Super Seal udgange</p>	<p>494 012 666</p>

Forlængerkabler (Øvrige længder - se kabelafsnittet bagerst i kataloget)

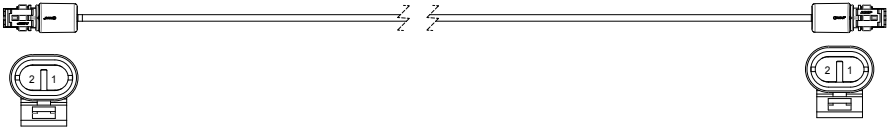
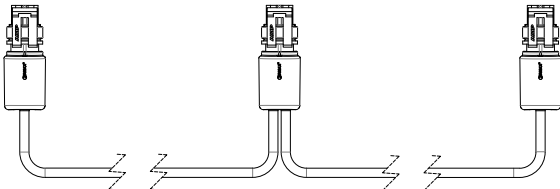

	Anvendelse / Beskrivelse	Artikelnr.
	<p><b>Forlængerkabel, 2-polet</b></p> <p>Super Seal stikprop &gt; Super Seal stikprop                      Ledertværsnit: 2x1 mm<sup>2</sup>                      Kabeltype: FLRYY / PVC</p> <p><b>200 mm</b></p> <p><b>500 mm</b></p> <p><b>1.000 mm</b></p> <p><b>1.500 mm</b></p> 	<p>794 002 230</p> <p>794 005 230</p> <p>794 010 230</p> <p>794 015 230</p>
	<p><b>Forlængerkabel, 2-polet - kæde</b></p> <p>1 indgang + 2 udgange med Super Seal stikprop                      Ledertværsnit: 2x0,5 mm<sup>2</sup>                      Kabeltype: FLRYY / PVC</p> <p><b>3.000 mm</b>                      Afstand mellem stik: 1x1.700 mm + 1x1.300</p> <p><b>4.200 mm</b>                      Afstand mellem stik: 1x1.200 mm + 1x3.000</p> <p><b>5.300 mm</b>                      Afstand mellem stik: 1x300 mm + 1x5.000</p> 	<p>694 030 200</p> <p>694 042 200</p> <p>694 053 200</p>



Sidekabel Mercedes Benz / Y-adapterkabler (Universal)

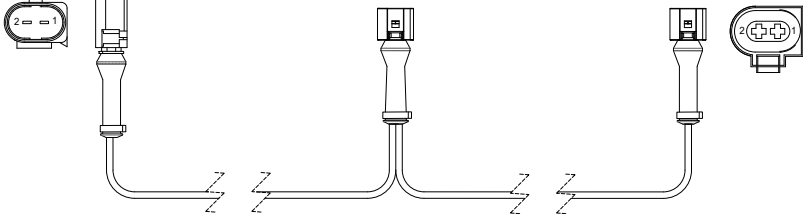
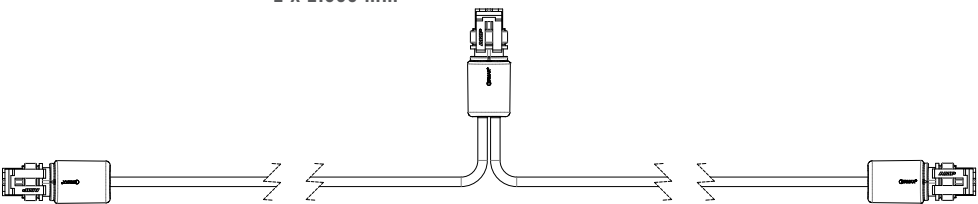
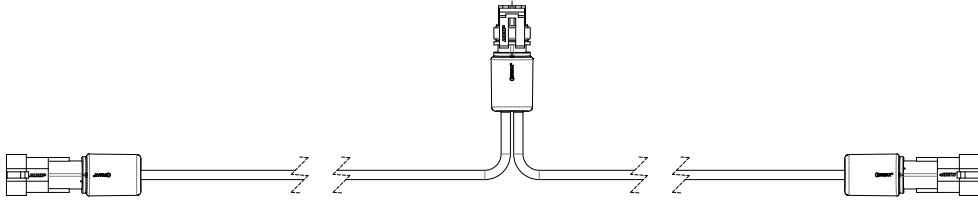

	Anvendelse / Beskrivelse	Artikelnr.
	<p><b>Sidekabel, 2-polet - kæde (MB)</b></p> <p>Til forlængelse af original kabel til sidemarkeringslygter</p> <p>1 x indgang med MCP2 stikdåse</p> <p>2 x udgang med MCP2 stikprop</p> <p>Ledertværsnit: 2x0,5 mm<sup>2</sup></p> <p>Kabeltype: FLRYY / PVC</p> <p><b>3.900 mm</b></p> <p>Afstand mellem stik: 1 x 200 mm + 1 x 3.700 mm</p>  <p><b>Sidekabel til forlængelse af original kabel til sidemarkeringslygter</b></p>	<p>694 039 205</p>
	<p>Y-adapterkabel, 2-polet</p> <p>3 x Super Seal stikprop</p> <p>Ledertværsnit: 2x1 mm<sup>2</sup></p> <p>Kabeltype: FLRYY / PVC</p> <p><b>2 x 500 mm</b></p> <p><b>2 x 2.000 mm</b></p> 	<p>894 005 230</p> <p>894 020 230</p>
	<p>Y-adapterkabel, 2-polet</p> <p>1 x Super Seal stikprop + 2 x Super Seal stikdåse</p> <p>Ledertværsnit: 2x1 mm<sup>2</sup></p> <p>Kabeltype: FLRYY / PVC</p> <p><b>2 x 500 mm</b></p> 	<p>894 005 240</p>

Adapter-kabler - Mercedes Benz



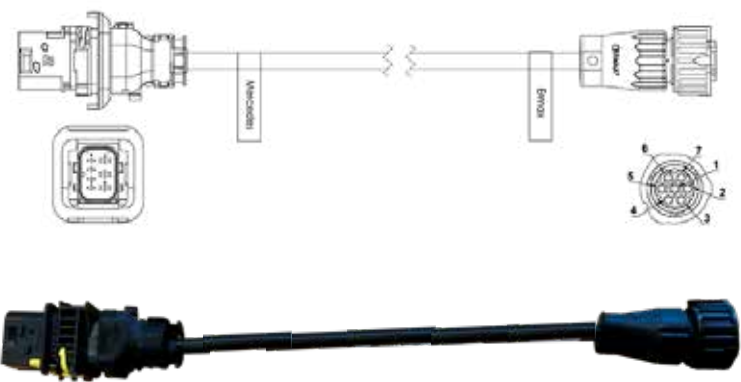

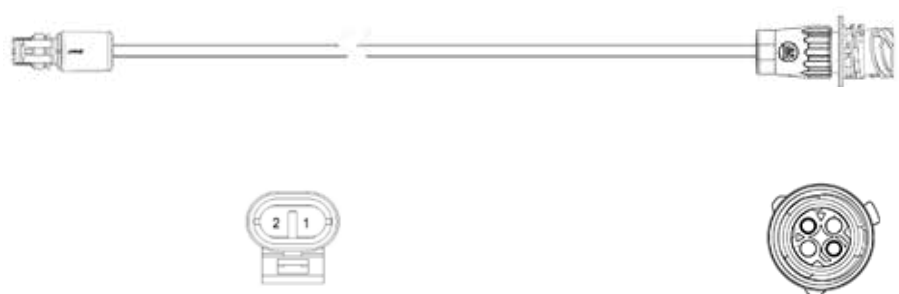
	Anvendelse / Beskrivelse	Artikelnr.
<p>Mercedes tilslutning :</p> <p>1 : Position                  2 : Tåge                  3 : Minus                  4 : Blink                  5 : Bak                  6 : Stop                  7 : = 7 i Ermax</p>	<p><b>Adapterkabel, 7-polet - for tilslutning af Ermax baglygter</b></p> <p>7-polet AMP stikprop (Ermax) &lt;-&gt; 7-polet HD SCS stikdåse (MB)                  Ledertværsnit: 7x1 mm<sup>2</sup>                  Kabeltype: FLRYY / PVC</p> <p>300 mm</p> 	<p>994 003 210</p>

<b>Adapterkabel, 4 polet - Mercedes Benz</b>						
<p>2-polet Super Seal stikprop &gt; 4-polet AMP stikdåse.                  Ledertværsnit: 2x1 mm<sup>2</sup>                  Kabeltype: FLRYY / PVC</p> <p>500 mm</p> 						<p>994 005 116</p>
<p><b>Pin-belægning - 2-polet Super Seal stik</b></p>			<p><b>Pin-belægning - 4 polet AMP stik</b></p>			
Position	Farve	Funktion	Position	Farve	Funktion	
1	Brun	Minus (-)	1	Blå	Permanent strømforsyning (+)	
2	Blå	Permanent strømforsyning (+)	2	Brun	Minus (-)	
			3	-	(ikke tilsluttet)	
			4	-	(ikke tilsluttet)	

Adapter-kabler - Mercedes Benz

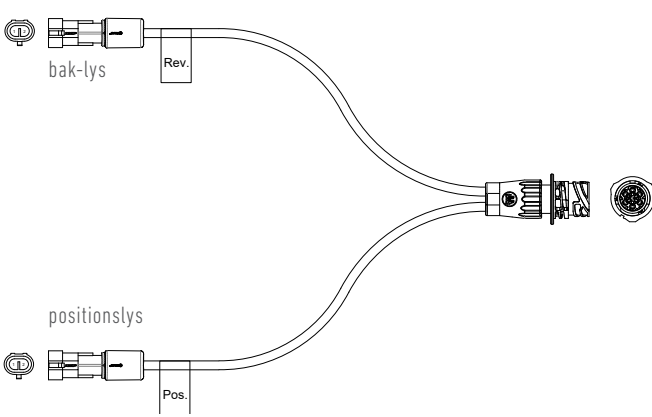
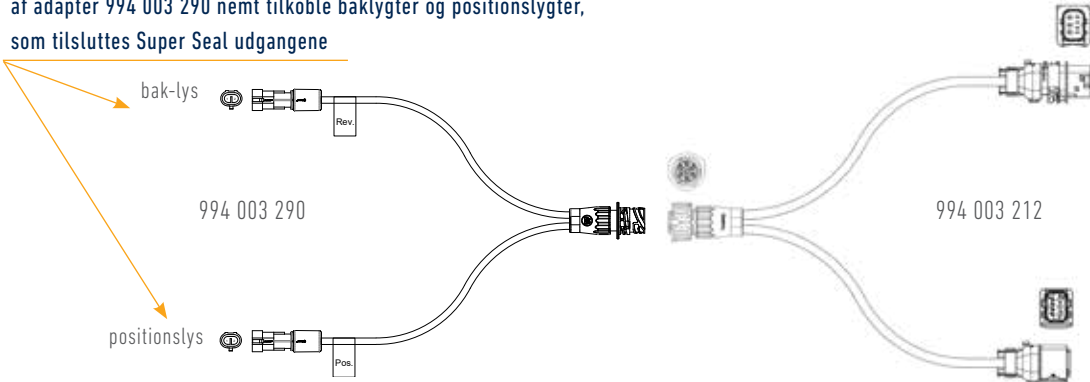
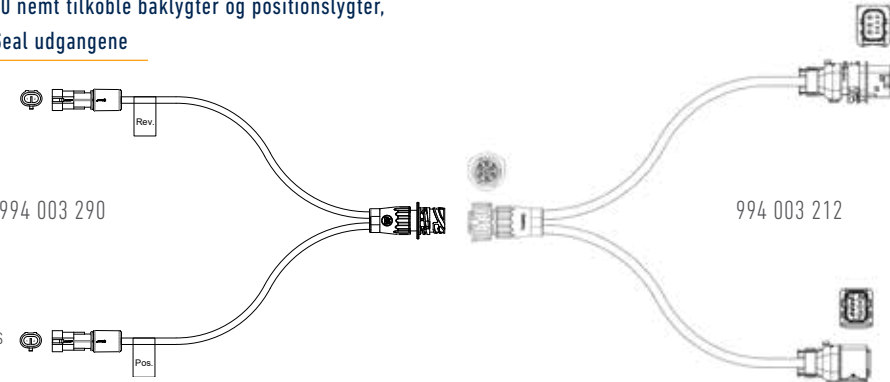

	Anvendelse / Beskrivelse	Artikelnr.
<p>Pin belægning HD SCS :</p> <ul style="list-style-type: none"> <li>1 = Position</li> <li>2 = Tåge</li> <li>3 = Minus</li> <li>4 = Blink</li> <li>5 = Bak</li> <li>6 = Stop</li> <li>7 = Ikke anvendt</li> </ul> <p>Tilslutningsmulighed til alle funktioner via det 7-polet AMP stikdåse</p> 	<p><b>Adapterkabel, 7-polet - Mercede &gt; Mercedes - Komplementær del til 994 003 290</b></p> <p>7-polet HD SCS prop (MB) &lt;-&gt; 7-polet HD SCS stikdåse (MB)                      Ledertværsnit: 7x1 mm<sup>2</sup>                      Kabeltype: FLRYY / PVC</p> <p><b>300 mm</b></p>	<p>994 003 212</p>
<p>Pin belægning 7-polet AMP stikdåse:</p> <ul style="list-style-type: none"> <li>1 = minus (-)</li> <li>2 = Position</li> <li>3 = bak</li> </ul> <p>Pin-belægning super seal stikdåse:</p> <ul style="list-style-type: none"> <li>1 = minus (-)</li> <li>2 = Bak / Position</li> </ul>	<p><b>Adapterkabel, 7-polet - Komplementær del til 994003212</b></p> <p>7-polet AMP stikdåse &gt; 2 x super seal stikdåse med udtag for positions- og baklys</p> <p>Ledertværsnit: 2x0,5 mm<sup>2</sup>                      Kabeltype: FLRYY / PVC</p> <p><b>300 mm</b></p> 	<p>994 003 290</p>
<p><b>OBS: På køretøjer med original lygte monteret, kan man ved brug af adapter 994 003 290 nemt tilkoble baklygter og positionsglygter, som tilsluttes Super Seal udgangene</b></p> 		<p>994 003 212</p>

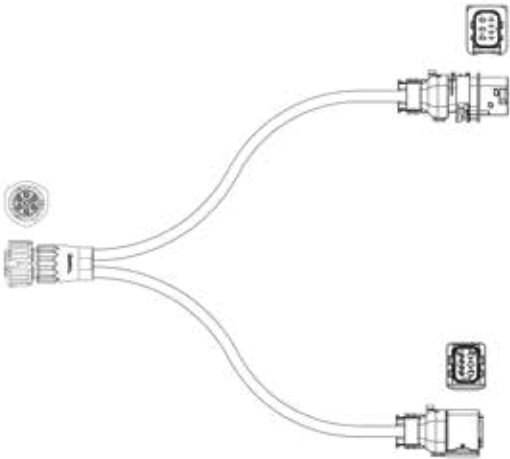
	Anvendelse / Beskrivelse	Artikelnr.
<p>Pin belægning HD SCS :</p> <ul style="list-style-type: none"> <li>1 = Position</li> <li>2 = Tåge</li> <li>3 = Minus</li> <li>4 = Blink</li> <li>5 = Bak</li> <li>6 = Stop</li> <li>7 = AUX</li> </ul> <p>Tilslutningsmulighed til alle funktioner via det 7-polet AMP stikdåse</p> <p>AUX (pin 7) anvendes i køretøjets venstre side til nummerpladelygte og i højre side til bakalarm.</p> 	<p><b>Adapterkabel, 7-polet - Mercede &gt; Mercedes - Komplementær del til 994 003 290</b></p> <p>7-polet HD SCS prop (MB) &lt;-&gt; 7-polet HD SCS stikdåse (MB)</p> <p>Ledertværsnit: 7x1 mm<sup>2</sup></p> <p>Kabeltype: FLRY / PVC</p> <p><b>300 mm</b></p> 	<p>994 003 213</p>



## Plug & Play solutioner til MAN



## MAN - Plug & Play løsning TM5 LED baglygte

Komplet ombygningskit fra ERMAX med LED baglygter med tidsbesparende montage – direkte integreret på køretøjet

Et færdig konfektioneret kablesæt muliggør en direkte plug & play montage af stik, kabler og ERMAX Eternal Light® baglygter (TM5, TM10 og TM11) – en løsning som giver mulighed for fleksible tilslutninger af bl.a. ekstra positionslys og baklys-udtag, og uden det eksisterende ledningsnet skal åbnes. Ud over højere forbindelseskvalitet opnåes en væsentlig tidsbesparelse på et køretøj ved brug af plug & play design.

STANDARD ombygningskit med TM5 baglygter 3-funktion

Artikelnummer TM091050040

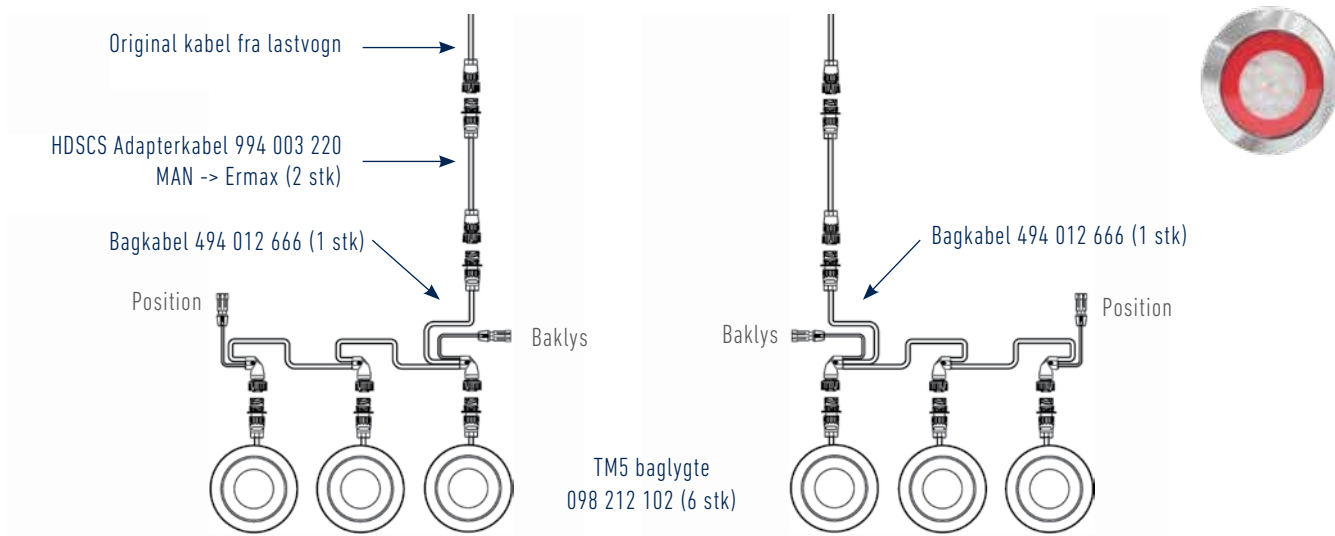

### ERMAX Plug & Play ombygningskit med mange fordele og muligheder

- Tidsbesparelser på op til 8 timer
  - plug & play montage af stik, kabler og lygter
  - Samleboks med Super Seal stikdåser eller kabelforskrninger til alle lygtefunktioner
- Sikker og dokumenterbar installation
- Intet ansvarsskift i garantiforpligtelser, da eksisterende ledningsnet ikke skal åbnes
- Hurtig udskiftning af dele ved påkørsel eller skader
- Ved hjælp af Super Seal stikdåser eller kabelforskrninger er alle funktioner tilgængelige
- Standard ombygningskittet pakkes kitvis i en kasse - enkelt og effektivt

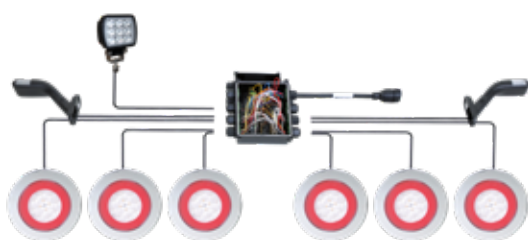

Væsentlig tidskrævende montage ved open end løsning ved montering af samleboks

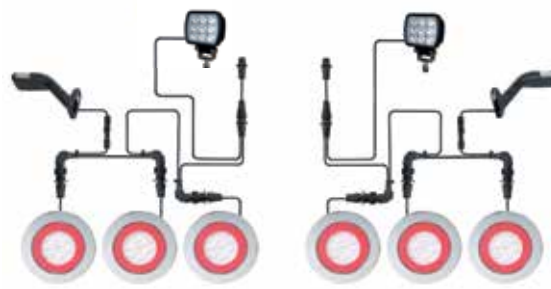

Plug & Play montage - væsentlig tidsbesparelse

**SKITSE over komplette belysningsystemer med mulige tilvalg af funktioner**

- Yderligere lygtefunktioner efter behov
- Udtag til baklygter og/eller bak-alarm på bagkabel
- Nem og tidsbesparende montage, også ved eftermontering

Komponenter markeret med blå i nedenstående skitse er mulige tilvalg i forhold til standardkittet TM091050040 på foregående side.

Skitse, hvor bagkabel 494 012 666 med udtag til baklys, benyttes i begge sider (uden bak-alarm)

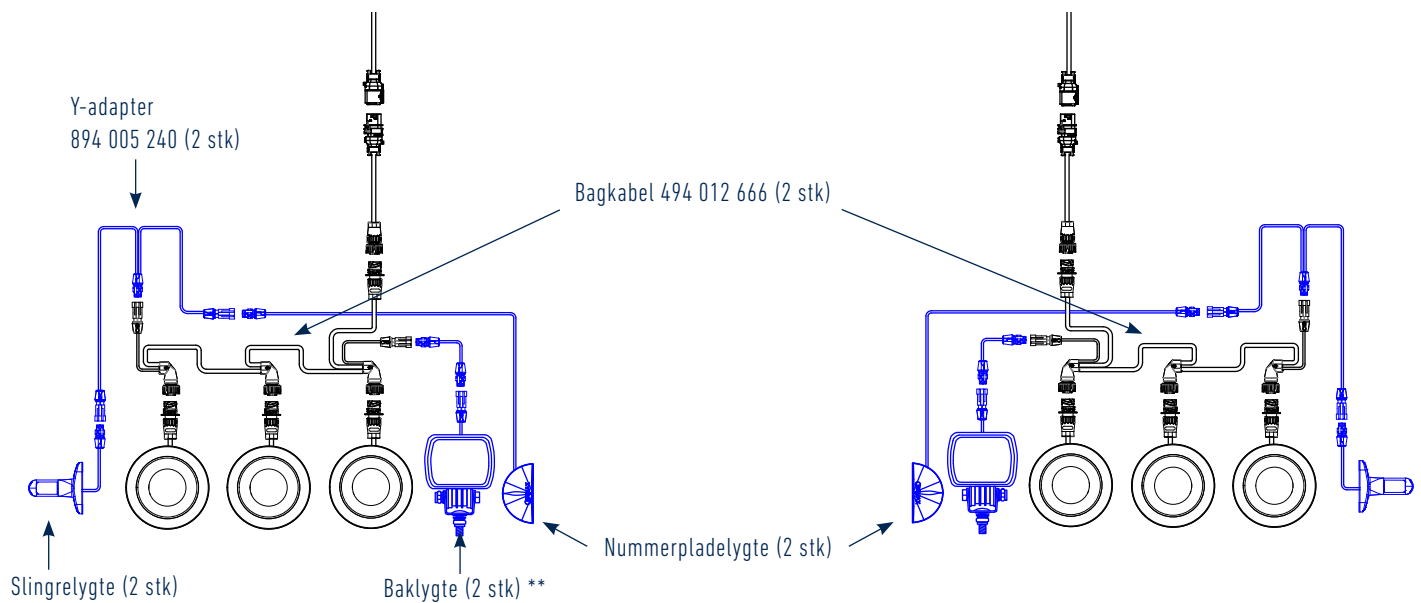

OBS\*\* Tilslutning af baklygter til bagkabel 494 012 666

- kan ske ved enten at benytte Y-adapter 894 005 230 (som på øverste tegning) eller alternativt forlænger kabel med Super Seal stikprop 794 020 230 eller 694 030 200 som vist nedenfor. Flere længder er tilgængelige.

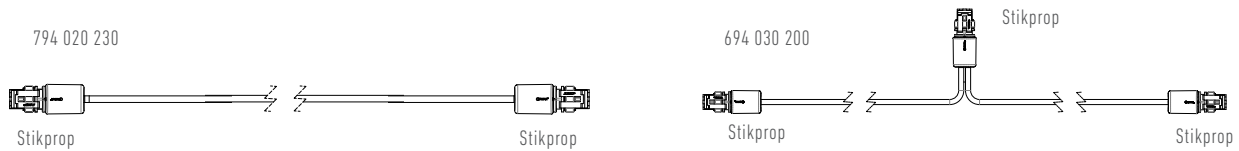

## MAN - Plug & Play løsning TM10 LED baglygte

STANDARD ombygningskit med TM10 baglygter 6-funktion

Artikelnummer TM091050045

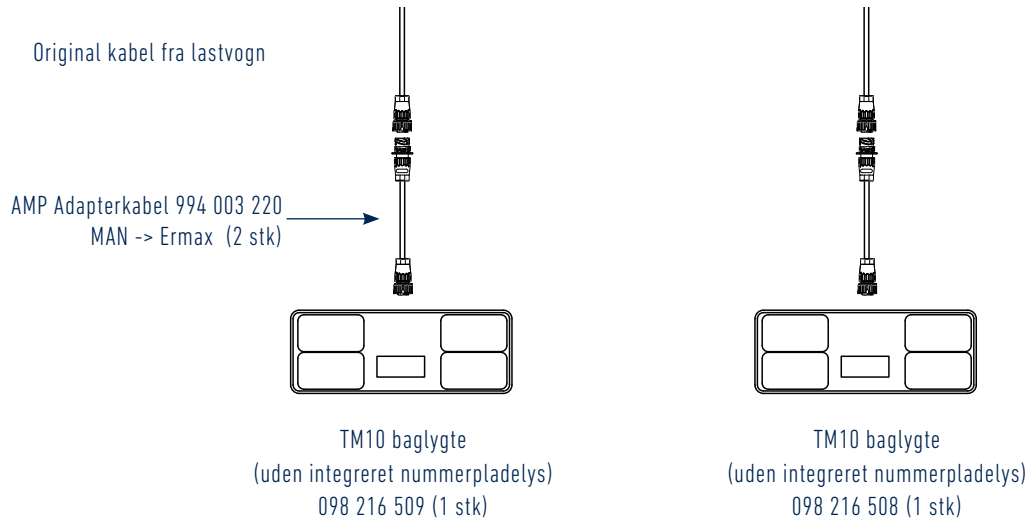

### Komplet belysningssystem Standard TM091050045 med mulige tilvalg af funktioner - uden bak-alarm

Komponenter markeret med blå i nedenstående skitse er mulige tilvalg i forhold til standardkittet TM091050045 ovenfor.

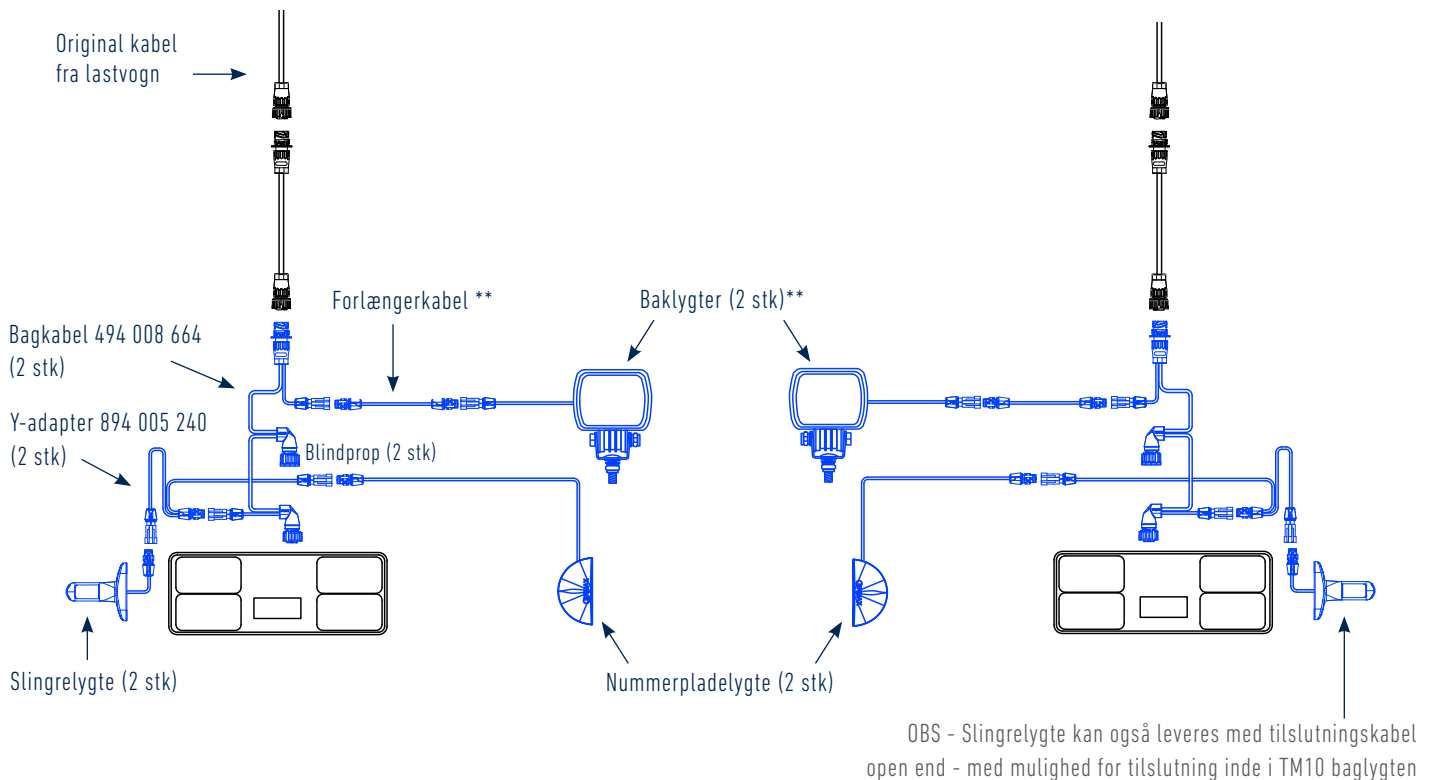



Dobbelt lygtemontering med TM10 baglygter med mulige tilvalg af lygtefunktioner

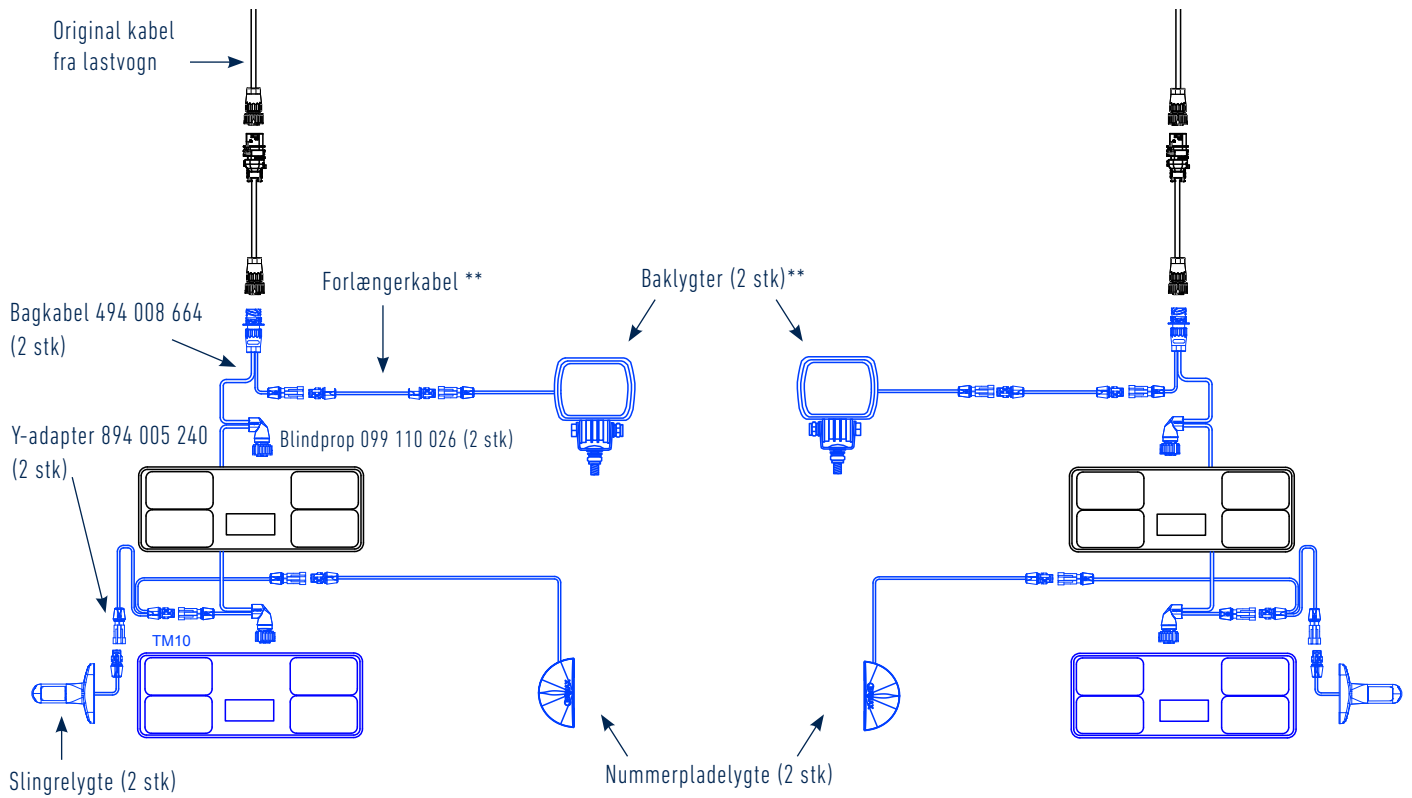

OBS\*\* Tilslutning af baklygter til bagkabel 494 012 664

- kan ske ved enten at benytte Y-adapter 894 005 230 (som på øverste tegning) eller alternativt forlængerkabel med Super Seal stikprop 794 020 230 eller 694 030 200 som vist nedenfor. Flere længder er tilgængelige.

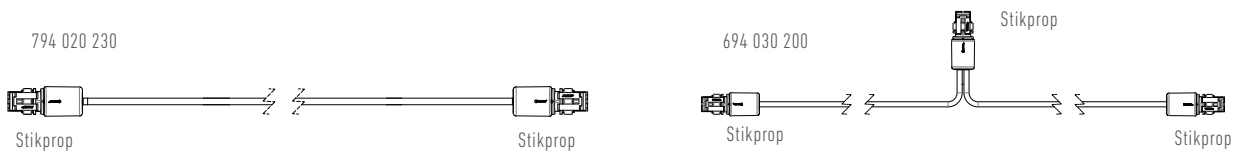

Belysning - velegnet som tilvalgsmuligheder til belysningsystemerne med TM5 og TM10 baglygter

**Slingrelygter LED**

Lang eller kort model  
300 mm kabel med Super Seal stikprop



Artikelnr.

098 241 448 (H)  
098 241 449 (V)

098 241 218 (H/V)

**Nummerpladelygte LED**

Halvrund eller firkantet model  
1200 mm kabel med Super Seal stikprop



Artikelnr.

098 254 335

098 254 345

**Baklygter LED**

300 mm kabel med Super Seal stikdåse \*\*  
Godkendt som baklygte ved en hældningsvinkel på hhv. 30° eller 35° ved lodret montering \*



Artikelnr.

098 256 255  
Lumen: 650 / 300

098 174 265  
Lumen: 1.600 / 1.200  
\* Hældningsvinkel 30°

098 174 275  
Lumen: 2.400 / 1.800  
\* Hældningsvinkel 35°

**Bak-alarm**

250 mm kabel med  
Super Seal stikprop



Artikelnr.

090 450 350

\*\* Tilslutning af baklygter til bagkabel 494 012 664

- kan ske ved enten at benytte Y-adapter 894 005 230 eller alternativt forlænger-kabel med Super Seal stikprop 794 002 230 eller 694 030 200 som vist nedenfor. Flere længder er tilgængelige.

**TM10 Baglygte LED**

Nummerpladelys integreret i  
bunden af lygten



Artikelnr.

098 216 511 (V)  
098 216 510 (H)

794 002 230

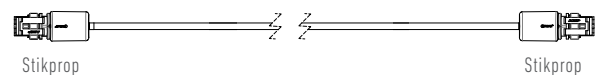

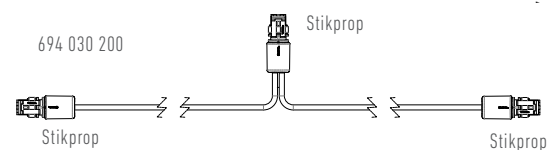

694 030 200



Bagkabler

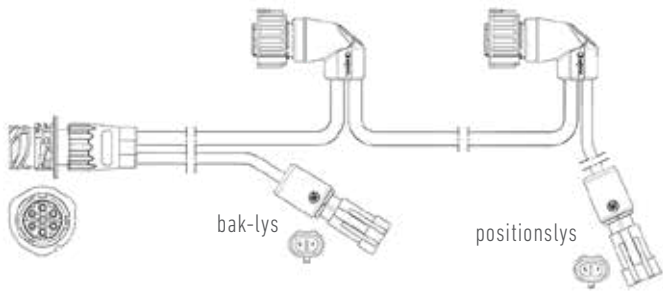

	Anvendelse / Beskrivelse	Artikelnr.
	<p><b>Baglygtekabel 6-polet - enkelt, kæde</b></p> <p>AMP 1,5 stikdåse, lige &gt; 2 x AMP 1,5 stikprop, vinklet                      Ledertværsnit: 6x1 mm<sup>2</sup> / 2x1 mm<sup>2</sup>                      Kabeltype: FLRYY / PVC</p> <p><b>6-polet 800 mm</b></p> <p>Med 2 x 2-polet Super Seal udgange for hhv positionslys og baklys</p>  <p>Mulighed for nem tilslutning af ekstra bak- og positionslys vha 2-polet Super Seal udgange</p>	<p>494 008 664</p>
	<p><b>Baglygtekabel 6-polet - enkelt, kæde</b></p> <p>AMP 1,5 stikdåse, lige &gt; 3 x AMP 1,5 stikprop, vinklet                      Ledertværsnit: 6x1 mm<sup>2</sup> / 2x1 mm<sup>2</sup>                      Kabeltype: FLRYY / PVC</p> <p><b>6-polet 1.200 mm</b></p> <p>Med 2 x 2-polet Super Seal udgange for hhv positionslys og baklys</p>  <p>Mulighed for nem tilslutning af ekstra bak- og positionslys vha 2-polet Super Seal udgange</p>	<p>494 012 666</p>

## Forlængerkabler (Øvrige længder - se kabelafsnittet bagerst i kataloget)

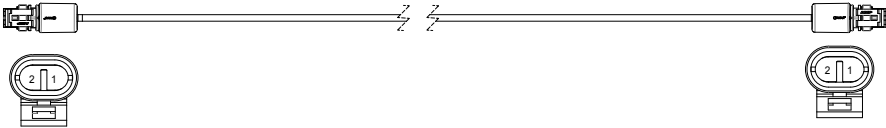
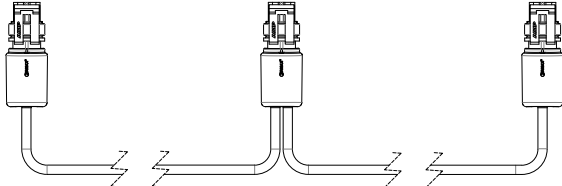

	Anvendelse / Beskrivelse	Artikelnr.
	<p><b>Forlængerkabel, 2-polet</b></p> <p>Super Seal stikprop &gt; Super Seal stikprop            Ledertværsnit: 2x1 mm<sup>2</sup>            Kabeltype: FLRYY / PVC</p> <p><b>200 mm</b></p> <p><b>500 mm</b></p> <p><b>1.000 mm</b></p> <p><b>1.500 mm</b></p> 	<p>794 002 230</p> <p>794 005 230</p> <p>794 010 230</p> <p>794 015 230</p>
	<p><b>Forlængerkabel, 2-polet - kæde</b></p> <p>1 indgang + 2 udgange med Super Seal stikprop            Ledertværsnit: 2x0,5 mm<sup>2</sup>            Kabeltype: FLRYY / PVC</p> <p><b>3.000 mm</b>            Afstand mellem stik: 1x1.700 mm + 1x1.300</p> <p><b>4.200 mm</b>            Afstand mellem stik: 1x1.200 mm + 1x3.000</p> <p><b>5.300 mm</b>            Afstand mellem stik: 1x300 mm + 1x5.000</p> 	<p>694 030 200</p> <p>694 042 200</p> <p>694 053 200</p>

Y-adapterkabler (Universal)

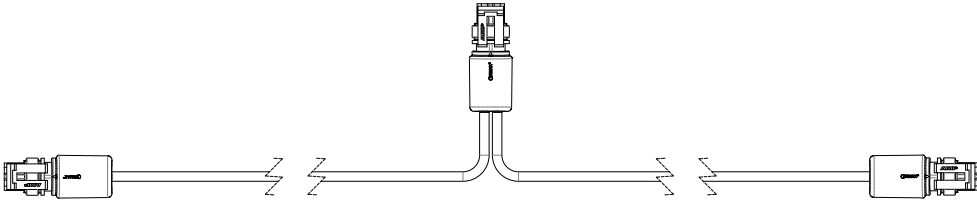

	Anvendelse / Beskrivelse	Artikelnr.
	<p><b>Y-adapterkabel, 2-polet</b></p> <p>3 x Super Seal stikprop Ledertværsnit: 2x1 mm<sup>2</sup> Kabeltype: FLRYY / PVC</p> <p>2 x 500 mm 2 x 2.000 mm</p> 	<p>894 005 230 894 020 230</p>

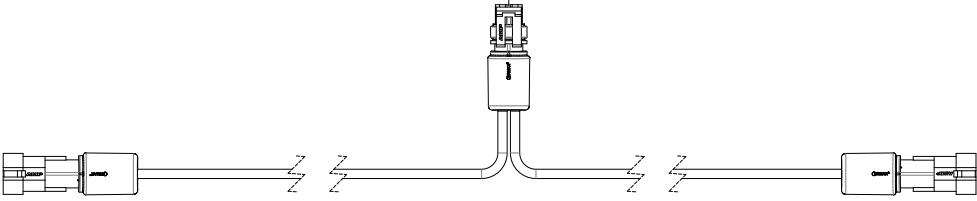
	<p><b>Y-adapterkabel, 2-polet</b></p> <p>1 x Super Seal stikprop + 2 x Super Seal stikdåse Ledertværsnit: 2x1 mm<sup>2</sup> Kabeltype: FLRYY / PVC</p> <p>2 x 500 mm</p> 	<p>894 005 240</p>
--	--	--------------------

MAN tilslutning :

- 1 : Minus
- 2 : Position
- 3 : Bak
- 4 : Blink
- 5 : Stop
- 6 : Tåge
- 7 : NC

Adapterkabel, 7-polet - for tilslutning af Ermax baglygter

7-polet AMP stikprop (Ermax) <-> 7-polet LEAR stikdåse (MAN)  
Ledertværsnit: 7x1 mm<sup>2</sup>  
Kabeltype: FLRYY / PVC

300 mm

994 003 220







## Plug & Play løsninger til DAF



## DAF - Plug & Play løsning TM5 LED baglygte

Komplet ombygningskit fra ERMAX med LED baglygter med tidsbesparende montage – direkte integreret på køretøjet

Et færdig konfektioneret kabelsæt muliggør en direkte plug & play montering af stik, kabler og ERMAX Eternal Light® baglygter (TM5, TM10 og TM11) – en løsning som giver mulighed for fleksible tilslutninger af bl.a. ekstra positionslys, baklys-udtag og bakalarm, og uden det eksisterende ledningsnet skal åbnes. Ud over højere forbindelses kvalitet opnåes en væsentlig tidsbesparelse på et køretøj ved brug af plug & play design.

STANDARD ombygningskit med TM5 baglygter 3-funktion

Artikelnummer TM091050050

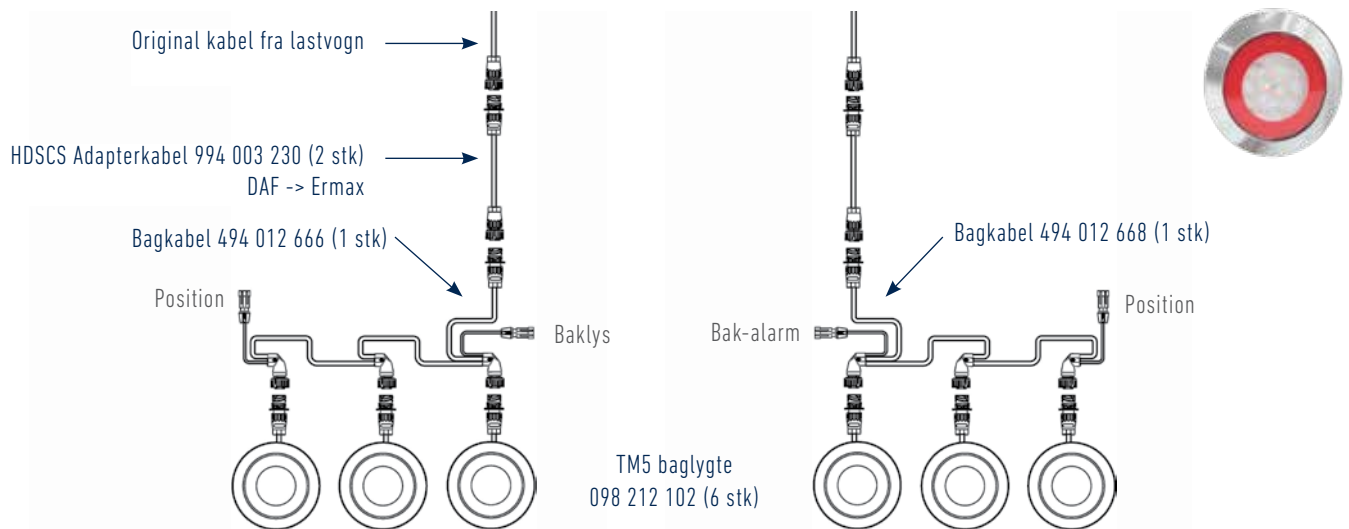

OBS - Anvendes bagkabel 494 016 668 i forbindelse med ekstern bakalarm, vil denne kunne afbrydes fra førerhuset.

### ERMAX Plug & Play ombygningskit med mange fordele og muligheder

- Tidsbesparelser på op til 8 timer
  - plug & play montering af stik, kabler og lygter
  - Samleboks med Super Seal stikdåser eller kabelforskruninger til alle lygtefunktioner
- Sikker og dokumenterbar installation
- Intet ansvarsskift i garantiforpligtelser, da eksisterende ledningsnet ikke skal åbnes
- Hurtig udskiftning af dele ved påkørsel eller skader
- Ved hjælp af Super Seal stikdåser eller kabelforskruninger er alle funktioner tilgængelige
- Standard ombygningskittet pakkes kitvis i en kasse - enkelt og effektivt

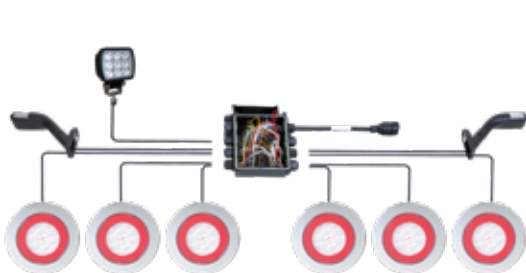

Væsentlig tidskrævende montage ved open end løsning ved montering af samleboks



Plug & Play montage - væsentlig tidsbesparelse





SKITSE over komplette belysningsystemer med mulige tilvalg af funktioner

- Yderligere lygtefunktioner efter behov
- Udtag til baklygter og/eller bak-alarm på bagkabel
- Nem og tidsbesparende montage, også ved eftermontering

Komponenter markeret med blå i nedenstående skitse er mulige tilvalg i forhold til standardkittet TM091050050 på foregående side.

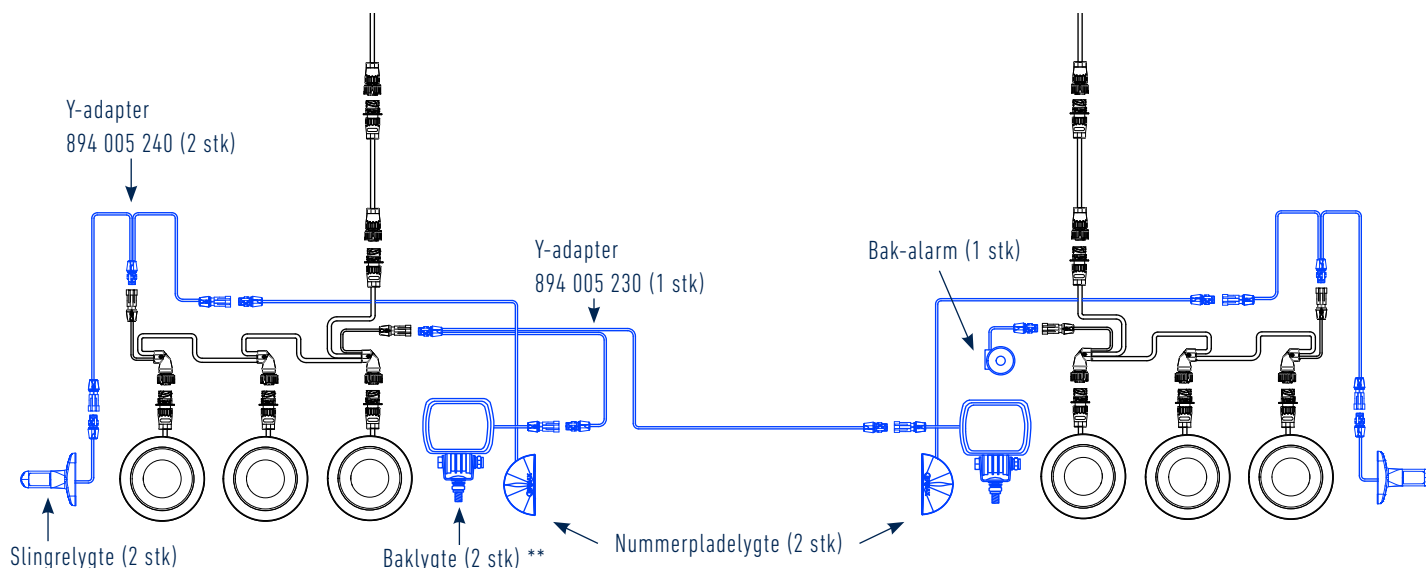

Skitse, hvor bagkabel 494 012 666 med udtag til til baklys, benyttes i begge sider (uden bak-alarm)

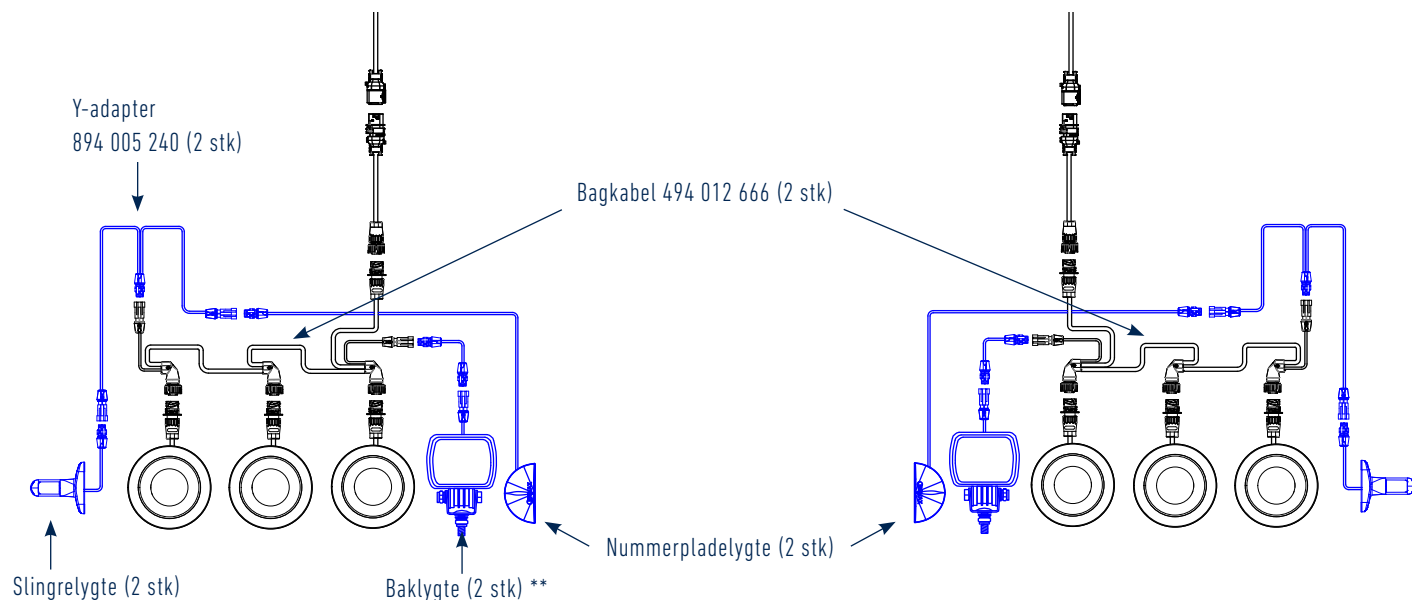

OBS\*\* Tilslutning af baklygter til bagkabel 494 012 666

- kan ske ved enten at benytte Y-adapter 894 005 230 eller både Y-adapter og forlængerkabel (som på øverste tegning) eller alternativt forlængerkabel med Super Seal stikprop 794 020 230 eller 694 030 200 som vist nedenfor. Flere længder er tilgængelige.

794 020 230

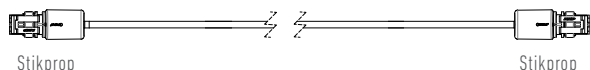

694 030 200

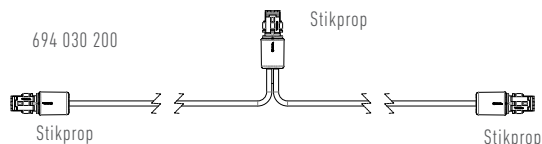

## DAF - Plug & Play løsning TM10 LED baglygte

STANDARD ombygningskit med TM10 baglygter 6-funktion

Artikelnummer TM091050055

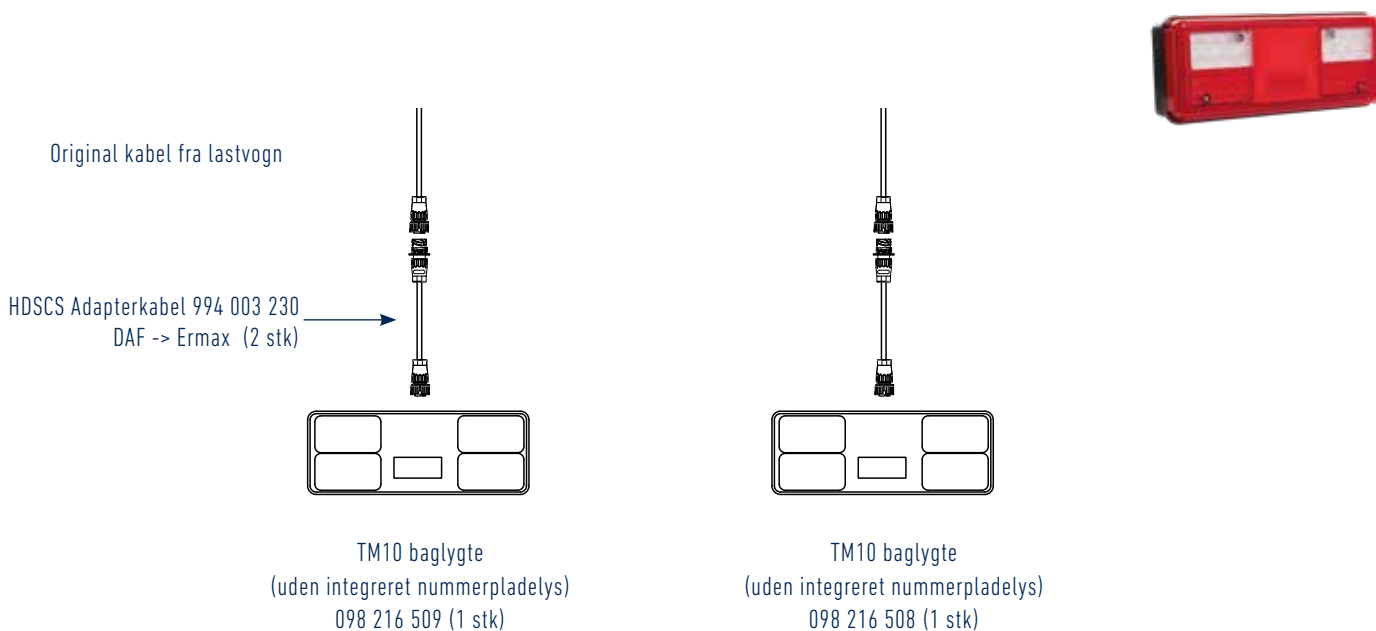

### Komplet belyningssystem Standard TM091050055 med mulige tilvalg af funktioner - uden bak-alarm

Komponenter markeret med blå i nedenstående skitse er mulige tilvalg i forhold til standardkittet TM091050055 ovenfor.

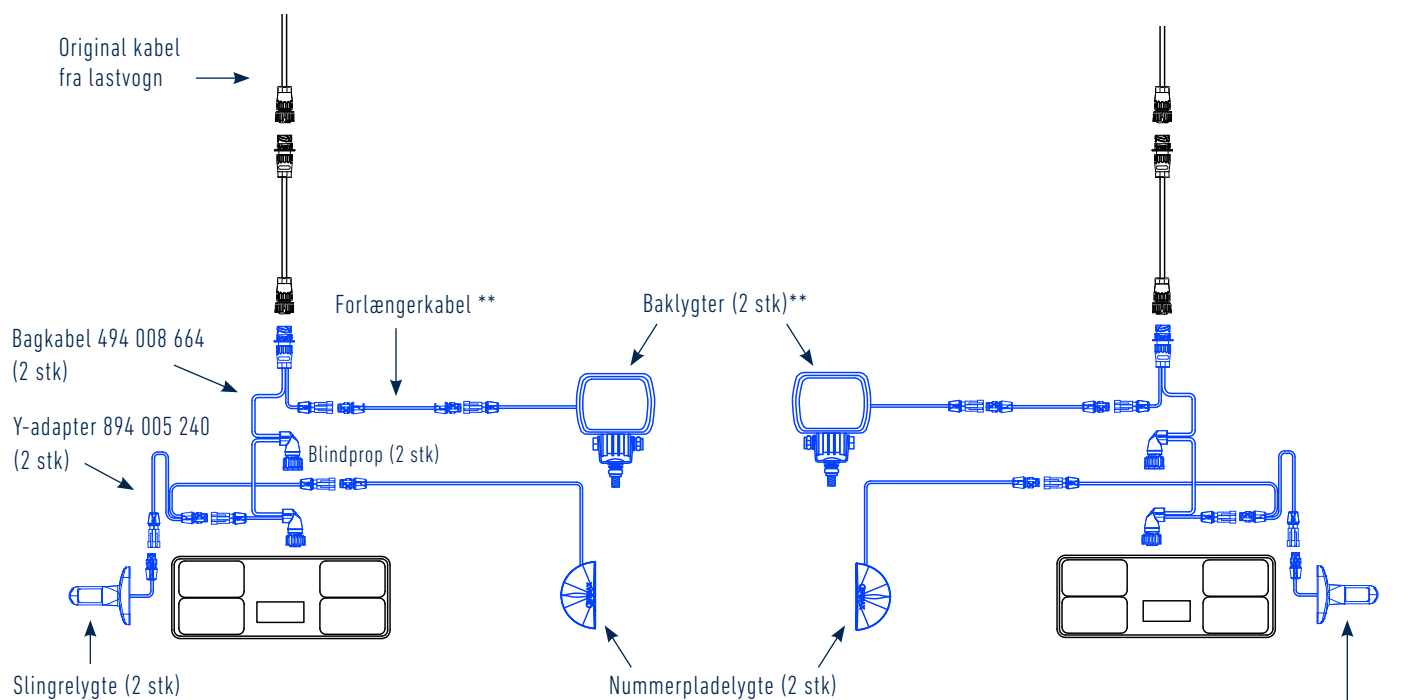

OBS - Slingrellygte kan også leveres med tilslutningskabel open end - med mulighed for tilslutning inde i TM10 baglygten

**Dobbelt lygtemontering med TM10 baglygter med mulige tilvalg af lygtefunktioner**

**Bakalarm \***

Ønskes det at kunne styre og dæmpe bak-alarm fra førerhuset, skal bagkabel 494 012 668 anvende i højre side, hvortil bak-alarmen tilsluttes. Den 3. lygtetilslutning blændes af med blindprop 099 110 026

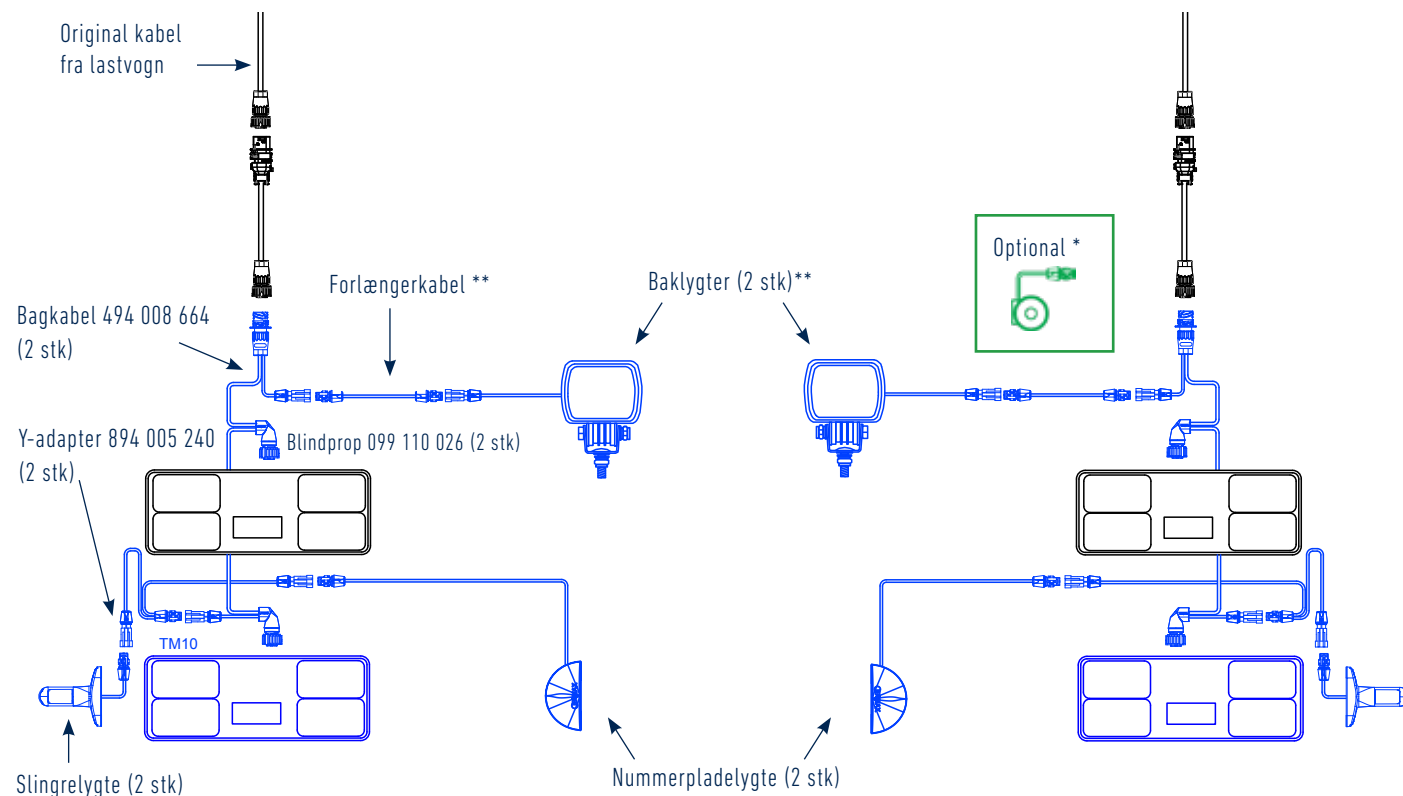

OBS\*\* Tilslutning af baklygter til bagkabel 494 012 664.

- kan ske ved enten at benytte Y-adapter 894 005 230 (som på øverste tegning) eller alternativt forlænger-kabel med Super Seal stikprop 794 020 230 eller 694 030 200 som vist nedenfor. Flere længder er tilgængelige.



Belysning - velegnet som tilvalgsmuligheder til belysningsystemerne med TM5 og TM10 baglygter

**Slingrelygter LED**

Lang eller kort model  
300 mm kabel med Super Seal stikprop



Artikelnr.

098 241 448 (H)  
098 241 449 (V)

098 241 218 (H/V)

**Nummerpladelygte LED**

Halvrund eller firkantet model  
1200 mm kabel med Super Seal stikprop

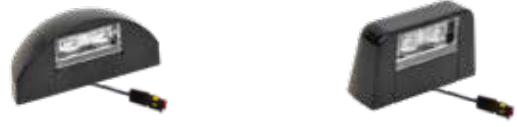

Artikelnr.

098 254 335

098 254 345

**Baklygter LED**

300 mm kabel med Super Seal stikdåse \*\*  
Godkendt som baklygte ved en hældningsvinkel på hhv. 30° eller 35° ved lodret montering \*



Artikelnr.

098 256 255  
Lumen: 650 / 300

098 174 265  
Lumen: 1.600 / 1.200  
\* Hældningsvinkel 30°

098 174 275  
Lumen: 2.400 / 1.800  
\* Hældningsvinkel 35°

**Bak-alarm**

250 mm kabel med  
Super Seal stikprop



Artikelnr.

090 450 350

\*\* Tilslutning af baklygter til bagkabel 494 012 664

- kan ske ved enten at benytte Y-adapter 894 005 230 eller alternativt forlænger-kabel med Super Seal stikprop 794 002 230 eller 694 030 200 som vist nedenfor. Flere længder er tilgængelige.

**TM10 Baglygte LED**

Nummerpladelys integreret i  
bunden af lygten



Artikelnr.

098 216 511 (V)  
098 216 510 (H)

794 002 230

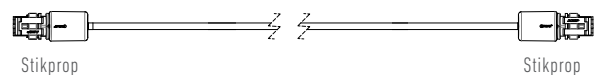

694 030 200

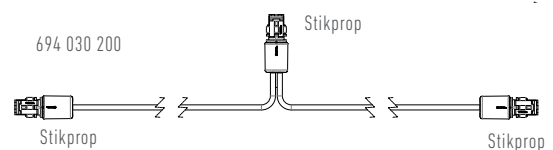

## Sidemarkeringslygter DAF

## Sidemarkeringslygter LED 12/24V

DAF

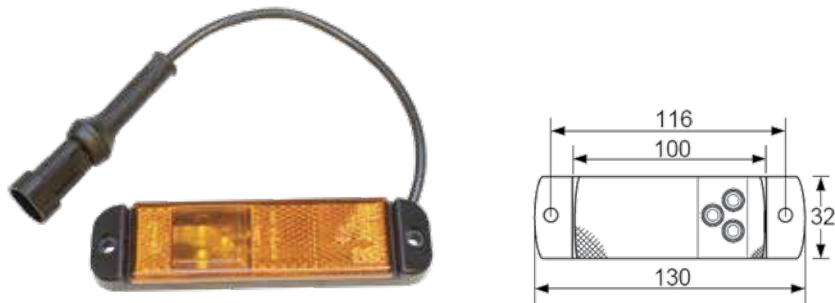

Beskrivelse:	Orange kunststofhus PMMA med 3 LED's - med refleks
Indbygning:	Horisontal
Tilslutning:	200 mm kabel med 2-polet Super Seal stikdåse
Dimensioner:	130 x 32 x 7 mm
Boltafstand:	90 mm
Godkendelser:	ECE, SM1, IP67
Passer til:	1697119
Artikelnr.	098 221 397

Bagkabler

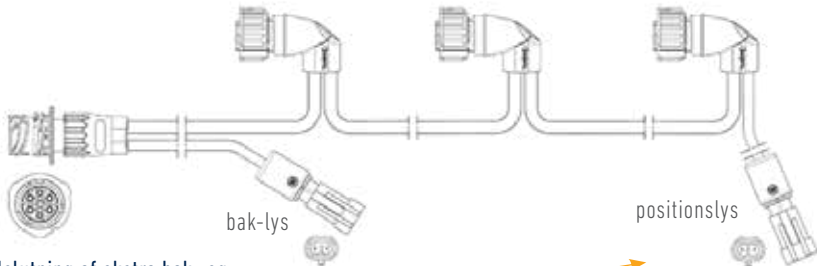
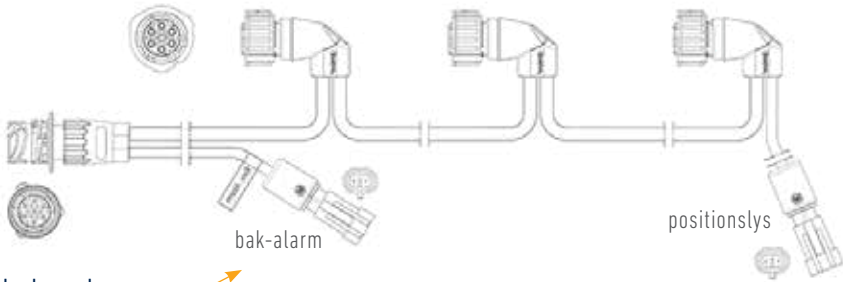

	Anvendelse / Beskrivelse	Artikelnr.
	<p><b>Baglygtekabel 6-polet - enkelt, kæde</b></p> <p>7-polet AMP 1,5 stikdåse, lige &gt; 2 x AMP 1,5 stikprop, vinklet Ledertværsnit: 6x1 mm<sup>2</sup> / 2x1 mm<sup>2</sup> Kabelform: FLRY / PVC</p> <p><b>6-polet 800 mm</b></p> <p>Med 2 x 2-polet Super Seal udgange for hhv positionslys og baklys</p>  <p>Mulighed for nem tilslutning af ekstra bak- og positionslys vha 2-polet Super Seal udgange</p>	494 008 664
	<p><b>Baglygtekabel 6-polet - enkelt, kæde</b></p> <p>7-polet AMP 1,5 stikdåse, lige &gt; 3 x AMP 1,5 stikprop, vinklet Ledertværsnit: 6x1 mm<sup>2</sup> / 2x1 mm<sup>2</sup> Kabelform: FLRY / PVC</p> <p><b>6-polet 1.200 mm</b></p> <p>Med 2 x 2-polet Super Seal udgange for hhv. positionslys og baklys</p>  <p>Mulighed for nem tilslutning af ekstra bak- og positionslys vha 2-polet Super Seal udgange</p>	494 012 666
	<p><b>6-polet 1.200 mm (DAF)</b></p> <p>Med 2 x 2-polet Super Seal udgange for hhv. positionslys og bak-alarm pin nr. 7 i det 7-polet AMP stik er til bak-alarm</p>  <p>Mulighed for udtag til bak-alarm, der manuelt kan slås fra i førerhuset</p>	494 012 668

## Forlængerkabler / Y-adapterkabler (Universal) (Øvrige længder - se kabelafsnittet bagerst i kataloget)

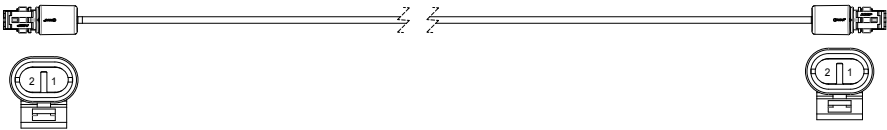
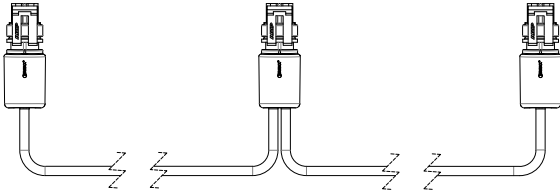
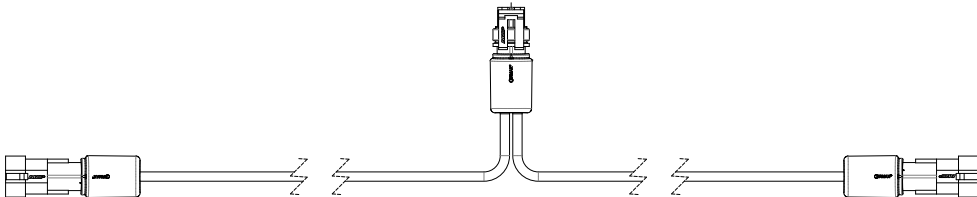

	Anvendelse / Beskrivelse	Artikelnr.
	<p>Forlængerkabel, 2-polet</p> <p>Super Seal stikprop &gt; Super Seal stikprop</p> <p>Ledertværsnit: 2x1 mm<sup>2</sup></p> <p>Kabeltype: FLRYY / PVC</p> <p><b>200 mm</b></p> <p><b>500 mm</b></p> <p><b>1.000 mm</b></p> <p><b>1.500 mm</b></p> 	<p>794 002 230</p> <p>794 005 230</p> <p>794 010 230</p> <p>794 015 230</p>
	<p><b>Forlængerkabel, 2-polet - kæde</b></p> <p>1 indgang + 2 udgange med Super Seal stikprop</p> <p>Ledertværsnit: 2x0,5 mm<sup>2</sup></p> <p>Kabeltype: FLRYY / PVC</p> <p><b>3.000 mm</b></p> <p>Afstand mellem stik: 1x1.700 mm + 1x1.300</p> <p><b>4.200 mm</b></p> <p>Afstand mellem stik: 1x1.200 mm + 1x3.000</p> <p><b>5.300 mm</b></p> <p>Afstand mellem stik: 1x300 mm + 1x5.000</p> 	<p>694 030 200</p> <p>694 042 200</p> <p>694 053 200</p>
	<p><b>Y-adapterkabel, 2-polet</b></p> <p>1 x Super Seal stikprop + 2 x Super Seal stikdåse</p> <p>Ledertværsnit: 2x1 mm<sup>2</sup></p> <p>Kabeltype: FLRYY / PVC</p> <p><b>2 x 500 mm</b></p> 	<p>894 005 240</p>



## Y-adapterkabler (Universal)

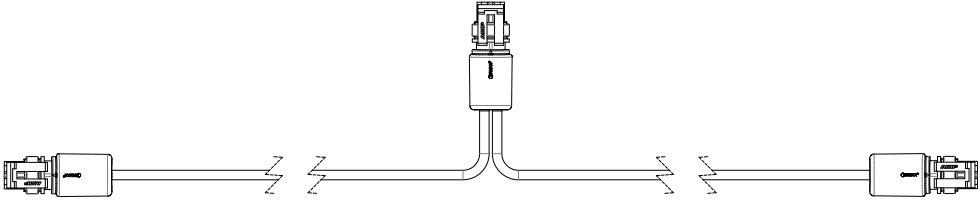

	Anvendelse / Beskrivelse	Artikelnr.
	<p><b>Y-adapterkabel, 2-polet</b></p> <p>3 x Super Seal stikprop Ledertværsnit: 2x1 mm<sup>2</sup> Kabeltype: FLRYY / PVC</p> <p>2 x 500 mm 2 x 2.000 mm</p> 	<p>894 005 230</p> <p>894 020 230</p>

## Adapter-kabel DAF

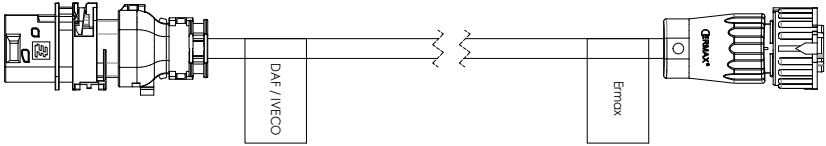

	Anvendelse / Beskrivelse	Artikelnr.
<p>DAF tilslutning :</p> <p>1 : Minus 2 : Aux (Højre anvendes som minus til bakalarm) 3 : Not Connected 4 : Tåge 5 : Position 6 : Bak 7 : Blink 8 : Stop</p>	<p><b>Adapterkabel, 7-polet - for tilslutning af Ermax baglygter</b></p> <p>7-polet AMP stikprop (Ermax) &lt;-&gt; 8-polet HDSCS stikdåse (DAF) Ledertværsnit: 7x1 mm<sup>2</sup> Kabeltype: FLRYY / PVC</p> <p><b>300 mm</b></p>  	<p>994 003 230</p>





## Plug & Play løsninger til IVECO



## IVECO - Plug & Play løsning TM5 LED baglygte

Komplet ombygningskit fra ERMAX med LED baglygter med tidsbesparende montage – direkte integreret på køretøjet

Et færdig konfektioneret kabelsæt muliggør en direkte plug & play montering af stik, kabler og ERMAX Eternal Light® baglygter (TM5, TM10 og TM11) – en løsning som giver mulighed for fleksible tilslutninger af bl.a. ekstra positionlys, baklys-udtag og bakalarm, og uden det eksisterende ledningsnet skal åbnes. Ud over højere forbindelseskvalitet opnåes en væsentlig tidsbesparelse på et køretøj ved brug af plug & play design.

STANDARD ombygningskit med TM5 baglygter 3-funktion

Artikelnummer TM091050050

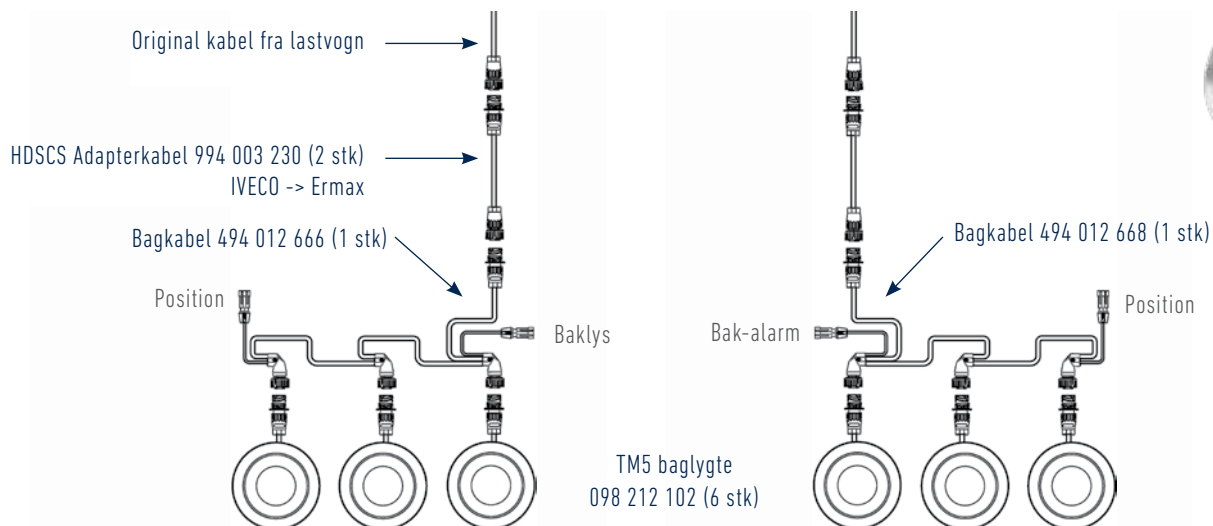

OBS - Anvendes bagkabel 494 016 668 i forbindelse med ekstern bakalarm, vil bakalarmen kunne styres og dæmpes fra førerhuset.

### ERMAX Plug & Play ombygningskit med mange fordele og muligheder

- Tidsbesparelser på op til 8 timer
  - plug & play montering af stik, kabler og lygter
  - Samleboks med Super Seal stikdåser eller kabelforskruninger til alle lygtefunktioner
- Sikker og dokumenterbar installation
- Intet ansvarsskift i garantiforpligtelser, da eksisterende ledningsnet ikke skal åbnes
- Hurtig udskiftning af dele ved påkørsel eller skader
- Ved hjælp af Super Seal stikdåser eller kabelforskruninger er alle funktioner tilgængelige
- Standard ombygningskittet pakkes kitvis i en kasse - enkelt og effektivt

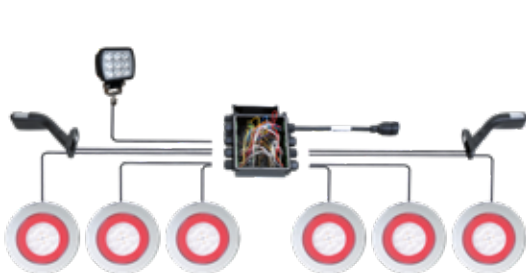

Væsentlig tidskrævende montage ved open end løsning ved montering af samleboks

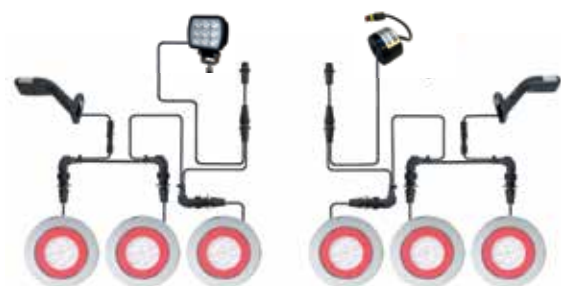

Plug & Play montage - væsentlig tidsbesparelse



### SKITSE over komplette belysningsystemer med mulige tilvalg af funktioner

- Yderligere lygtefunktioner efter behov
- Udtag til baklygter og/eller bak-alarm på bagkabel
- Nem og tidsbesparende montage, også ved eftermontering

Komponenter markeret med blå i nedenstående skitse er mulige tilvalg i forhold til standardkittet TM091050050 på foregående side.

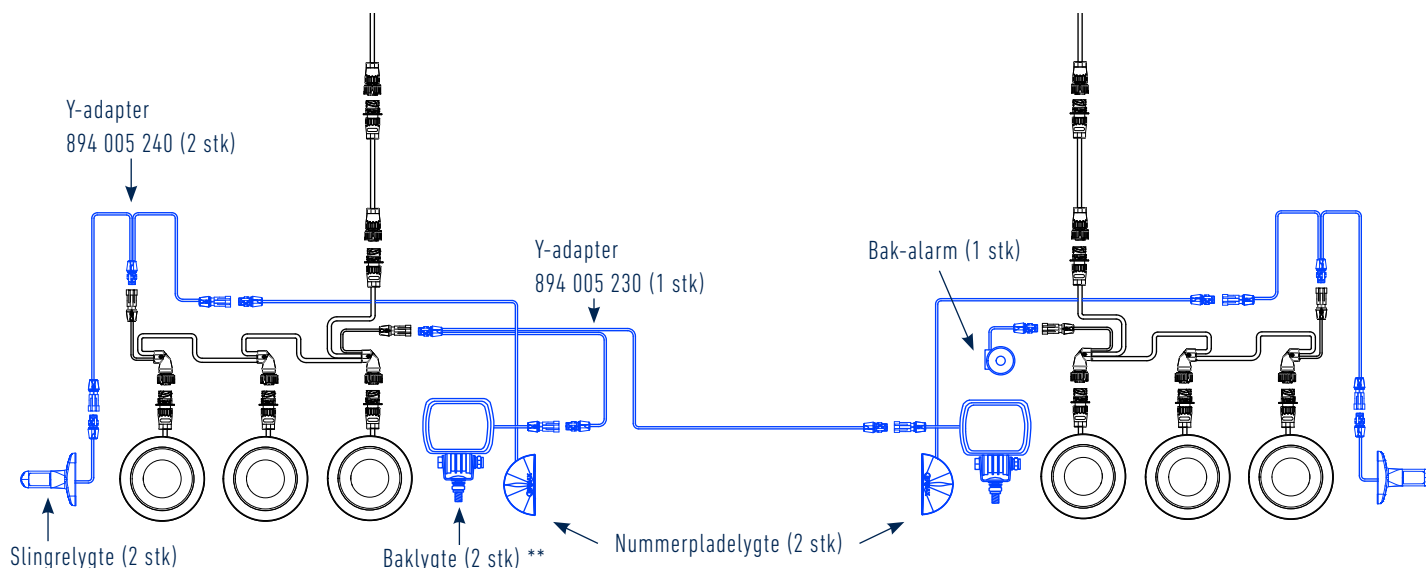

### Skitse, hvor bagkabel 494 012 666 med udtag til til baklys, benyttes i begge sider (uden bak-alarm)

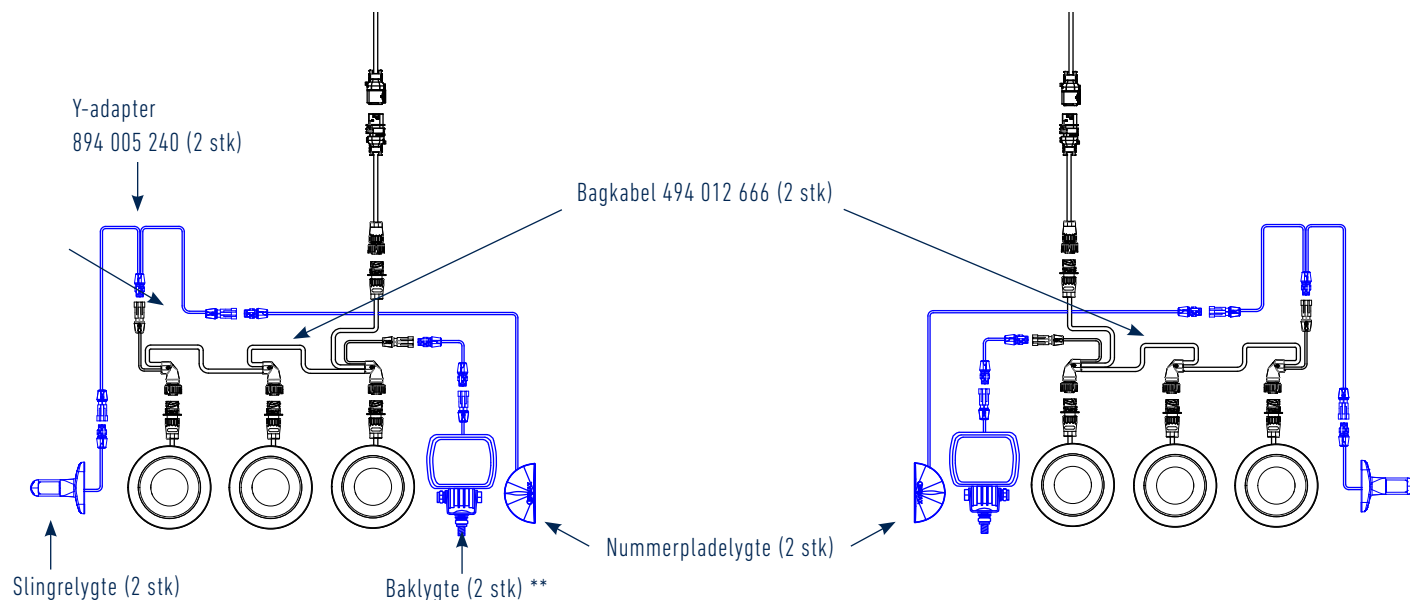

### OBS\*\* Tilslutning af baklygter til bagkabel 494 012 666

- kan ske ved enten at benytte Y-adapter 894 005 230 eller både Y-adapter og forlængerkabel (som på øverste tegning) eller alternativt forlængerkabel med Super Seal stikprop 794 020 230 eller 694 030 200 som vist nedenfor. Flere længder er tilgængelige.

794 020 230

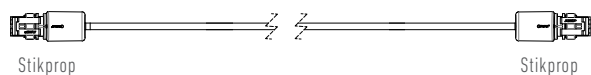

694 030 200

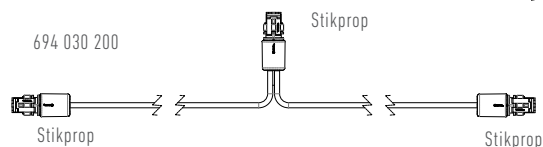

## IVECO - Plug &amp; Play løsning TM10 LED baglygte

STANDARD ombygningskit med TM10 baglygter 6-funktion

Artikelnummer TM091050055

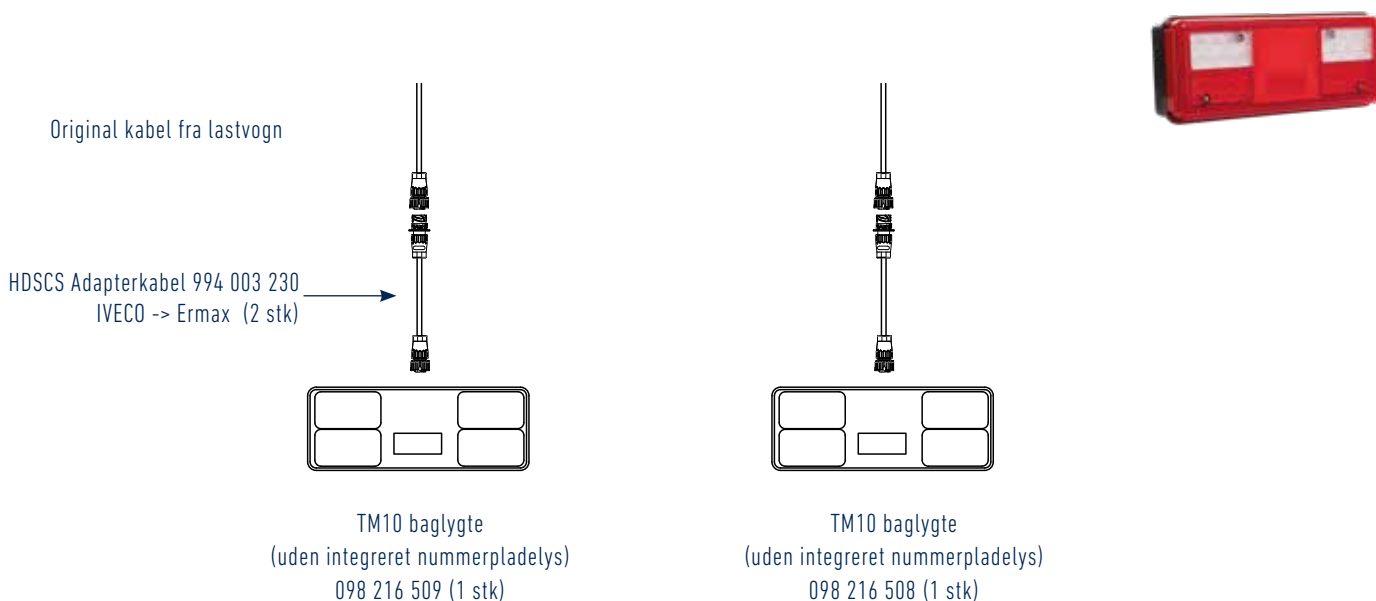

## Komplet belysningssystem Standard TM091050055 med mulige tilvalg af funktioner - uden bak-alarm

Komponenter markeret med blå i nedenstående skitse er mulige tilvalg i forhold til standardkittet TM091050055 ovenfor.

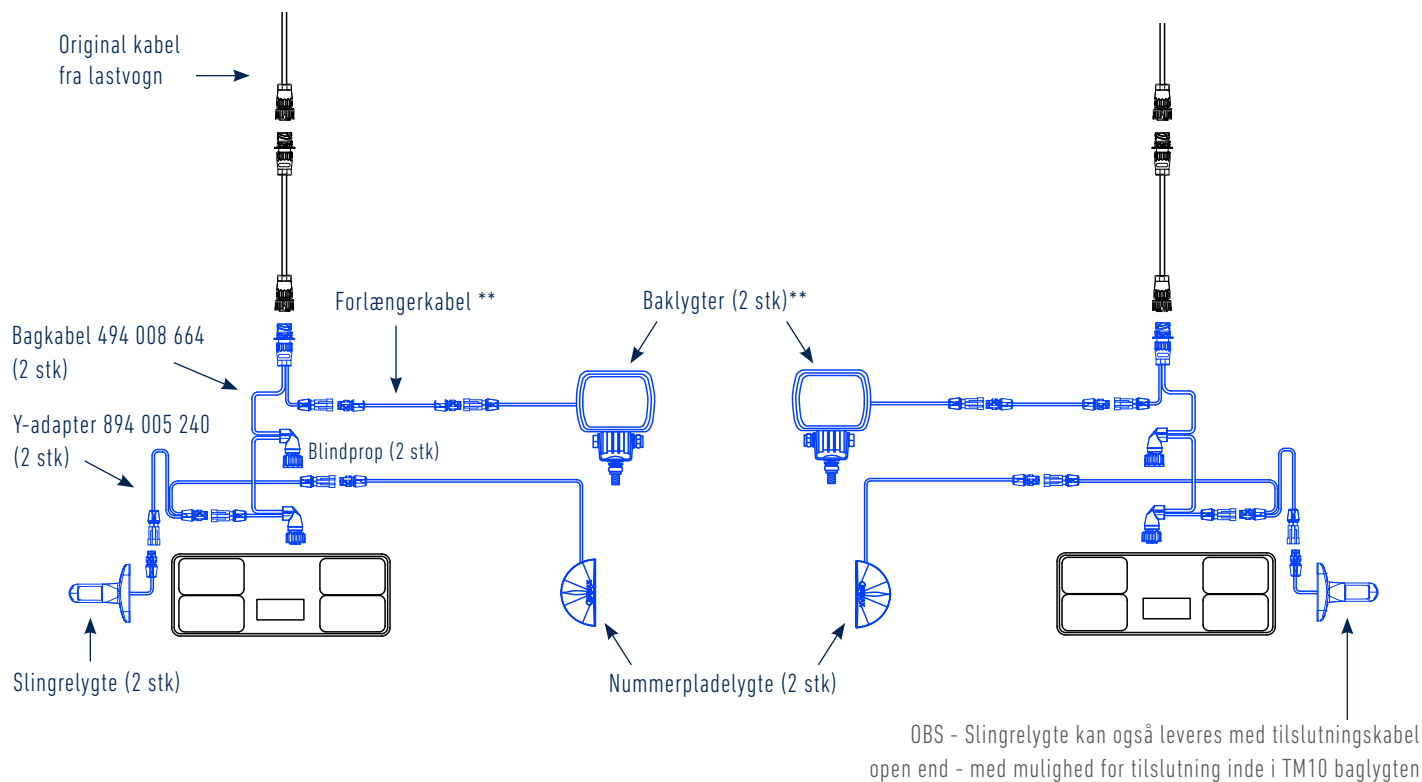

## Dobbelt lygtemontering med TM10 baglygter med mulige tilvalg af lygtefunktioner

### Bakalarm \*

Ønskes det at kunne styre og dæmpe bak-alarm fra førerhuset, skal bagkabel 494 012 667 anvende i højre side, hvortil bak-alarmen tilsluttes. Den 3. lygtetilslutning blændes af med blindprop 099 110 026

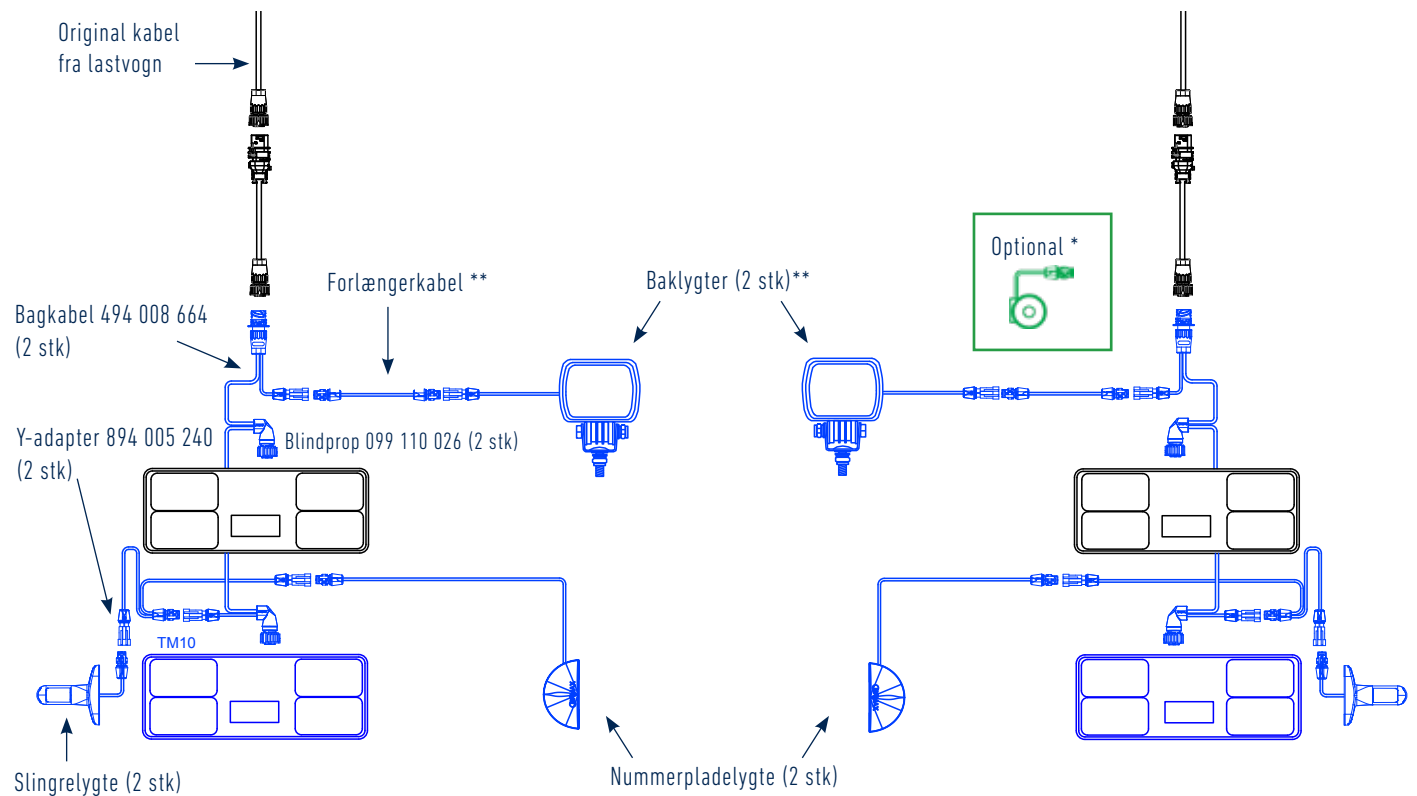

### OBS\*\* Tilslutning af baklygter til bagkabel 494 012 664

- kan ske ved enten at benytte Y-adapter 894 005 230 (som på øverste tegning) eller alternativt forlængerkabel med Super Seal stikprop 794 020 230 eller 694 030 200 som vist nedenfor. Flere længder er tilgængelige.

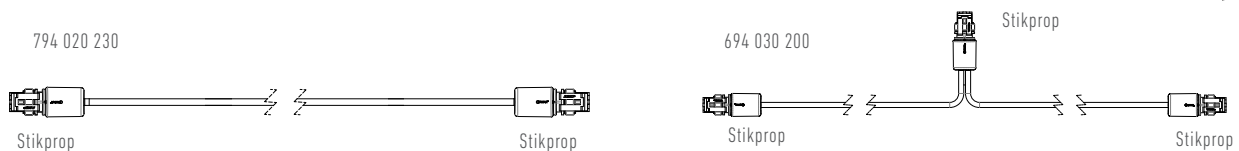

Belysning - velegnet som tilvalgsmuligheder til belysningsystemerne med TM5 og TM10 baglygter

**Slingrelygter LED**

Lang eller kort model  
300 mm kabel med Super Seal stikprop



Artikelnr.

098 241 448 (H)  
098 241 449 (V)

098 241 218 (H/V)

**Nummerpladelygte LED**

Halvrund eller firkantet model  
1200 mm kabel med Super Seal stikprop



Artikelnr.

098 254 335

098 254 345

**Baklygter LED**

300 mm kabel med Super Seal stikdåse \*\*  
Godkendt som baklygte ved en hældningsvinkel på hhv. 30° eller 35° ved lodret montering \*



Artikelnr.

098 256 255  
Lumen: 650 / 300

098 174 265  
Lumen: 1.600 / 1.200  
\* Hældningsvinkel 30°

098 174 275  
Lumen: 2.400 / 1.800  
\* Hældningsvinkel 35°

**Bak-alarm**

250 mm kabel med  
Super Seal stikprop



Artikelnr.

090 450 350

**\*\* Tilslutning af baklygter til bagkabel 494 012 664**

- kan ske ved enten at benytte Y-adapter 894 005 230 eller alternativt forlænger-kabel med Super Seal stikprop 794 002 230 eller 694 030 200 som vist nedenfor. Flere længder er tilgængelige.

**TM10 Baglygte LED**

Nummerpladelys integreret i  
bunden af lygten



Artikelnr.

098 216 511 (V)  
098 216 510 (H)

794 002 230

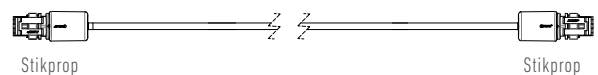

694 030 200

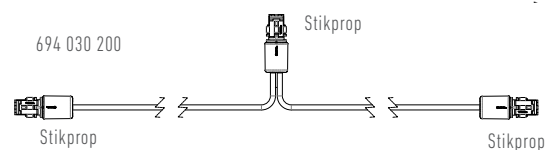

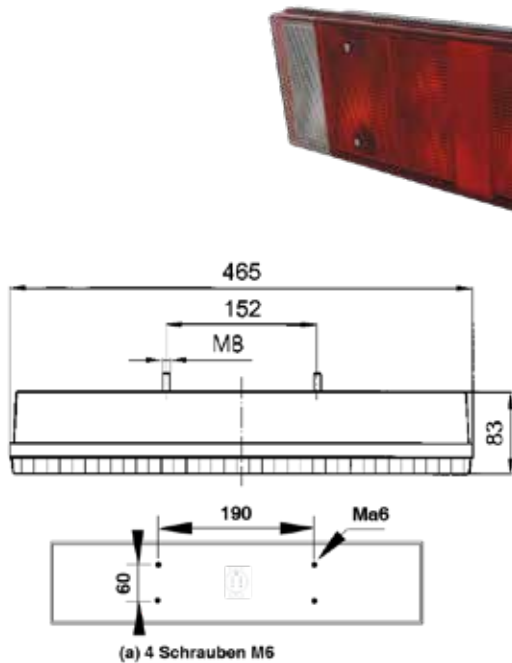

Tilslutning:

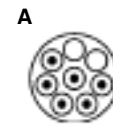

8 polet stikdåse med 6 aktive pins

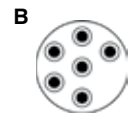

7-polet stikdåse med 6 aktive pins

2 vibrationsdæmpede pærefatninger til baglys

Lyteglas: PMMA

Lygtehus: Sort kunststof

Dimensioner: 465 x 130 x 83 mm

Boltafstand: 152 mm

IP Rating: IP64

**Funktioner**

Anvendelse	Løst glas (reservedel)	Venstre ← Højre →	Position Stop Blink	Bak	Tåge	Sidemarkering	Nummerplade	Firkantet refleks	Tilslutning	Passer til	Artikel-Nr.
Iveco	098 292 793	← →	✓	✓	✓	✓		✓	A	-	098 212 953
Iveco	098 292 793	← →	✓	✓	✓	✓	✓	✓	A	-	098 212 954
Iveco	098 292 793	→	✓	✓	✓	✓		✓	B	9946 3242	098 212 961
Iveco	098 292 793	←	✓	✓	✓	✓	✓	✓	B	9946 3244	098 212 962

**Reservedele**

Indsats til sidemarkeringslygte	098 292 959
---------------------------------	-------------

## Bagkabler



	Anvendelse / Beskrivelse	Artikelnr.
	<p><b>Baglygtekabel 6-polet - enkelt, kæde</b></p> <p>AMP 1,5 stikdåse, lige &gt; 2 x AMP 1,5 stikprop, vinklet Ledertværsnit: 6x1 mm<sup>2</sup> / 2x1 mm<sup>2</sup> Kabelform: FLRYY / PVC</p> <p><b>6-polet 800 mm</b></p> <p>Med 2 x 2-polet Super Seal udgange for hhv positionslys og baklys</p> <p>Mulighed for nem tilslutning af ekstra bak- og positionslys vha 2-polet Super Seal udgange</p>	494 008 664
	<p><b>Baglygtekabel 6-polet - enkelt, kæde</b></p> <p>AMP 1,5 stikdåse, lige &gt; 3 x AMP 1,5 stikprop, vinklet Ledertværsnit: 6x1 mm<sup>2</sup> / 2x1 mm<sup>2</sup> Kabelform: FLRYY / PVC</p> <p><b>6-polet 1.200 mm</b></p> <p>Med 2 x 2-polet Super Seal udgange for hhv. positionslys og baklys</p> <p>Mulighed for nem tilslutning af ekstra bak- og positionslys vha 2-polet Super Seal udgange</p>	494 012 666
	<p><b>6-polet 1.200 mm (IVECO)</b></p> <p>Med 2 x 2-polet Super Seal udgange for hhv. positionslys og bak-alarm pin nr. 7 i det 7-polet AMP stik er til bak-alarm</p> <p>Mulighed for udtag til bak-alarm, der manuelt kan slås fra i førerhuset</p>	494 012 668



## Forlængerkabler / Y-adapterkabler (Universal) (Øvrige længder - se kabelafsnittet bagerst i kataloget)

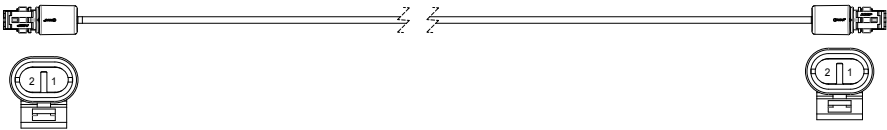
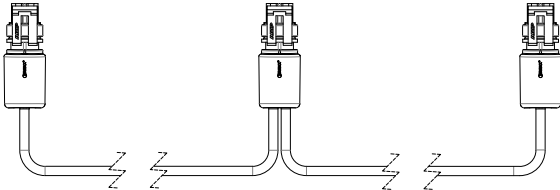
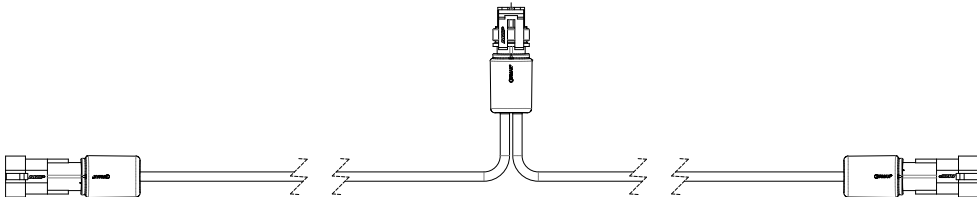

	Anvendelse / Beskrivelse	Artikelnr.
	<p>Forlængerkabel, 2-polet</p> <p>Super Seal stikprop &gt; Super Seal stikprop</p> <p>Ledertværsnit: 2x1 mm<sup>2</sup></p> <p>Kabeltype: FLRYY / PVC</p> <p><b>200 mm</b></p> <p><b>500 mm</b></p> <p><b>1.000 mm</b></p> <p><b>1.500 mm</b></p> 	<p>794 002 230</p> <p>794 005 230</p> <p>794 010 230</p> <p>794 015 230</p>
	<p><b>Forlængerkabel, 2-polet - kæde</b></p> <p>1 indgang + 2 udgange med Super Seal stikprop</p> <p>Ledertværsnit: 2x0,5 mm<sup>2</sup></p> <p>Kabeltype: FLRYY / PVC</p> <p><b>3.000 mm</b></p> <p>Afstand mellem stik: 1x1.700 mm + 1x1.300</p> <p><b>4.200 mm</b></p> <p>Afstand mellem stik: 1x1.200 mm + 1x3.000</p> <p><b>5.300 mm</b></p> <p>Afstand mellem stik: 1x300 mm + 1x5.000</p> 	<p>694 030 200</p> <p>694 042 200</p> <p>694 053 200</p>
	<p><b>Y-adapterkabel, 2-polet</b></p> <p>1 x Super Seal stikprop + 2 x Super Seal stikdåse</p> <p>Ledertværsnit: 2x1 mm<sup>2</sup></p> <p>Kabeltype: FLRYY / PVC</p> <p><b>2 x 500 mm</b></p> 	<p>894 005 240</p>

## Y-adapterkabler (Universal)

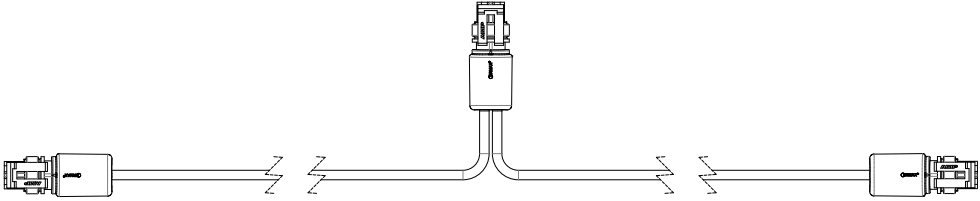

	Anvendelse / Beskrivelse	Artikelnr.
	<p><b>Y-adapterkabel, 2-polet</b></p> <p>3 x Super Seal stikprop Ledertværsnit: 2x1 mm<sup>2</sup> Kabeltype: FLRYY / PVC</p> <p>2 x 500 mm 2 x 2.000 mm</p> 	<p>894 005 230 894 020 230</p>

## Adapter-kabel IVECO

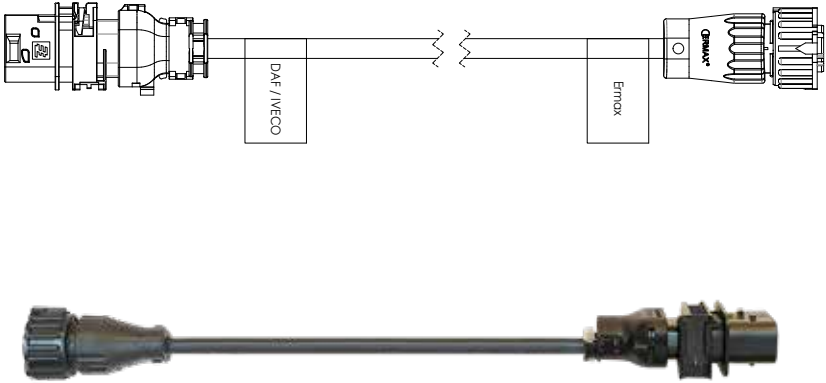

	Anvendelse / Beskrivelse	Artikelnr.
<p>IVECO tilslutning :</p> <p>1 : Minus 2 : Aux (Højre anvendes som minus til bakalarm) 3 : Not Connected 4 : Tåge 5 : Position 6 : Bak 7 : Blink 8 : Stop</p>	<p><b>Adapterkabel, 7-polet - for tilslutning af Ermax baglygter</b></p> <p>7-polet AMP stikprop (Ermax) &lt;-&gt; 8-polet HDSCS stikdåse (IVECO) Ledertværsnit: 7x1 mm<sup>2</sup> Kabeltype: FLRYY / PVC</p> <p><b>300 mm</b></p> 	<p>994 003 220</p>

## Tidsbesparende standardløsninger



**Inspiration & vejledning**  
Belysning / LED Styring

## TM5 baglygter og "Kit-Kat" positionslygter

- "Kit-Kat" positionslygter i et lille smalt moderne design uden synlige skruer



Plug & Play - nemt og tidsbesparende

- Enkel og nem montage
- Tidsbesparelser på op til 8 timer på selve kabel-arbejdet
  - plug & play montering af stik, kabler og lygter
  - tilslutningskabel 794 060 251 tilsluttes eksisterende ledningsnet
- Montering af positionslygter med Super Seal sidekabel
- Fleksibelt og hurtigt

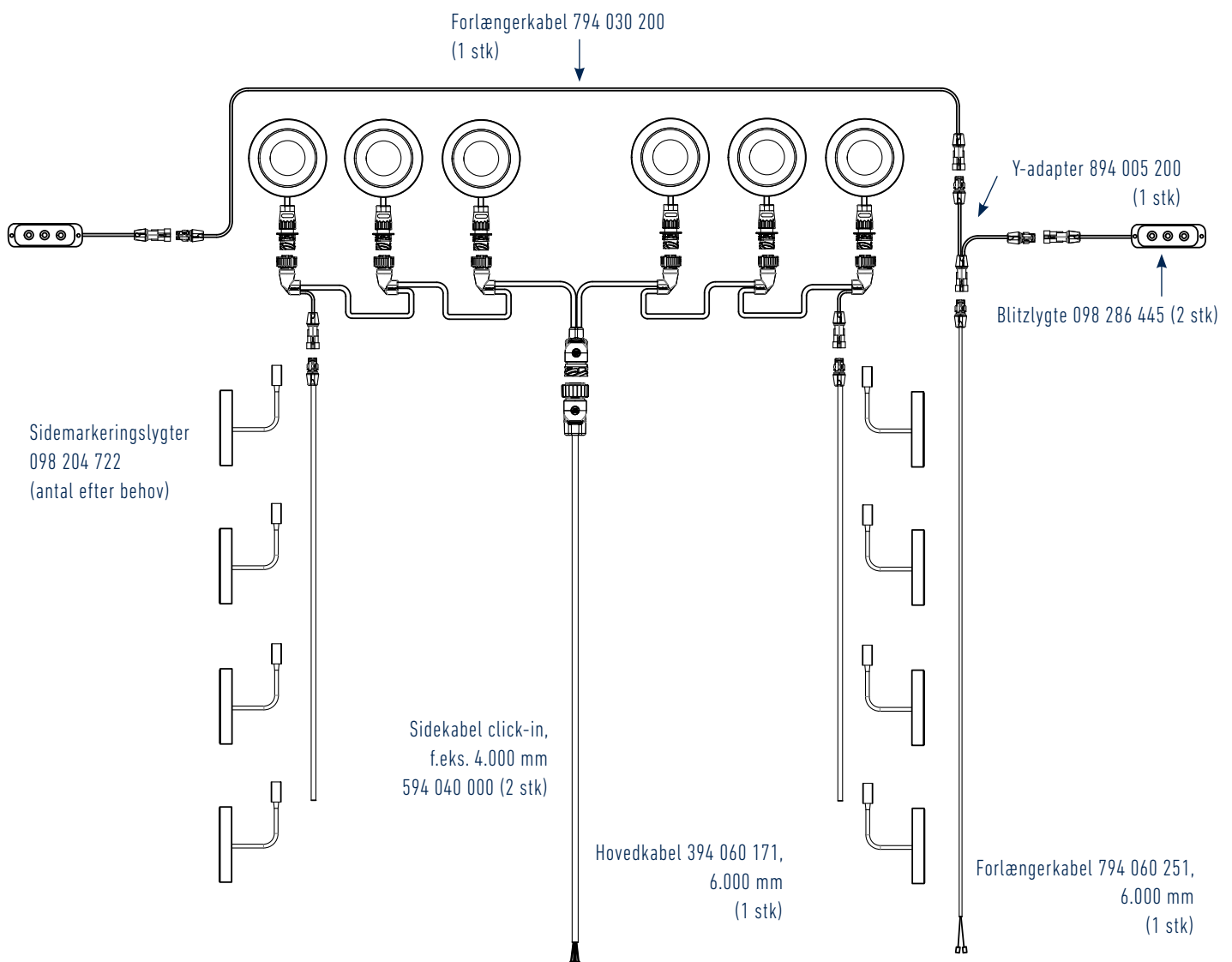

"Kit-Kat" Markeringslygter  
 - Montage uden synlige skruer  
 - 2 LED dioder  
 - Med indbygget refleks

Se varianter og varenumre bagerst i dette afsnit

## TM15 baglygter og "Slim-line" positionslygter

- Slim-Line positionslygter i et smalt moderne design med 6 LED dioder



Open end montage af "Slim-line" positionslygter

- Enkel og nem montage
- Tidsbesparelser på op til 4 timer
  - plug & play montering af stik, kabler og baglygter
  - Tilslutningskabel 794 060 251 tilsluttes eksisterende ledningsnet
- Montering af positionslygter med open end tilslutning i samleboks

Samme konfiguration mulig med TM5 baglygte

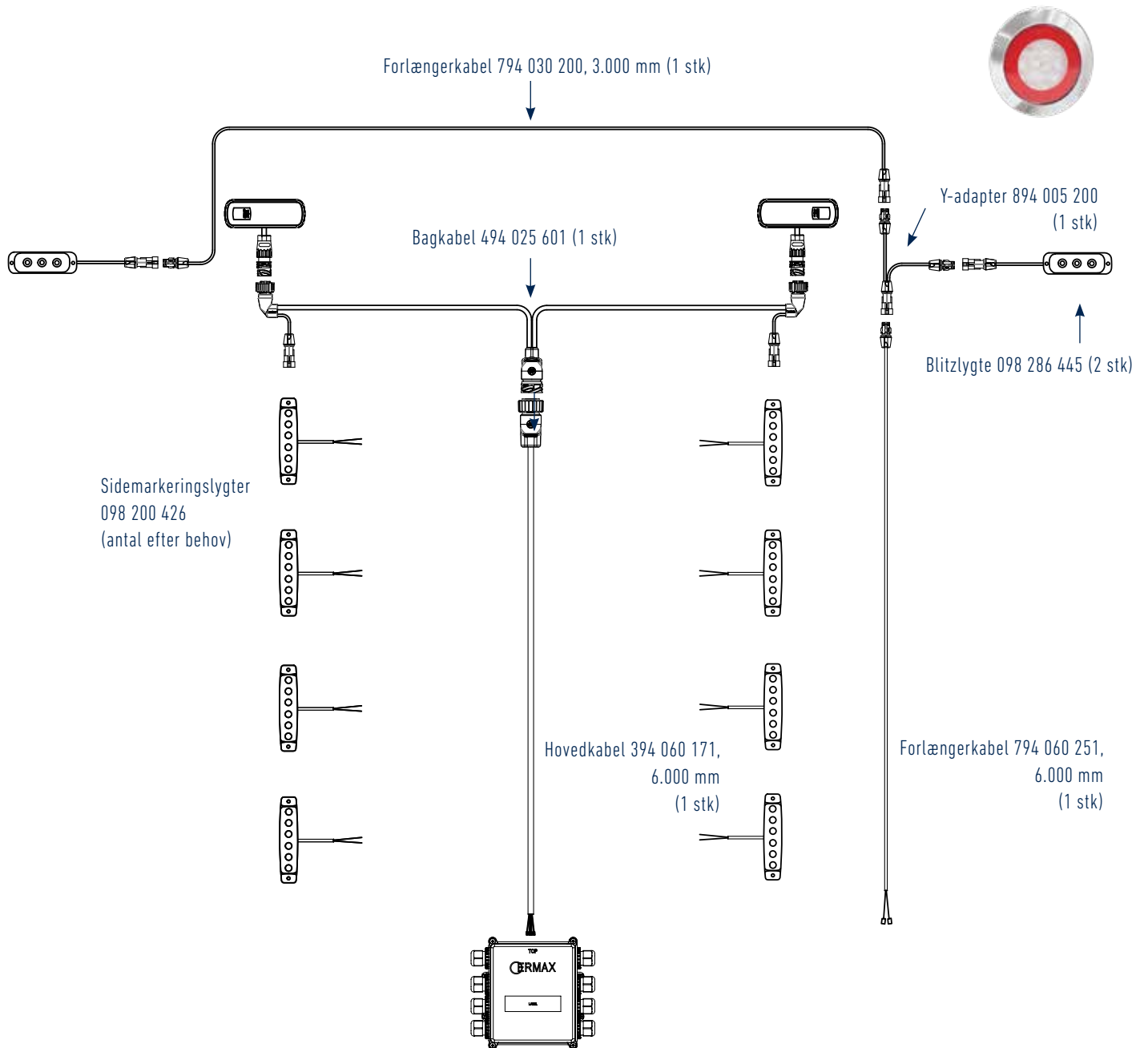

SLIM-LINE Mærkingslygter  
 - Moderne lille slim-line lygte  
 - 6 LED dioder  
 - Multivolt 12/24V

Se varianter og varenumre bagerst i dette afsnit

## TM5 baglygter og TM14 positionslygter

- TM14 positionslygter i et smalt aflangt moderne design med 10 LED dioder - længde 240 mm

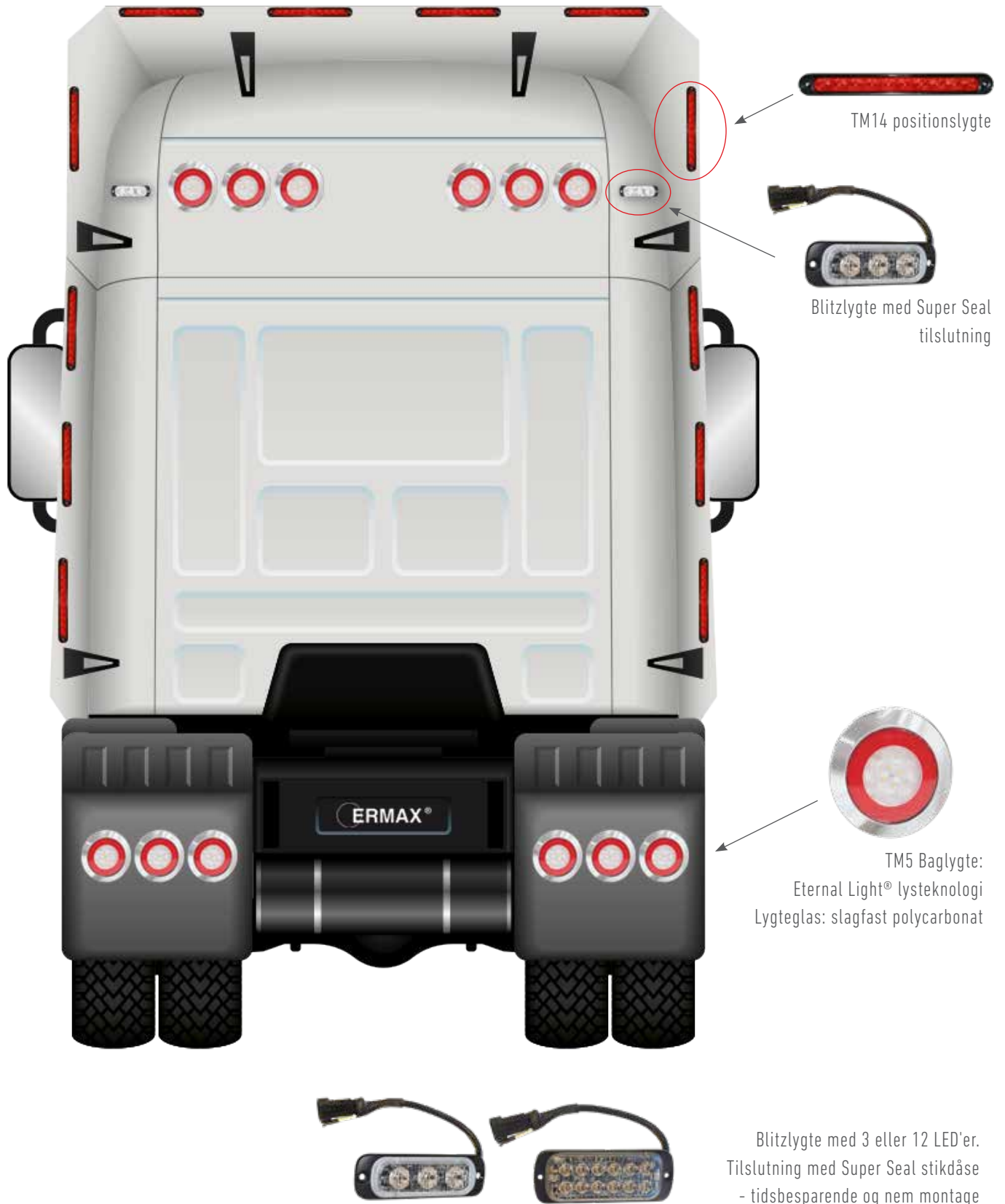



Moderne og stilrent look med masser af LED

- Enkel og fleksibel montage
- Tidsbesparelser på op til 8 timer på selve kabel-arbejdet
  - plug & play montering af stik, kabler og lygter
  - tilslutningskabel 794 060 251 tilsluttes eksisterende ledningsnet
- Samme lygte kan bruges højtmonteret bagerst på køretøjet- evt kombineret med blinklygte i samme design

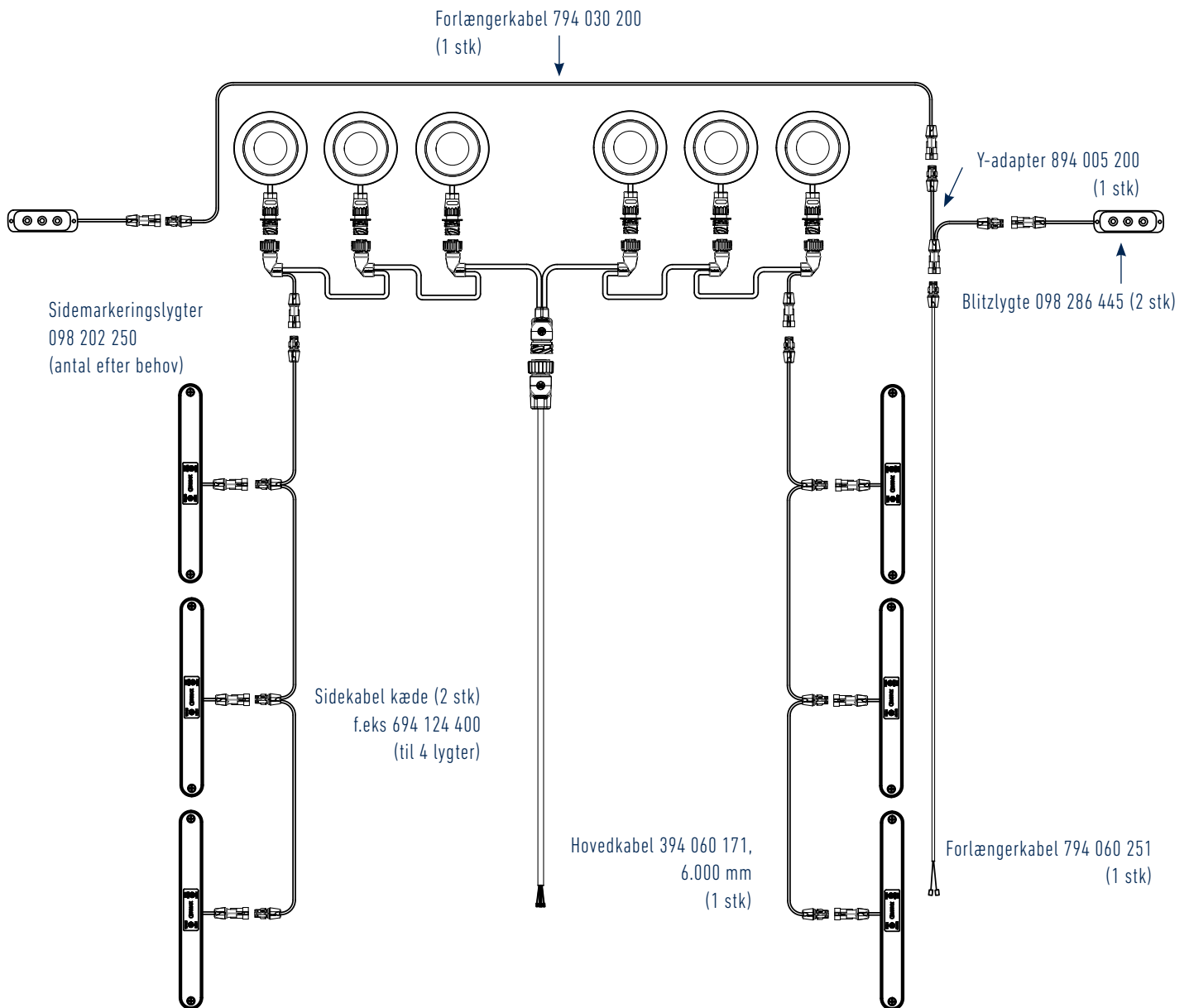

TM14 Baglygter - serie med mange anvendelsesmuligheder  
 - Lygtehus og lygteglas i modstandsdygtigt polycarbonat  
 - 10 LED dioder  
 - Varianter med blink-, løbeblink-, stop- & positionslys  
 Se varianter og varenumre under afsnittet Baglygter TM14

### Sidemarkeringslygter MULTI-VOLT - ud fra smag og behov

Ideel til eftermontering, når mange lygter ønskes

- LED markeringslygter multivolt
- Forskellige design og tilslutningsmuligheder
- Stor fleksibilitet



### Markeringslygter LED 12/24V

(E)

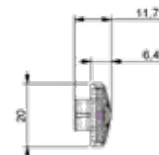
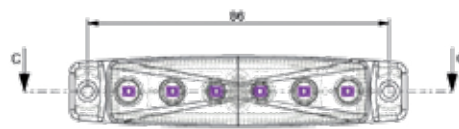

6 LED uden refleks - polbeskyttet

Dimension med ramme: 96 x 20 x 6,4 mm

Bolafstand: 86 mm

IP Rating: IP67

OBS - Maks 2° bøjning ved montage (plan montering)



#### Funktioner

Monteringsbeslag	Tilslutning	Kabellængde	Spænding	Lyskilde	Position Hvid	Sidemarkering Orange	Position Rød
Plan montering	Open end	350 mm	12V/24V	6 LED's	098 230 423	098 221 423	098 200 423
Plan montering	Open end	5.000 mm	12V/24V	6 LED's		098 221 426	098 200 426

Positioner LED 12/24V

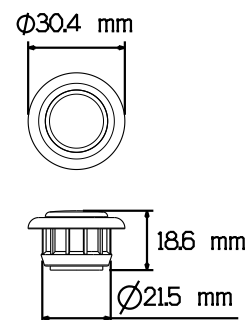

Dimension: Ø30,4 x 18,6 mm  
 IP Rating: IP69

Funktioner						
Påbygning	Tilslutning	Kabellængde	Spænding	Lyskilde	Position front Hvid	Position bag Rød
Horisontal / Vertikal	Click-in	500 mm	12/24V	1 LED	098 230 105	098 204 105
Horisontal / Vertikal	Click-in	1.500 mm	12/24V	1 LED	098 230 115	098 204 115
Horisontal / Vertikal	Click-in	3.500 mm	12/24V	1 LED	098 230 135	098 204 135

## Intelligent LED Styring til overvågning og fejlmelding af LED baglygter

Slip for alle bekymringer - passer til alle\* køretøjstyper uafhængigt af trækker

### ERMAX LED Styling Generation 2.0 - Kompatibel med alle mærker af lastvogne\*

De nye ERMAX LED-styreenheder er kompatible med de ældre overvågningsteknologier såvel som den nye ISO13207 standard for lygtefunktionskontrol. Dette betyder, at alle kendte køretøjer og lastbiler uafhængigt af byggeår\* kan kommunikere med de nye ERMAX LED-styreenheder - generation 2.0 - uafhængigt af, hvilke forvogne en trailer kombineres med (se tabel senere i dette afsnit).

ERMAX LED-styreenheder Generation 2.0 teknologi anvendes i dag i flere varianter for at løse nutidens kendte lygteovervågnings problematikker.

Generation 2.0 LED-styreenhederne overvåger blinklysfunctonen og / eller stoplysfunctonen, og sikrer fuld functons-fejlovervågning, når der bruges LED baglygter på traileren. I tilfælde af lygtesvigt, aktiveres lygteovervågnings-systemet på det trækkende køretøj i henhold til regulativ ECE 48.

\* Gælder alle kendte mærker i EU per 03/2020

### Opgradering fra OEM LED baglygter til ERMAX LED baglygter

På de fleste nye lastvogne er alle baglygtefunctonerne overvåget, og føreren bliver gjort opmærksom på fejl, hvis en baglygte skulle svigte. Normalt vil udskiftning af originale LED baglygter med ERMAX LED baglygter være en simpel og problemfri proces. Køretøjet er programmeret til at genkende LED-baglygternes meget begrænsede forbrug, og overvågningen af lygten vil ikke blive påvirket.



### Opgradering fra glødepære-baglygter til ERMAX TM11 LED baglygter

Opgraderer man derimod fra glødepære-baglygter til LED baglygter, skal man være opmærksom på, at lastvognen muligvis opfatter LED-baglygtens ringe forbrug som en defekt pære.

Nogle køretøjer kan omprogrammeres til at køre med LED baglygter, hvor andre ikke tilbyder denne facilitet. I disse tilfælde er det muligt ved brug af ERMAX LED-styrebokse at opnå en korrekt virkemåde, og stadig opfylde lovkravene om korrekt lygteovervågning.

Anvendes ERMAX TM11-Truck lygten er den allerede forberedt til at indbygge overvågning af blink- og stoplys. I hver ERMAX TM11 baglygte monteres en LED-styreenhed pr. lygtefuncton (098298149). En enhed for blink, hvis blink ikke genkendes af lastvognen. To enheder, hvis begge lygtefunctoner ikke genkendes af lastvognen.



## Intelligent LED Styring

### Opgradering fra glødepære-baglygter til ERMAX TM5, TM7 eller TM10 LED baglygter

Anvendes ERMAX LED baglygter TM5, TM7 eller TM10 Truck-version kan der kobles 1 eller 2 løse LED-styreenheder i serie mellem bagkabel og baglygte ved brug af de formonterede standard 7-polet AMP stik. I hver side monteres et modul for blink (098298146) og et modul for stoplys (098298148).



TM5 LED Eternal Light



TM7 LED



TM10 Truck LED

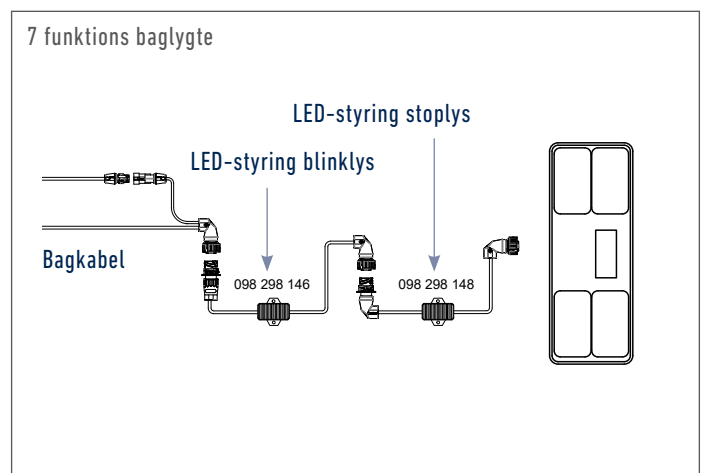
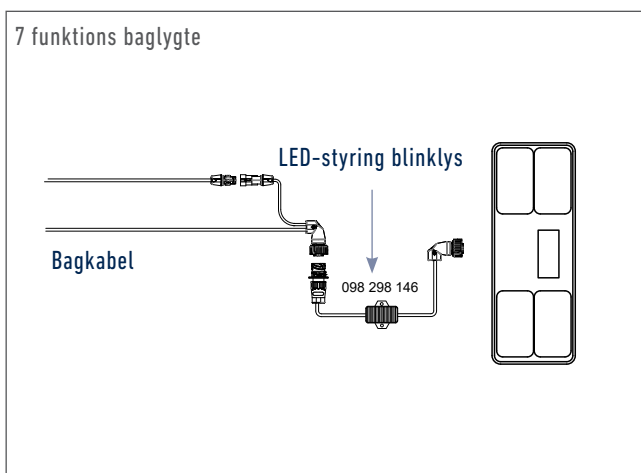
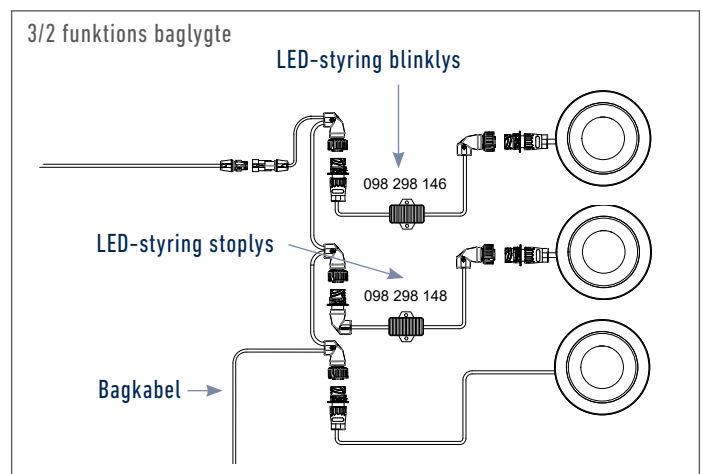
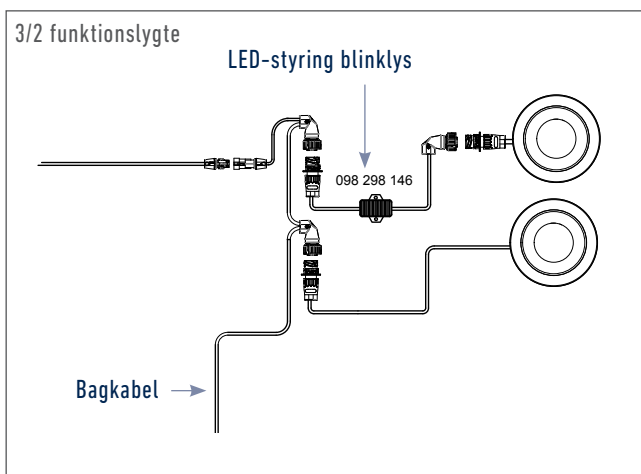

## Intelligent LED Styring

### Fejloverbvågning af LED baglygter ved brug af styreboks og LED-styreenheder pr. lygtefunktion

I tilfælde af at andre lygtefunktioner end blink- og stoplys kræver overvågning, kan man med fordel anvende ERMAX Universal samlebox (099866700), hvori de universale LED-styreenheder (098298144) forbindes på de funktioner som kræver overvågning. En enhed pr. funktion pr. side skal benyttes.

Dette er en optimal løsning ved en komplet ERMAX belysningsinstallation, hvor det optimale er at anvende en kombineret styreboks - dvs. 099 866 700 monteret på stålmonteringsplade, hvor der kan tilsluttes op til 5 stk LED-styreenheder 098298144. Denne variant fungerer samtidig som samlebox, hvor samtlige lygtefunktioner kan tilgås.



099866700

ERMAX Samleboks - Universal



098298144

Universell - til alle baglygtefunktioner  
1 enhed pr. funktion pr. baglygte skal benyttes

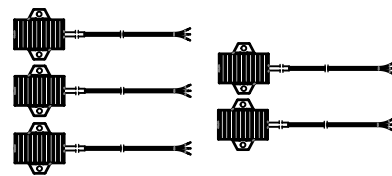
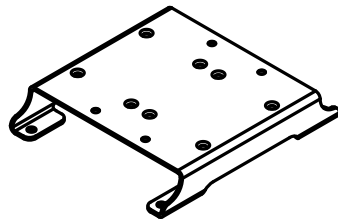
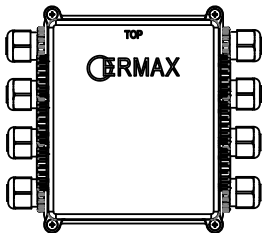
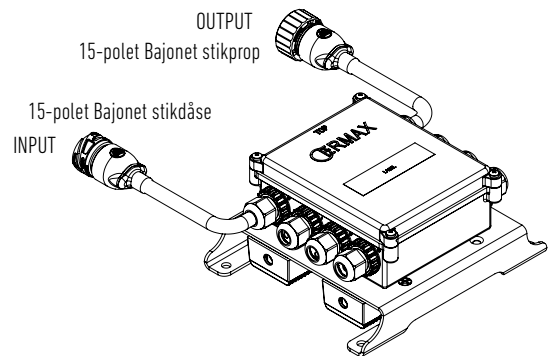

099298 144

Max.5 stk. per samlebox

### Highlights ERMAX LED Styrebokse Generation 2.0

\* Gælder alle kendte mærker i EU per 03/2020

- ERMAX LED-styreenheder er kompatible med alle mærker og årgange af lastbiler produceret i EU\*, hvilket betyder, at en trailer med ERMAX LED-styring kan kombineres med alle trækkende køretøjer, såvel nye som ældre årgange
- Anvender en teknologi, som IKKE er begrænset til ISO13207, og fungerer derfor på alle køretøjer\*
- Nem og fleksibel indbygning af de små kompakte varianter på grund af de lange kabler, således de enten kan monteres direkte bag baglygterne, eller monteres bekvemt længere fremme foran under køretøjet.
- Den nye LED styrings-teknologi generation 2.0 bruges allerede som en integreret del i Ermax baglygterne TM10, TM11 og TM12
- Godkendelser: ADR og EMC-R10



TM10 LED baglygte



TM11 LED baglygte

## Applikationsoversigt - Vognmærker og byggeår

Vogn-informationer				Variant af ERMAX LED Styring, der kan benyttes *	
Vognmærke	Type	Bygge-år	ISO13207	LED Styreboks Gen. 1.0	LED Styreboks Gen. 2.0
DAF	All	-		✓	✓
Iveco	All	-		✓	✓
MAN	F2000	-2000		✓	✓
	L2000	-2000		✓	✓
	M2000	-2000		✓	✓
	TG-A	2000-2007		✓	✓
	TG-L	2005-2017		✓	✓
	TG-L	2017-	✓		✓
	TG-M	2005-2016		✓	✓
	TG-M	2016-	✓		✓
	TG-S	2007-2016		✓	✓
	TG-S	2016-	✓		✓
	TG-X	2007-2016		✓	✓
	TG-X	2016-	✓		✓
Mercedes	Actros	1995-2015		✓	✓
	Actros	2015-	✓		✓
	Antos	2012-2016		✓	✓
	Antos	2016-	✓		✓
	Atego	1998-2017		✓	✓
	Atego	2017-	✓		✓
	Arocs	2013-2016		✓	✓
	Arocs	2016-	✓		✓
	Axor	2002-2017		✓	✓
	Axor	2017	✓		✓
	SK	1989-1998		✓	✓
Renault	All	-		✓	✓
Scania	92, 112, 142			✓	✓
	93, 113, 123, 143			✓	✓
	94, 114, 124, 144, 164	1995-2005		✓	✓
	P, R, T Series	2004-2017		LED Styring ikke nødvendig	
	P, R, T Series	2018-	✓		✓
	G-Series	2007-		LED Styring ikke nødvendig	
Volvo	FH I	1993-2012		✓	✓
	FH II	2012-		LED Styring ikke nødvendig	
	FL I	1986-1999		✓	✓
	FL II	1999-2013		✓	✓
	FL II	2013-		LED Styring ikke nødvendig	
	FM I	1998-2001		✓	✓
	FM II	2001-2010		✓	✓
	FM II	2010-		LED Styring ikke nødvendig	

\* Dokumenteret i forbindelse med Ermax baglygter







# BAGLYGTER TRUCK

**ERMAX**<sup>®</sup>



## Eternal Light®

### Homogen lysfordeling

ERMAX Eternal Light® byder på den nyeste lys- og LED-teknologi, konstrueret for optimal SIKKERHED

Lysteknologien Eternal Light® byder på den mest optimale lysfunktion, og har med baggrund fra testresultater adskillige fordele.

## Eternal Light®

THE ERMAX EFFECT

14x

more powerful light \*

\*sammenlignet med klassisk LED lys

### Større trafiksikkerhed

Eternal light® lysteknologi opfattes tidligere af øvrige trafikanter - bilister og cyklister - end klassiske LED eller glødepære lygter. Dette bidrager til at reducere ulykker i forbindelse med vognbaneskift og højresving.

\* Eternal light® er 14 gange så kraftigt sammenlignet med klassisk LED lys ved en 45° vinkel.

### Blødt lysbillede ved platooning

Klassisk LED lys er meget retningsbestemt, hvorimod Eternal light® har en blød og homogen lysfordeling, som forebygger træthed ved længere tids påvirkning, og derved forebygger uheld.

Eksempel på lysfordelingen ved hhv. Eternal Light® og klassisk LED lys:

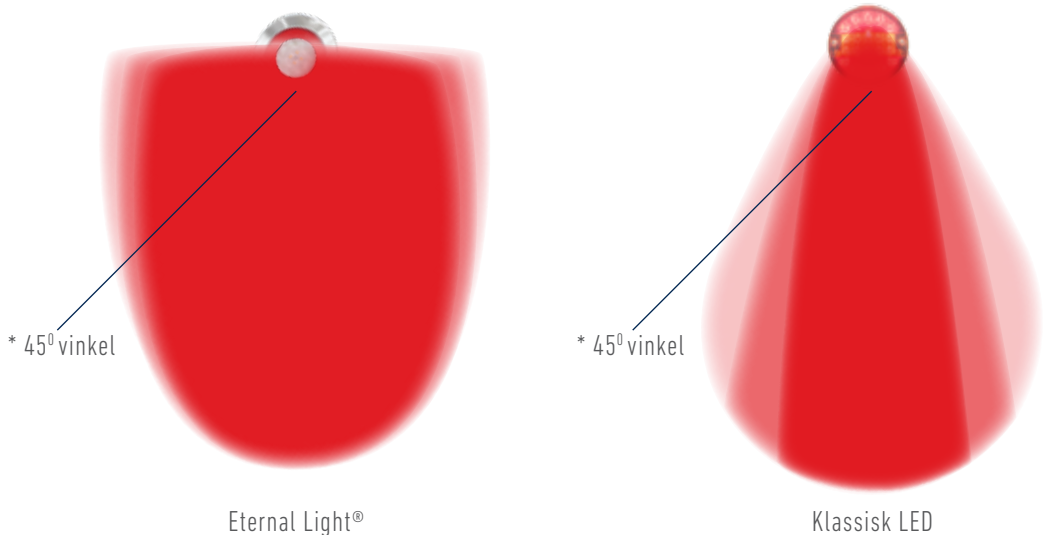

ERMAX baglygter med Eternal Light®



TM10



TM11



TM12



TM13



TM5

## Oversigt - truck baglygter LED

## Muligheder for LED Styring - Lygtefunktionskontrol

Baglygter 24V LED	Led styring integreret i lygte		LED styreenhed
	Blinklys	Stoplys	Seperat montage
<p><b>TM10 Baglygte 24V LED (* OBS - se note)</b>            Lygteglas: Slagfast polycarbonat            Lygtehus: Polypropylen (PP)            Tilslutning: 7-polet AMP stikdåse integreret (bagudrettet eller side)            IP-Rating: IP54</p> 	✘	✘	✔  (på både blink- og stoplys)
<p><b>TM11 Baglygte 12/24V LED (* OBS - se note)</b>            Lygteglas: Slagfast polycarbonat            Lygtehus: Slagfast polycarbonat            Tilslutning: 7-polet AMP stikdåse integreret (bagudrettet)            IP-Rating: IP69K</p> 	✔  Optional	✔  Optional	(ikke nødvendig)
<p><b>TM15 Baglygte 12/24V LED</b>            Lygteglas: Modstandsdygtig polycarbonat            Lygtehus: Modstandsdygtig polycarbonat            Tilslutning: 300 mm kabel med 7 poled AMP stikdåse            IP-Rating: IP69K</p> 	✘	✘	✔  (på både blink- og stoplys)
<p><b>TM12 Baglygte 12/24V LED</b>            Lygteglas: Modstandsdygtig polycarbonat            Lygtehus: Modstandsdygtig polycarbonat            Tilslutning: 7 poled AMP stikdåse integreret (bagudrettet)            IP-Rating: IP69K</p> 	✔	✘	✔  (på stoplys)

\* OBS: På TM11 og TM10 baglygten er det tilmed teknisk muligt at få monteret ekstern overvågning på positions-, tåge- og baklys

**Baglygter 24V LED**

**Led styring integreret i lygte**

Blinklys

Stoplys

**LED styreenhed**

Seperat montage

**TM13 Baglygte 12/24V LED**

Lygteglas: Modstandsdygtig polycarbonat

Lygtehus: Polycarbonat og ABS

Tilslutning: 7-polet AMP stikdåse (300 mm kabel) / Open end / DT4

IP-Rating: IP69K



✗

✗

✓

(på både blink- og stoplys)

**TM5 Baglygte 12/24V LED**

Lygteglas: Slagfast polycarbonat

Lygtehus: Slagfast polycarbonat

Tilslutning: Kabel med 7-polet AMP stikdåse / Open end

IP-Rating: IP69K



✗

✗

✓

(på både blink- og stoplys)

**TM14 Baglygte 12/24V LED**

Lygteglas: Modstandsdygtig polycarbonat

Lygtehus: Modstandsdygtig polycarbonat

Tilslutning: Kabel med 2 eller 3-polet Super Seal / Open end

IP-Rating: IP69K

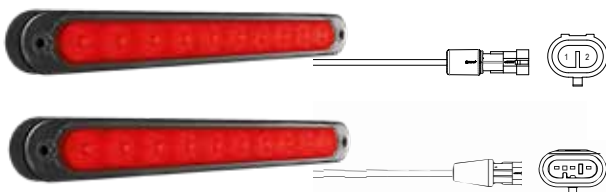

✗

✗

✓

(på både blink- og stoplys, og separat på positionlys)

**LED Styreenhed (løs komponent)**



098 298 144

Universel - til overvågning alle lygtefunktioner (en enhed pr. funktion)



098 298 146

Til overvågning af blinklys-funktion



098 298 148

Til overvågning af stoplys-funktion

## TM10 LED baglygte 24V - Hybrid eller LED



Eternal Light®



Hybrid



LED

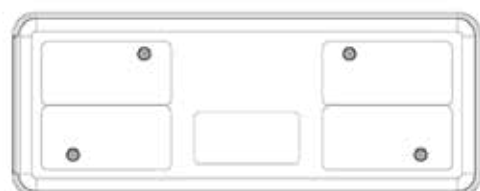
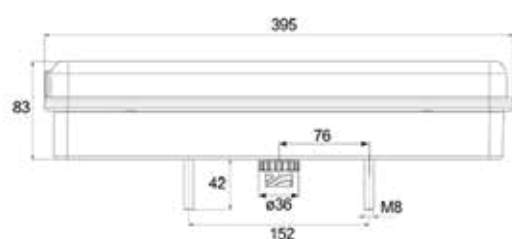

AMP stikdåse placeret bagudrettet

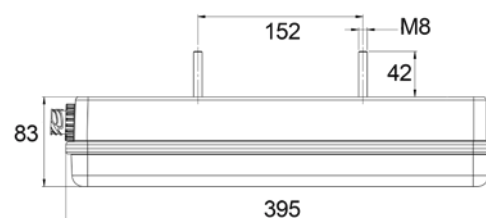
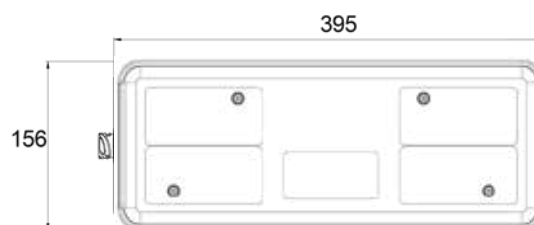
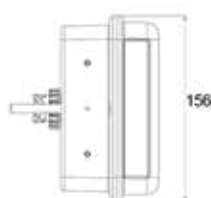

AMP stikdåse placeret på siden

### Beskrivelse

Lygteglas:	Slagfast polycarbonat
Lygtehus:	Polypropylen (PP)
Dimensioner:	390 x 155 x 80 mm
Bolthul-afstand:	152 mm / M8
Arbejdstemperatur:	-40°C - +65°C
IP-Rating:	IP54



## TM10 LED baglygte 24V - Hybrid eller LED



Funktioner									
Type	Spænding	Højre → Venstre ←	Position Stop Blink Bak Tåge Sidemarkering Refleks	Nummerplade	Slingelygte	Tilslutning 7-polet AMP 1.5 stikdåse Retning:	Artikel nr.		
Hybrid	24V	→	✓			Sideværts	098 216 412		
Hybrid	24V	←	✓			Sideværts	098 216 413		
LED	24V	←	✓			Bagud	098 216 509		
LED	24V	→	✓	✓		Bagud	098 216 510		



## Reserve dele / Tilbehør TM 10 baglygte 24V



Pos. 1



Pos. 2

## Reserve dele / tilbehør

Lygteglas, højre	1	098 296 354
Lygteglas, venstre	1	098 296 355
Beskyttelseskappe for baglygte	2	098 296 710

## TM11 LED Baglygte 12/24V

### Baglygten til standard køretøjer

Moderne belysning- og LED-teknologi

#### Det kompakte og moderne 6 funktions baglygte fra ERMAX

Som Highlights byder den fuld-LED baglygte TM11 fra Ermax på et slankt design, moderne progressivt blinklys, slagfast lytteglas og integration af alle de påkrævede styringer / overvågninger som lovgivningen foreskriver.

ERMAX TM11-Truck baglygten giver muligheden for en integreret LED styring af blinklygtefunktionen og/eller stoplygtefunktionen, og anvender en teknologi, som IKKE er begrænset til ISO13207, og fungerer derfor på alle køretøjer\*

Håndteringen - i henhold til ECE 48 - af blinkfunktionen i sidemarkeringslygterne samtidig med blink i baglygten er naturligvis også fuldstændigt integreret i TM11 baglygten.

Uovertruffen holdbarhed, moderne funktionalitet og et moderne design samles i ERMAX TM11 baglygten - og takket være dens omkostnings-effektivitet et rigtig højdepunkt.

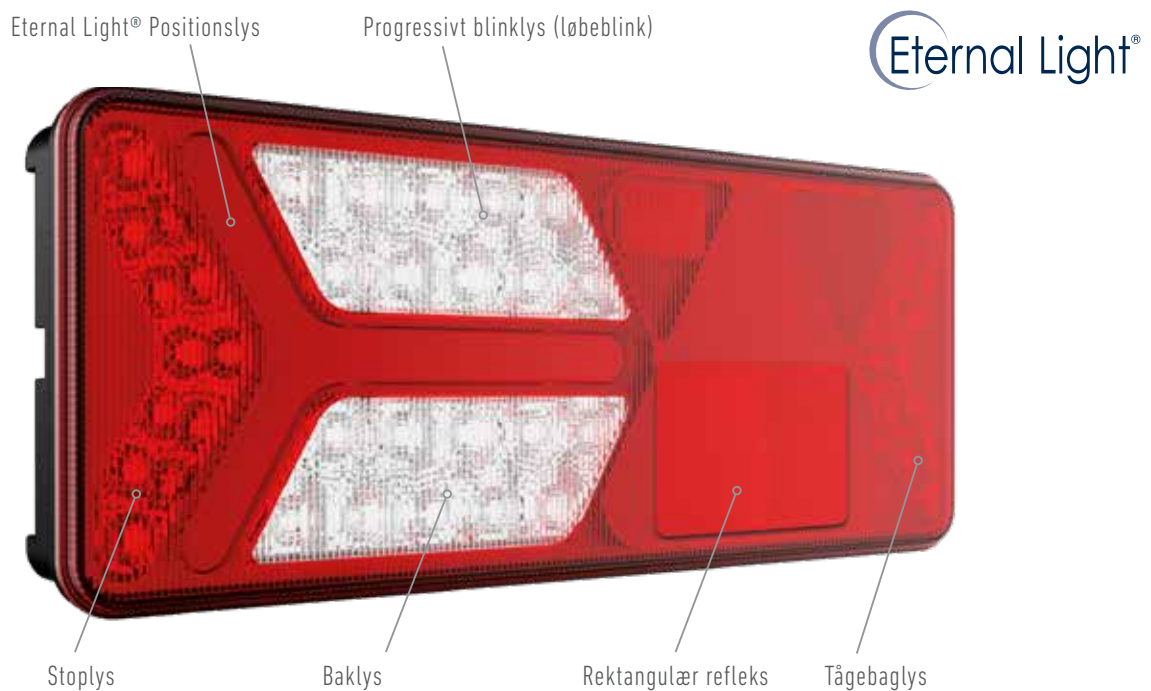

### Highlights

- Uovertruffen - slagfast lytteglas lavet af polycarbonat
- Multivolt 12/24V
- Moderne progressivt blinklys (løbeblink)
- Integreret LED kontrol af blink- og stoplys-funktion i henhold til ECE 48 - kompatibel med alle vognmærker og byggeår af trækkende enhed\*
- Integreret kontrol af blinkende sidemarkeringslygter (SIMAC®) i henhold til ECE 48 supp. 06 (per november 2017)
- Overvågning af positions-, tåge-, og baklys kan tilsluttes
- Certificeret i Europa i henhold til alle relevante standarder og forskrifter

\* Stand 05.2020



## TM 11 Baglygte 12/24V - LED



Eternal Light®

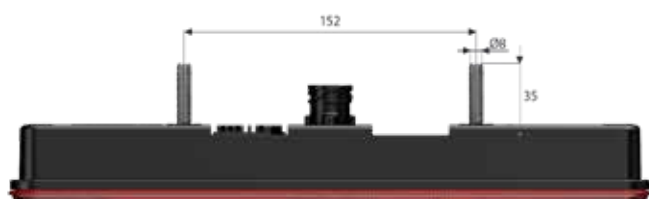
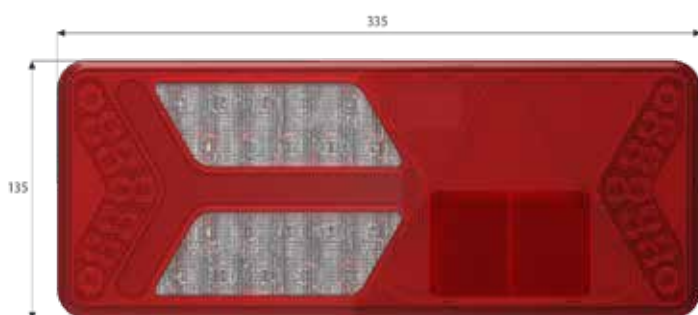

### Beskrivelse

Lygteglas:	Slagfast polycarbonat
Blinkfunktion:	Progressivt blinklys (løbeblink)
Lygtehus:	Slagfast polycarbonat
Dimensioner:	335 x 135 X 47 mm
Boltafstand:	152 mm / 35 mm M8
Arbejdstemperatur:	-40°C - +65°C°
IP Rating:	IP69K

\*) Super Seal funktioner til 3 x positionslys inkl. SIMAC, 1 x stoplys (H) & baklys (V)



## TM 11 Baglygte 12/24V - LED



Funktioner									
Type	Højre → Venstre ←	Position Stop Blink Bak Tåle-bag Firkantrefleks	Slingrellygte	Tilslutning 7-polet AMP stikdåse Placering:	2x2 Super Seal bag-udrettet*	SIMAC styring integreret	LED styring integreret	Artikel-Nr.	
LED	→	✓	Optional	Bagrudrettet	✓	✓	Optional	098 216 570	
LED	←	✓	Optional	Bagrudrettet	✓	✓	Optional	098 216 571	

## LED styring til overvågning af blink- og /eller stoplys er optional

Nogle køretøjer kan omprogrammeres til at køre med LED baglygter, hvor andre ikke tilbyder denne facilitet. I de tilfælde, hvor en omprogrammering ikke er kan lade sig gøre, er det muligt ved brug af ERMAX LED-styreenheder at opnå en korrekt virkemåde, og stadig opfylde lovkravene om korrekt lygteovervågning.

Anvendes ERMAX TM11 Truckversion-lygten er den allerede forberedt til at indbygge overvågning af blink- og stoplys. I hver ERMAX TM11 baglygte monteres en LED-styreenhed pr. lygtefunktion (098298149). En enhed for blink, hvis blink ikke genkendes af lastvognen. To enheder, hvis begge lygtefunktioner (blink og stop) ikke genkendes af lastvognen.



+

efter behov LED styring til  
blink- og/eller stoplys



LED-styreenhed til hhv  
blink- og stoplys (098298149)  
- monteres bag i TM11 lygten

## Markeringslygte / slingrellygte er optional

Artikelnumrene på de passende slingrellygter er for den korte variant 098 241 218 (H/V) og for lang/vinklet variant 098 241 448 / 098 241 449 (H/V). Slingrellygten monteres med et beslag på siden af baglygten, og Super Seal stikprop fra slingrellygten monteres i super seal stikdåsen bag på selve lygten.



## Reserve dele og tilbehør TM 11 LED Baglygte 12/24V



Pos. 1



Pos. 2



Pos. 3



Pos. 4



Pos. 5



Pos. 6

## Reserve dele og tilbehør

Beslag til montering af slingrelygte, vinklet, lavet af kunststof Bliver leveret med 4 stk rustfrie Torx-skruer. Monteringshul-afstand: 77 mm	1	098 292 610
LED slingrelygte 12/24V, højre/venstre - 300 mm tilslutningskabel med Super Seal stikprop	2	098 241 218
LED slingrelygte 12/24V, højre - 300 mm tilslutningskabel med Super Seal stikprop	2	098 241 448
LED slingrelygte 12/24V, venstre - 300 mm tilslutningskabel med Super Seal stikprop	3	098 241 449
Beskyttelseskappe for baglygte	4	098 296 710
Dækplade - til anvendelse på TM11 baglygten, hvis der ikke anvendes LED styre-enheder. Tætner og beskytter kontaktpunkter for LED styre-enheder	5	098 296 700
LED styreenhed 12/24V til indbygning i TM11 baglygte Til overvågning af blink- eller stoplys. 1 enhed pr. lygtefunktion skal benyttes (1 x blink pr. lygte, og 1 x stop pr. køretøj) Monteres bagpå lygtehuset på TM11 Tilslutning sker med 3 fjederbelastede kontaktpben.	6	098 298 149

## TM 12 LED baglygter 12/24 V



## Unikt design - og ret cool

## 6 funktionslygte, der giver det bedste mulige lys i al slags vejr

Den nye ERMAX TM12 baglygte i fuld LED designet ud fra de nyeste lys- og LED teknologier opfylder de største krav til kvalitet, funktionalitet og pålidelighed.

TM12 baglygten har et unikt og moderne design, og er grundet sin kompakte størrelse særdeles velegnet til køretøjer med begrænset montage- eller indbygningsplads. Yderligere tilbydes muligheden for en integreret LED styring til overvågning af blinklygtefunktionen.

Enestående design, den nyeste lys- og LED teknologi, lang holdbarhed og høj kvalitet er forenet i ERMAX TM12 baglygten til et bredt udvalg af køretøjer – og takket være omkostningseffektiviteten, et rigtigt highlight.

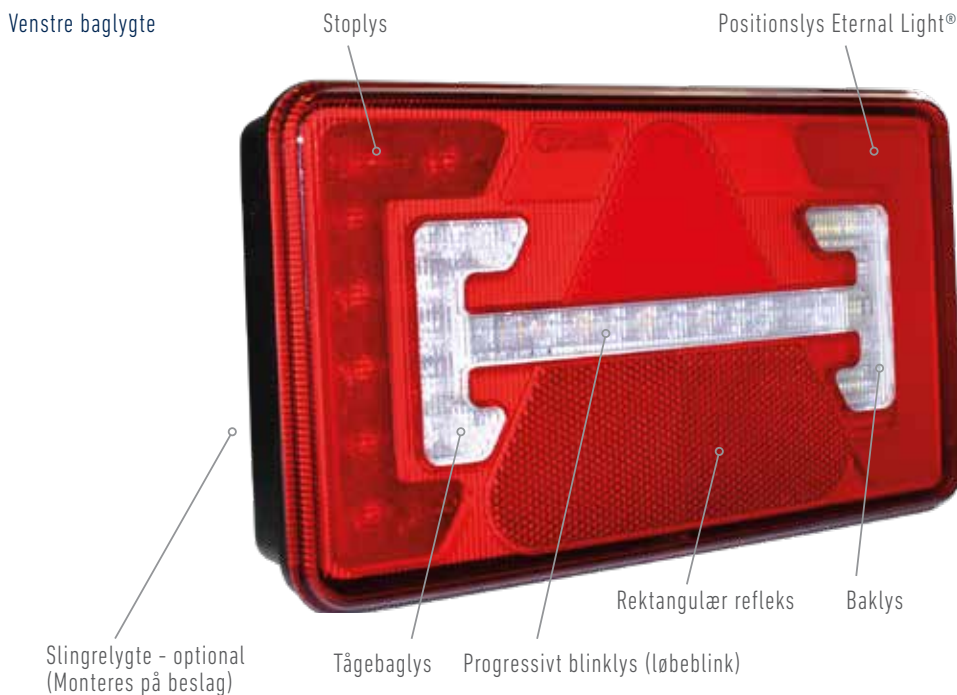

Optional LED styreenhed til overvågning af blinklys-funktion - kan monteres bag i lygten

### Highlights

- Lygtehus og lygteglas i polycarbonat med høj modstandsdygtighed
- Multivolt 12/24V
- ERMAX patenteret positionsllys – Eternal Light® – for optimal sikkerhed i trafikken
- Moderne progressiv blinklys funktion
- Integreret LED kontrol af blinklys-funktion i henhold til ECE 48 (optional)
- Slingrelygte kan monteres direkte på beslag – med foruddefineret brudpunkt
- ECE, EMC og ADR certificeret – med IP69K rating

TM 12 Baglygter 12/24V - LED



Venstre



Højre

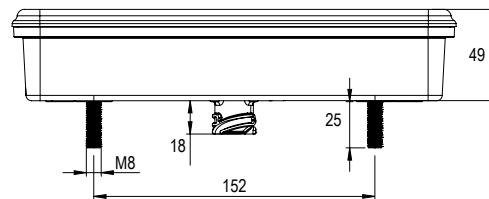
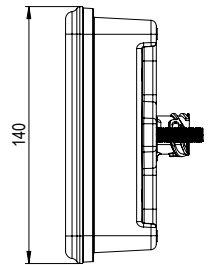
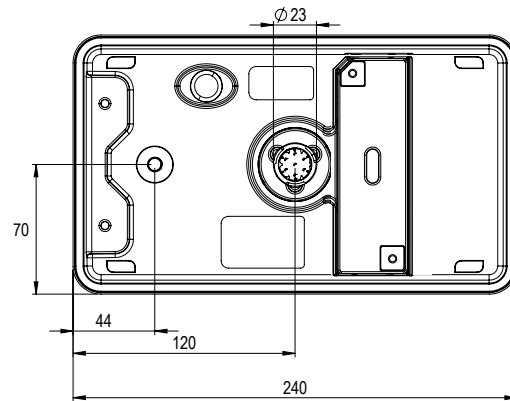
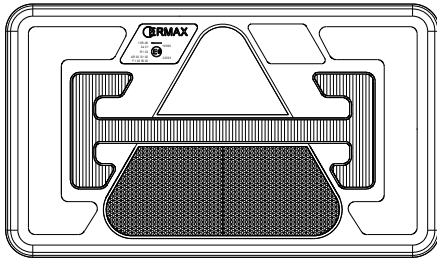

Beskrivelse

- Lygteglas: Modstandsdygtig polycarbonat
- Blinkfunktion: Progressivt blinklys (løbeblink)
- Lygtehus: Modstandsdygtig polycarbonat
- Dimensioner: 240 x 140 X 49 mm
- Boltafstand: 152 mm / 35 mm M8
- Arbejdstemperatur: -40°C - +65°C
- IP Rating: IP69K

Funktioner

Type	Højre → Venstre ←	Position Stop Progressivt blink	Bak	Tåge	Rektangulær refleks	Slingelygte	Tilslutning 7-polet AMP stikdåse Placering:	LED styring blinklys	Artikel-Nr.
LED	→	✓	✓	✓	✓	Optional	Bagrudrettet	Optional	098 216 630
LED	←	✓	✓	✓	✓	Optional	Bagrudrettet	Optional	098 216 631

## Reserve dele og tilbehør TM 12 LED Baglygter 12/24V



Pos. 1



Pos. 2



Pos. 3



Pos. 4



Pos. 5

## Reserve dele og tilbehør

Beslag til montering af slingrelygte, vinklet, lavet af kunststof Bliver leveret med 4 stk rustfrie Torx-skruer. Monteringshul-afstand: 77 mm	1	098 292 610
LED slingrelygte 12/24V, højre/venstre - 300 mm tilslutningskabel med Super Seal stikprop	2	098 241 218
Beskyttelseskappe for baglygte	3	098 296 705
Dæklade - til anvendelse på TM12 baglygten, hvis der ikke anvendes LED styre-enheder. Tætner og beskytter kontaktpunkter for LED styreenhed.	4	098 296 700
LED styreenhed 12/24V til indbygning i TM12 baglygte. Til overvågning af blinklys. En enhed pr. lygte skal benyttes. Monteres bagpå lygtehuset på TM12. Tilslutning sker med 3 fjederbelastede kontaktpben.	5	098 298 149







## TM 15 Baglygte 12/24V - LED

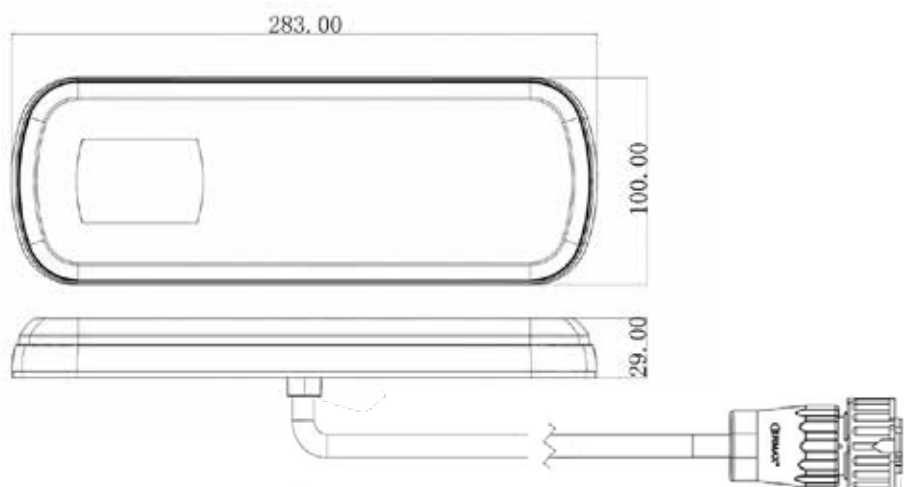
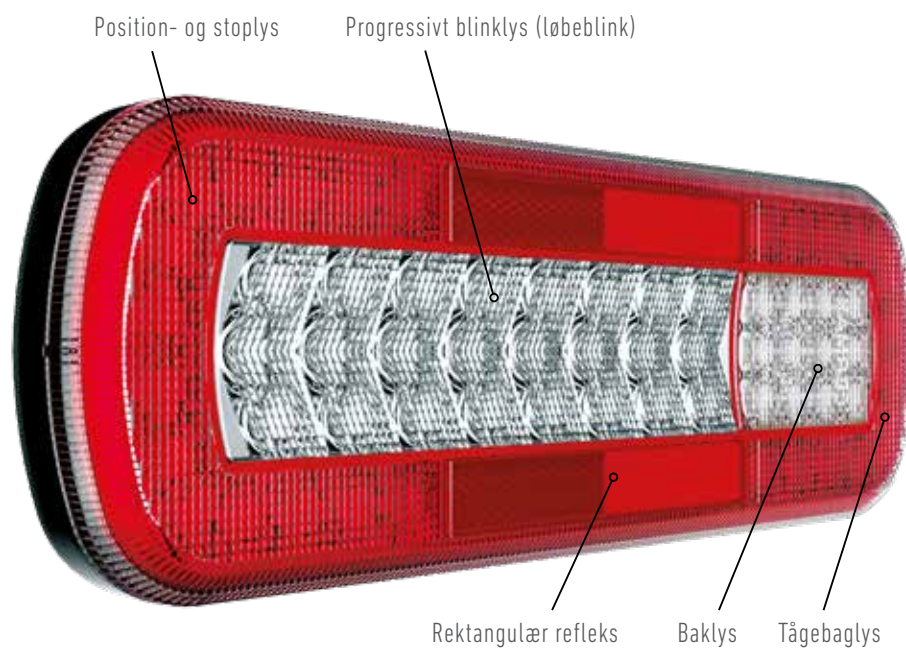

## Beskrivelse

Lygteglas:	Modstandsdygtig polycarbonat
Blink:	Progressiv blinklys-funktion (Løbeblink)
Lygtehus:	Modstandsdygtig polycarbonat
Dimensioner:	283 x 100 x 29 mm
Bolt afstand:	152 mm / M8
Arbejdstemperatur:	-40°C - +65°C
IP Rating:	IP69K

## Forbrug per lygtefunktion

Baglys:	0,6W
Stoplys:	3,1W
Blinklys:	3,1W
Baklys:	2,8W
Tågelys:	3,6W



## TM 15 Baglygte 12/24V - LED



Funktioner					
Type	Højre → Venstre ←	Position Stop Progressivt nlink Bak Tåge Rektangulær refleks	Tilslutning	Kabellængde	Artikel-Nr.
LED	→ ←	✓	7-polet AMP-stikdåse	300 mm	098 216 590

## TM15 Baglygte LED

Flot, moderne 6 funktions baglygte til Truck med progressivt blinklys med mange anvendelsesmuligheder. Aflangt smalt design, med mange LED'er, der giver et flot lysbillede.



## TM 13 Baglygter 12/24V - LED

### Lille og slankt design

#### Den perfekte løsning, hvis pladsen er begrænset

Den nye ERMAX TM13 4-funktions baglygte i fuld LED byder som highlights et lille, slankt og moderne design til næsten enhver applikation – såvel på traileren som på forvognen.

TM13 LED baglygten har grundet dens størrelse og det slanke design mange anvendelsesmuligheder – specielt, hvor der er tale om begrænsede montage-eller indbygningsmuligheder, men også som højtmonterede lygter.

Genkendeligt design med Eternal Light®, nyeste lys- og LED teknologi og høj kvalitet er forenet i ERMAX TM13 baglygten – og gør den nye TM13 baglygte til endnu en ERMAX innovation inden for køretøjsbelysning.

## Eternal Light®

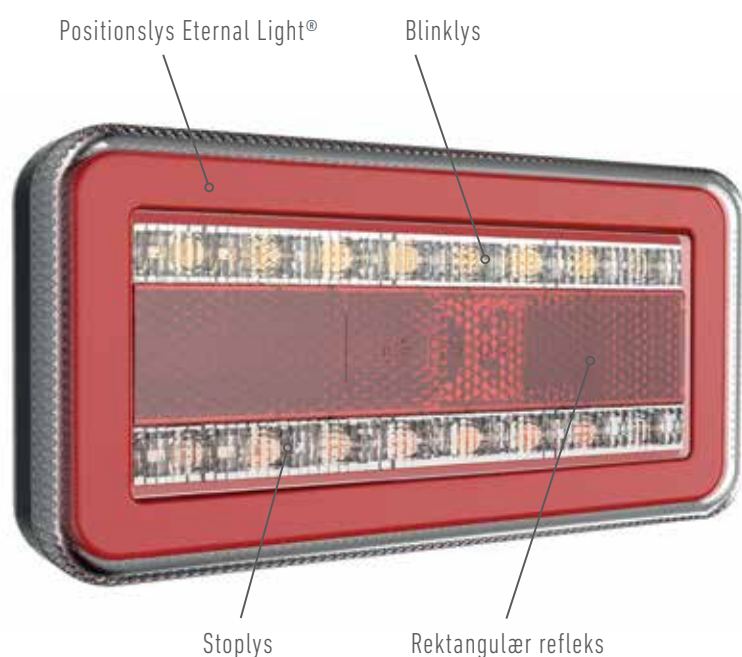

### Highlights

- Kan anvendes på både forvogn og trailer
- Slankt design - optimal ved begrænsede indbygningsmuligheder
- Ideel som højt-monteret lygte
- ERMAX patenteret positionsllys – Eternal Light®
- Kompatibel med den intelligente ERMAX LED styring og SIMAC kontrolenhed i henhold til ECE 48 regulativet
- Certificeret i henhold til alle relevante normer og foreskrifter i Europa

TM 13 Baglygter 12/24V - LED

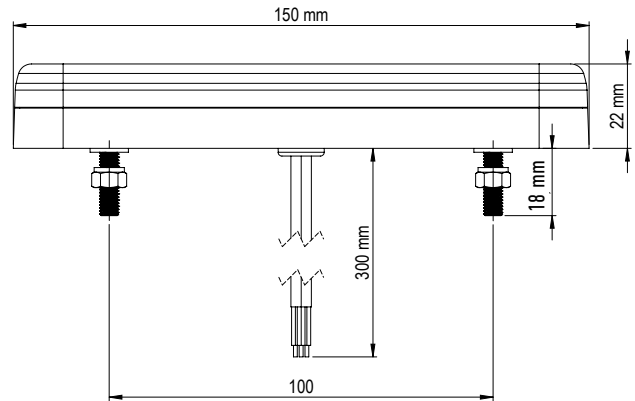
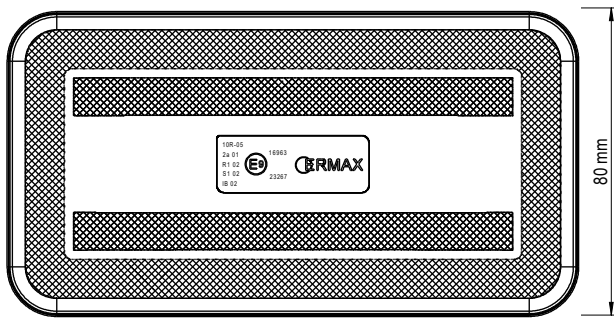

OBS: Uden vandretliggende montage skal der monteres en separat lovpligtig refleks



Beskrivelse

- Lygteglas: Polycarbonat
- Lygtehus: Polycarbonat og ABS
- Dimensioner: 150 x 80 x 22 mm
- Boltafstand: 100 mm / M5
- Arbejdstemperatur: -40°C - +65°C
- IP Rating: IP69K

Funktioner

Type	Højre → Venstre ←	Position Stop Blink Rektangulær refleks	Tilslutning	Kabellængde	Artikelnr.
LED	→ ←	✓	Open end	300 mm kabel, 4-ledet	098 212 170
LED	→ ←	✓	Open end	2.500 mm kabel, 4-ledet	098 212 171
LED	→ ←	✓	7-polet AMP Steckdose	300 mm kabel	098 212 172
LED	→ ←	✓	4 polet Deutsch stikdåse (DT4)	300 mm kabel	098 212 173

## TM 4 Baglygter 12/24V - LED (Påbygning)

### En klassisk nyudvikling

#### Den nyeste teknologi – integreret LED styreenhed

Den klassiske ERMAX TM4 LED baglygte er velkendt og har været brugt på køretøjer over hele Europa i mange år. På grund af nutidens kendte lygteovervågnings problematik, har ERMAX nyudviklet en ny variant af den klassiske TM4 LED baglygte. Den nye TM4 baglygte opfylder nu de højeste krav indenfor teknologi, kvalitet og funktionalitet.

Design og mål på TM4 baglygten er ikke blevet ændret. Helt nyt er dog, at man nu kan få TM4 baglygten med integreret LED styreenhed til at overvåge blink- og stoplys. Det betyder, at køretøjet kan overvåge lygtefunktionerne i henhold til ECE regulativ ECE 48.

Den integreret LED styreenhed har mange fordele, da den understøtter ISO 13207 kuldetest og er state-of-the-art LED overvågning.

### TM4 LED Tail light



### Den integreret LED-styreenhed vil løse mange udfordringer

#### Highlights

- LED baglygte med integreret LED styreenhed til overvågning af blink- og stoplys iht. ECE 48
- Brug af teknologi der ikke kun er begrænset til ISO 13207, men også kan bruges til overvågning af både ældre og nye køretøjer\*.
- Styring af blinkende sidemærkeringslys (SIMAC®) ved hjælp af bagkabel med indbygget SIMAC®.
- Pladsbesparende og mindre montage i kablesystemet, da der ikke kræves nogle eksterne styreenheder eller styrebokse.
- Simpelt og hurtigt montage. Omkostningsbesparende på grund af den reducerede montageid og ingen vedligeholdelse.
- Klassisk design som nemt kan kombineres med køretøjets eksisterende belysning.
- Mulighed for et unikt design med rød-hvid-rød.
- D-godkendelse og dermed velegnet til dobbelt montage.
- IP69K rating på LED enheden (baglygten IP54K).
- ECE-, EMC- og ADR certificerede.

\*Gælder alle kendte mærker i EU fra 11/2009

## TM 4 Baglygter 12/24V - LED (Påbygning)

Overbevisende teknologi - Det bedste valg

### Den nyeste teknologi til overvågning og kontrol af LED lygtefunktioner

Brug af den nyeste teknologi i ERMAS TM4 baglygten, gør det muligt at integrere en LED styreenhed til at overvåge blink- og stoplysfunktionen. Hvis der samtidig er et behov for kontrol og styring af blinklygterne, skal SIMAC® anvendes. ERMAS har flere innovative SIMAC® løsninger, som nemt og intelligent kan tilsluttes som en del af kablesystemet med en plug-in løsning.

- Den integreret LED styreenhed til overvågning af blink- og stoplys, gør brug af en teknologi som ikke kun er begrænset til ISO 13207, hvilket betyder, at den kan bruges til alle køretøjer\* i henhold til ECE R48.
- Intelligent styring af blinkende sidemarkeringslygter SIMAC® i henhold til ECE R48 integreret i bagkablet.

### Kabelsystem med LED styreenhed til blink- og stoplys - integreret i TM4 baglygterne

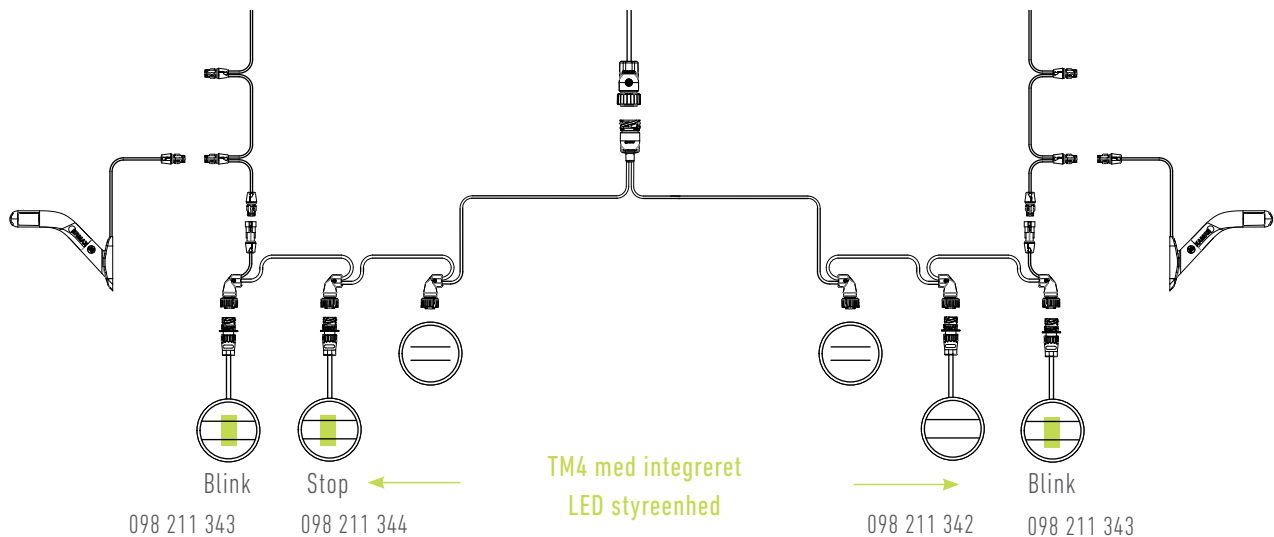

### Kabelsystem med LED styreenhed til blink- og stoplys integreret i TM4 baglygterne - og SIMAC® i bagkablet

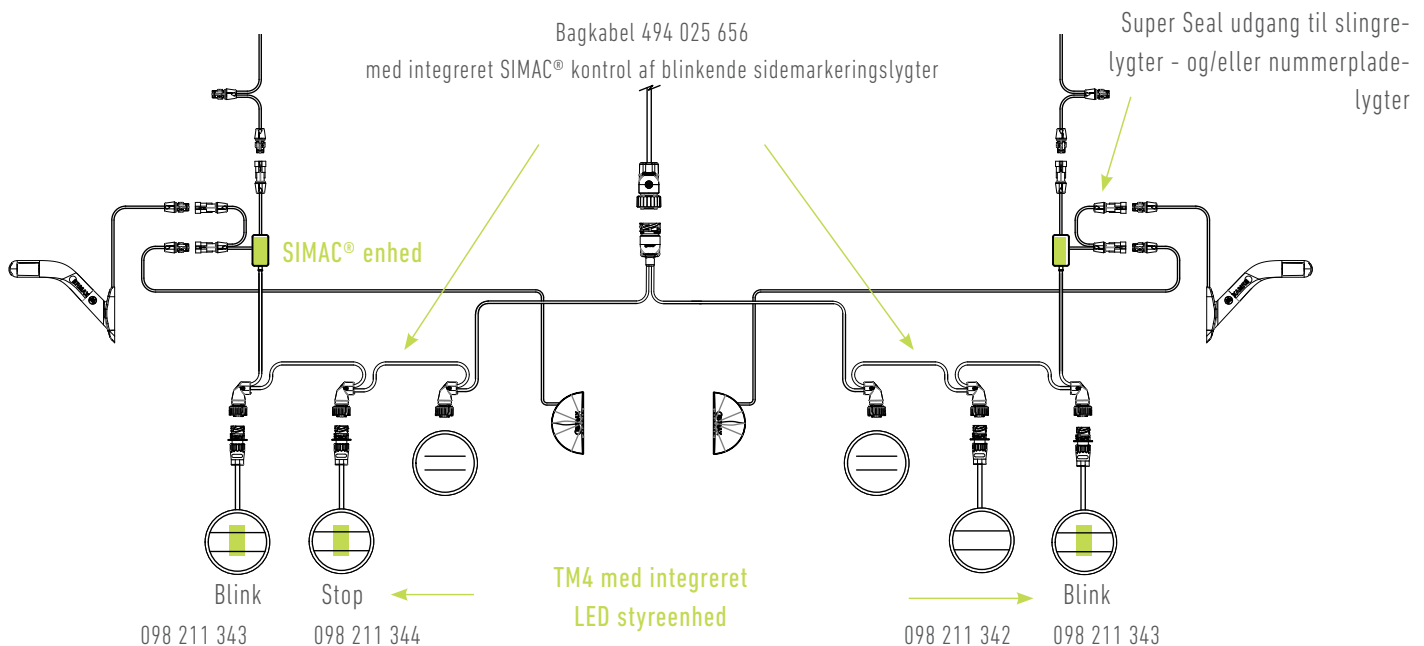

## TM 4 Baglygter 12/24V - LED (Påbygning)

## Varianter &amp; funktioner

til alle behov



	Spænding	Position Stop Blink	Bak	Tåge	Tilslutning	D-godkendelse	LED styreenhed	Artikelnr.
--	----------	---------------------------	-----	------	-------------	---------------	----------------	------------

## Klassisk design - med D-godkendelse

	24V	✓			Kabelgennemføring gennem gummitylle	✓		098 211 340
	24V	✓			300 mm kabel med 7-polet AMP stikdåse	✓		098 211 342
	24V	✓			Kabelgennemføring gennem gummitylle	✓	Blinklys	098 211 341
	24V	✓			300 mm kabel med 7-polet AMP stikdåse	✓	Blinklys	098 211 343
	24V	✓			300 mm kabel med 7-polet AMP stikdåse	✓	Stoplys	098 211 344

## Klassisk design - uden D-godkendelse

	12/24V	✓			Kabelgennemføring gennem gummitylle			098 212 442
	12/24V	✓			300 mm kabel med 7-polet AMP stikdåse			098 212 436

## Unikt rød-hvid-rød design - med D-godkendelse

	12/24V	✓			Kabelgennemføring gennem gummitylle	✓		098 212 345
	12/24V	✓			300 mm kabel med 7-polet AMP stikdåse	✓		098 212 339
	24V	✓			Kabelgennemføring gennem gummitylle	✓	Blinklys	098 211 361
	24V	✓			300 mm kabel med 7-polet AMP stikdåse	✓	Blinklys	098 211 363
	24V	✓			300 mm kabel med 7-polet AMP stikdåse	✓	Stoplys	098 211 364

## TM 4 Baglygter 12/24V - LED (Påbygning)

## Varianter &amp; funktioner

til alle behov



	Spænding	Position Stop Blink	Bak	Tåge	Tilslutning	D-godkendelse	LED styreenhed	Artikelnr.
--	----------	---------------------------	-----	------	-------------	---------------	----------------	------------

## Kombinations baglygte - bak og tåge - uden D-godkendelse

	12/24V		✓	✓	Kabelgennemføring gennem gummitylle			098 255 340
	12/24V		✓	✓	300 mm kabel med 7-polet AMP stikdåse			098 255 342

## Enkeltfunktions baglygte - bag og tåge - uden D-godkendelse

	24V		✓		Kabelgennemføring gennem gummitylle			098 256 343
	12/24V		✓		300 mm kabel med 7-polet AMP stikdåse			098 256 336
	12/24V			✓	Kabelgennemføring gennem gummitylle			098 257 349
	12/24V			✓	300 mm kabel med 7-polet AMP stikdåse			098 257 336

## Materiale beskrivelse

Lygteglas:	PMMA
Lygtehus:	PP
Dimensioner:	Ø140 x 80 mm
Bolt afstand:	45 mm / M6
Arbejdstemperatur:	-40°C - +65°C
IP-Rating:	IP54 (LED-enhed: IP69K)

## LED styreenhed til ikke forudkonfigureret funktioner

Som beskrevet ovenfor, er Ermax TM4 baglygten forudkonfigureret til at overvåge bestemte lygtefunktioner.

Ønskes overvågning af en anden lygtefunktion, kan dette ændres ved at skifte et par stikforbindelser. Se på næste side for denne information.

## TM 4 Baglygter 12/24V - LED (Påbygning)

### Underkøringsværn med TM4 baglygter

Ifølge ECE R58 revision 3

- Klassisk elegant design - nyudvikling
- Integreret LED styreenhed og SIMAC®
- Mulighed for at få TM4 lygten i et unikt rødt og hvidt design



Integreret LED styreenhed til overvågning  
af blink- og stoplysfunktionen



Dimensioner: (BxDxH): 2780 (2400 mm uden OEM) x 160 x 252 mm

Variant - ECE R58-03	Type	Samleboks	SIMAC	LED styreenhed		Artikelnr.
				Blinklys	Stoplys	
	LED	✓	✓	✓	✓	098 259 075 *
	LED	✓	✓	✓	✓	098 259 095 **

\* Med D-godkendelse

\*\* Trekantsreflex skal monteres separat



TM 4 Baglygter 12/24V - LED (Påbygning)

Tegninger, dimensioner og reservedele

TM4 LED baglygte med kabelgennemføring gennem gummitylle

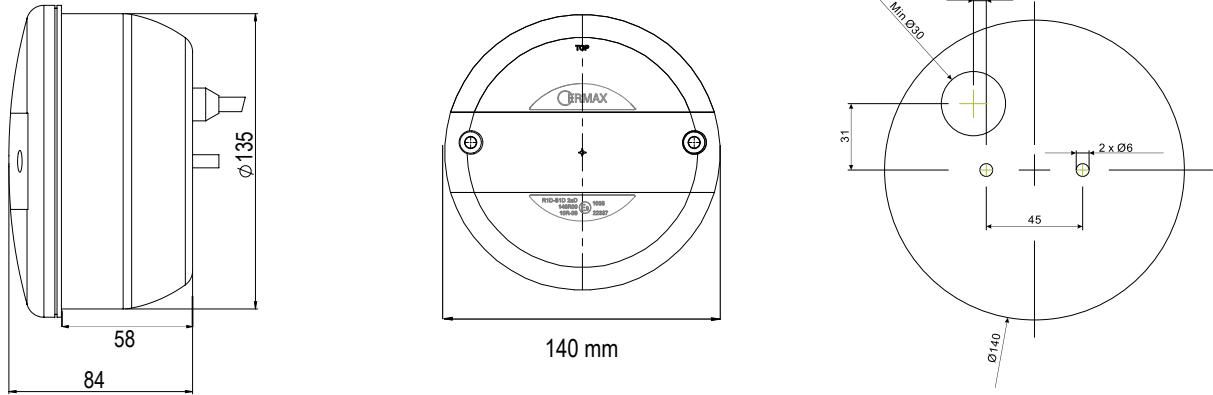

TM4 LED baglygte med 300 mm tilslutningskabel med 7-polet AMP stikdåse

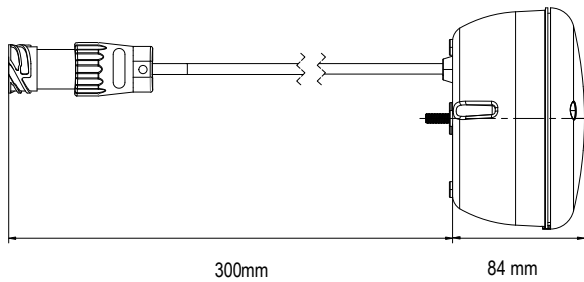

LED overvågning på funktioner der ikke er forudkonfigureret

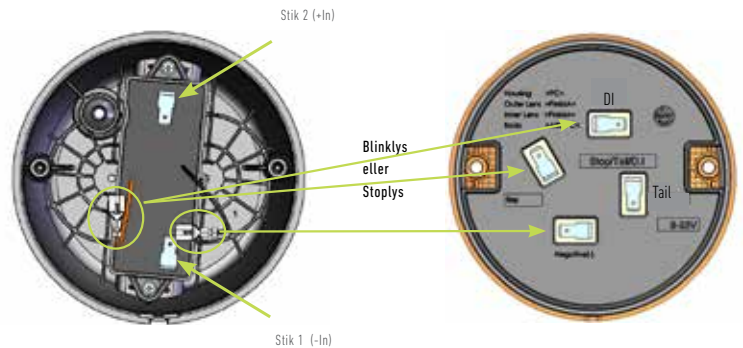

Reservedele og tilbehør



Kromring og indbygningskit	1	098 292 360
Beskyttelseshus	2	098 296 720
TM4 lygtehus med LED styreenhed 24V med kabelgennemføring igennem kabeltylle, til overvågning af blinklys- eller stoplysfunktionen	3	098 298 114

## TM 5 Baglygte LED med Eternal Light® og chrome ring 12/24V (indbygning)



Pos. 1



Pos. 2

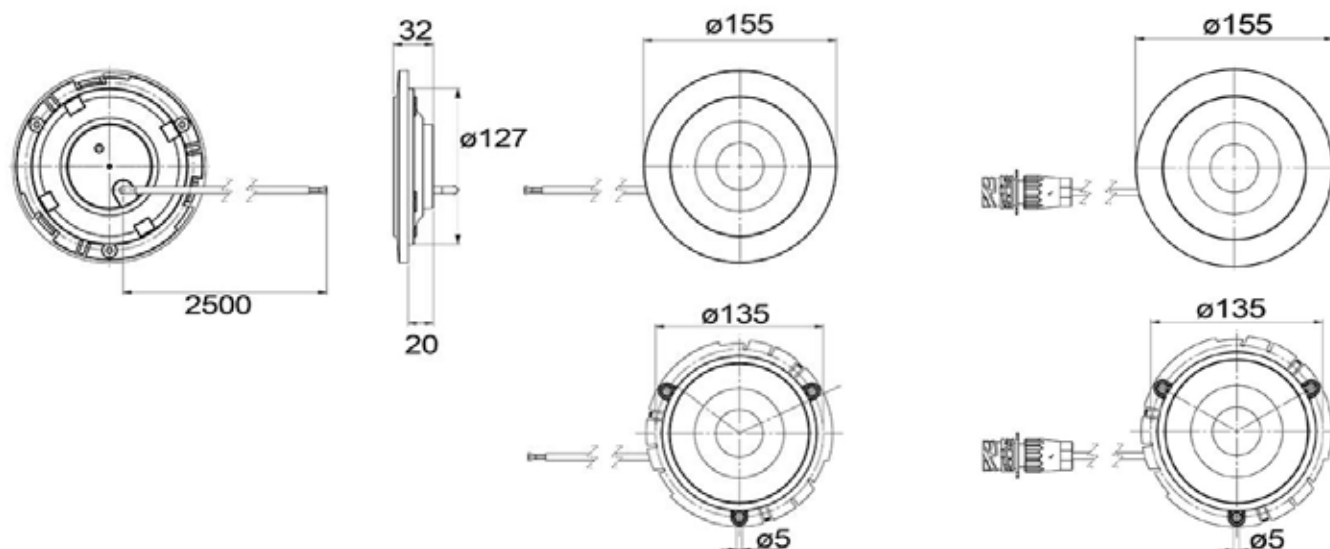

## Beskrivelse

Positionsllys med Eternal Light® teknologi

Ultra tynd indbygningsdybde

Lygteglas:	Slagfast polycarbonat
Lygtehus:	Slagfast polycarbonat
Dimensioner:	Ø155 x 32 mm
Indbygning:	Ø127 mm
Monteringshuller:	3 stk Ø4,5 mm med 120° fordeling i Ø135 mm
IP Rating:	IP69K
Arbejdstemperatur:	-40°C - +65°C
Chromring:	Max temperatur 80°C



## TM 5 Baglygte LED med Eternal Light® og kromring 12/24V (indbygning)



## Funktioner

Spænding	Position Stop Blink	Bak Tåge	Kabellængde	Tilslutning	Udgange Super Seal	Pos.	Artikel-Nr.
12/24V	✓		2500 mm	Open end		1	098 212 101
12/24V	✓		300 mm	7-polet AMP 1.5 stikdåse		1	098 212 102
12/24V		✓	2500 mm	Open end		2	098 255 101
12/24V		✓	300 mm	7-polet AMP 1.5 stikdåse		2	098 255 102
12/24V		✓	1.000 mm	7-polet AMP 1.5 stikdåse	200 mm kabel med Super Seal stikdåse for bak-alarm eller bak-lygte	2	098 255 104

## Reserve dele



Chrome ring

098 292 215

## Tilslutning af ekstra baklygte eller bak-alarm til 098 255 014

Ved behov kan bak-alarm eller baklygte enkelt og nemt tilkobles ved brug af baklygte 098 255 104, som har ekstra udtag med Super Seal stikdåse



300 mm kabel  
med Super Seal stikdåse \*\*  
098 256 255



250 mm kabel  
med Super Seal stikprop  
090 450 350

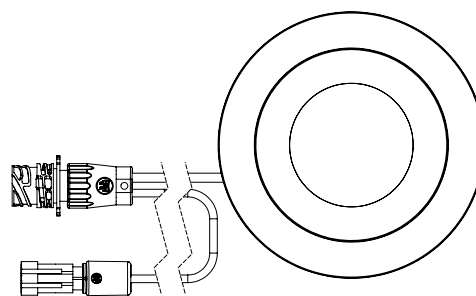

098 255 104

## \*\* Tilslutning af baklygter til bak- og tågelygte 098 255 014

- kan ske ved enten at benytte Y-adapter 894 005 230 eller alternativt forlængerkabel med Super Seal stikprop 794 020 230 eller 694 030 200 som vist nedenfor. Flere længder er tilgængelige.

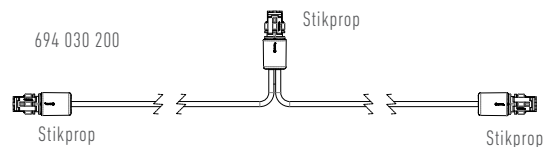
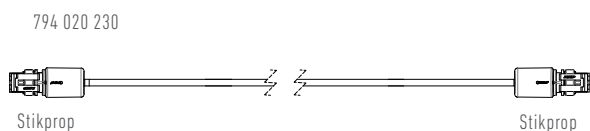

## TM 6 Baglygter LED 12/24V (påbygning)



Pos. 1



Pos. 2

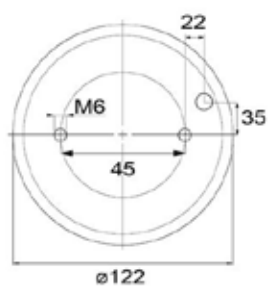
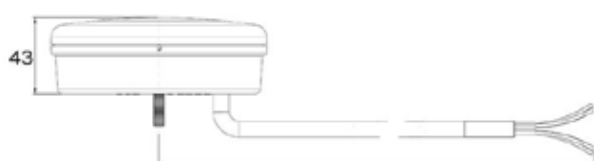

## Beskrivelse

Lygteglas: PMMA

Lygtehus: ABS

Dimensioner: Ø122 x 43.2 mm

Boltafstand: 45 mm / M6

IP Rating: IP69K

## TM 6 Baglygter LED 12/24V (påbygning)



## Funktioner

Spænding	Position Stop Blink	Bak Tåge	Tilslutning	Kabellængde	Pos.	Artikel-Nr.
12/24V	✓		2.500 mm	Open end	1	098 212 022
12/24V	✓		2.000 mm	7-polet AMP 1.5 stikprop	1	098 212 027
12/24V	✓		200 mm	7-polet AMP 1.5 stikdåse	1	098 212 028
12/24V		✓	2.500 mm	Open end	2	098 255 022
12/24V		✓	2.000 mm	7-polet AMP 1.5 stikprop	2	098 255 027
12/24V		✓	200 mm	7-polet AMP 1.5 stikdåse	2	098 255 028



## TM 7 Baglygter LED 12/24V (Indbygning)



Pos. 1



Pos. 2

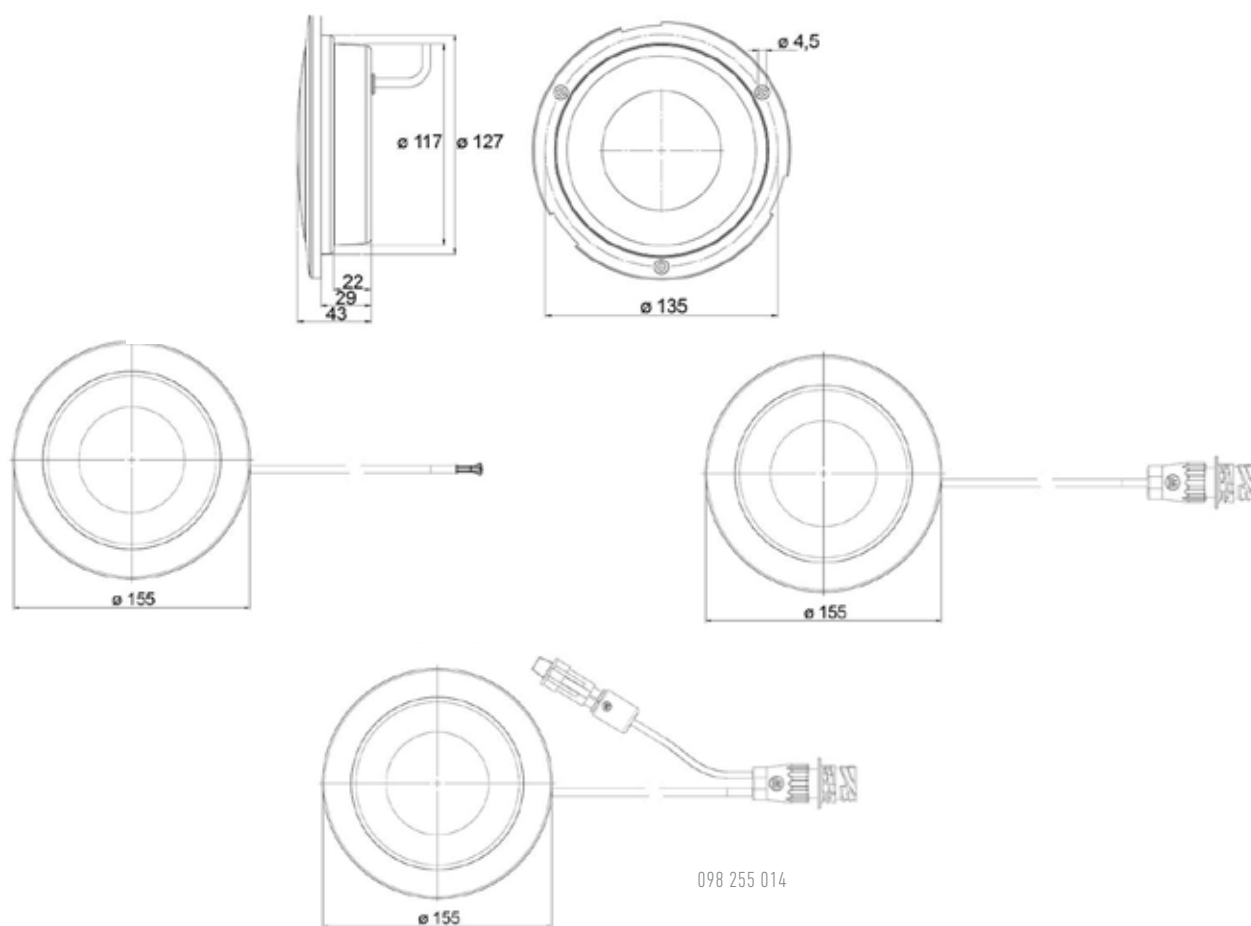

## Beskrivelse

Lygteglas:	PMMA
Lygtehus:	ABS
Dimensioner:	Ø155 x 43.2 mm
Indbygning:	Ø127 mm
Monteringshuller:	3 stk. Ø4,5 mm med 120° fordeling i Ø135 mm
IP Rating:	IP69K
Arbejdstemperatur:	-40°C - +65°C
Chromring:	Max temperatur 80°C



## TM 7 Baglygter LED 12/24V (Indbygning)



## Funktioner

Spænding	Position Stop Blink	Bak Tåge	Kabellængde	Tilslutning	Udgange Super Seal	Pos.	Artikel-Nr.
12/24V	✓		2.500 mm	Open end		1	098 212 002
12/24V	✓		300 mm	7-polet AMP 1.5 stikdåse		1	098 212 008
12/24V	✓		2.000 mm	7-polet AMP 1.5 stikprop		1	098 212 017
12/24V		✓	2.000 mm	7-polet AMP 1.5 stikprop		2	098 255 017
12/24V		✓	200 mm	7-polet AMP 1.5 stikdåse		2	098 255 018
12/24V		✓	2.500 mm	Open end		2	098 255 002
12/24V		✓	1.200 mm	7-polet AMP 1.5 stikdåse	200 mm kabel med Super Seal stikdåse for bak-alarm eller bak-lygte	2	098 255 014

## Reserve dele



Chrome ring Ø155 mm

098 292 216

## Tilslutning af ekstra baklygte eller bak-alarm til 098 255 014

Ved behov kan bak-alarm eller baklygte enkelt og nemt tilkobles ved brug af baklygte 098 255 014, som har ekstra udtag med Super Seal stikdåse



300 mm kabel  
med Super Seal stikdåse \*\*  
098 256 255



250 mm kabel  
med Super Seal stikprop  
090 450 350

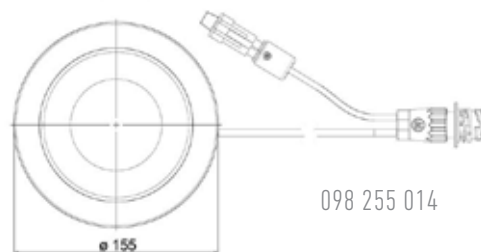

098 255 014

## \*\* Tilslutning af baklygter til bak- og tågeygter 098 255 014

- kan ske ved enten at benytte Y-adapter 894 005 230 eller alternativt forlængerkabel med Super Seal stikprop 794 020 230 eller 694 030 200 som vist nedenfor. Flere længder er tilgængelige.

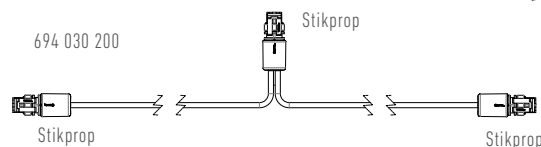
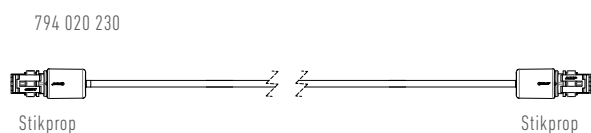



## TM8 LED Baglygter 12/24V



Pos. 1

Med 8 røde og 6 gule SMD LED'er



Pos. 2

Med 8 røde og 9 hvide SMD LED'er

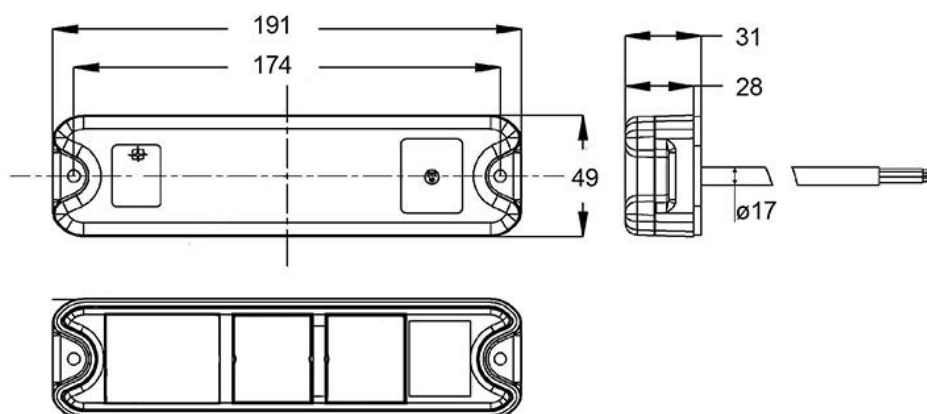

## Beskrivelse

Lygteglas: PMMA

Lygtehus: ABS

Dimensioner: 191 x 49 x 30 mm

Boltafstand: 174 mm / M5

IP-Rating: IP69K



## TM8 LED Baglygter 12/24V



Funktioner								
Spænding	Positiv Stop Blink	Bak	Tåge	Refleks	Kabellængde	Tilslutning	Pos.	Artikel-Nr.
12/24V	✓			✓	200 mm	7-polet AMP 1.5 stikdåse	1	098 212 274
12/24V		✓	✓	✓	200 mm	7-polet AMP 1.5 stikdåse	2	098 255 274

## Baglygter LED 12/24V - ERMAX Square-Line

EMC

E



Pos. 1



Pos. 2



Pos. 3 - Placeret i front på køretøjet

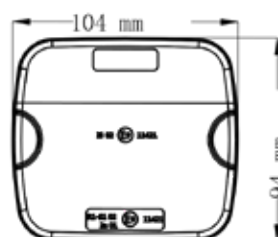
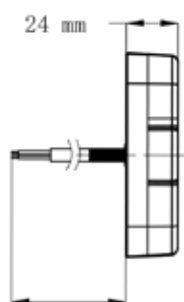

## Beskrivelse

Lygteglas: PMMA  
 Lygtehus: ABS  
 Dimensioner: 105 mm x 95 mm x 25 mm  
 Boltafstand: 90 mm  
 IP Rating: IP67

Incl. dækpanel til montering



## Funktioner

Spænding	Position Stop	Blink	Position front	Bak	Tåge	Kabellængde	Tilslutning	Pos	Artikel-Nr.
12/24V	✓	✓				150 mm	Open end	1	098 212 470
12/24V				✓	✓	150 mm	Open end	2	098 255 470
12/24V		✓	✓			150 mm	Open end	3	098 222 470

## Fleksible og individuelle montagemuligheder med ERMAX Squareline

Design "bagenden" ud fra behov, ønsker og stil

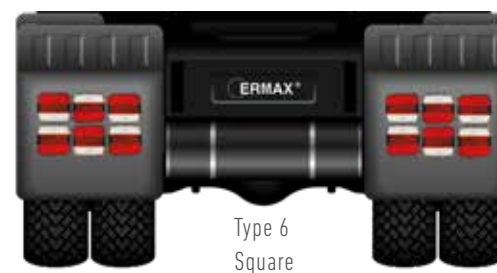
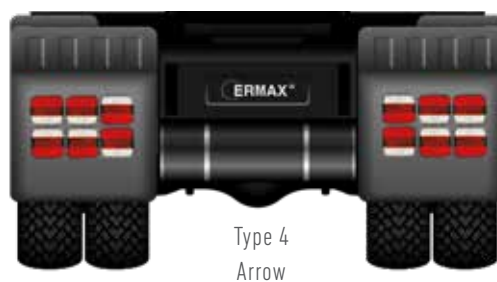
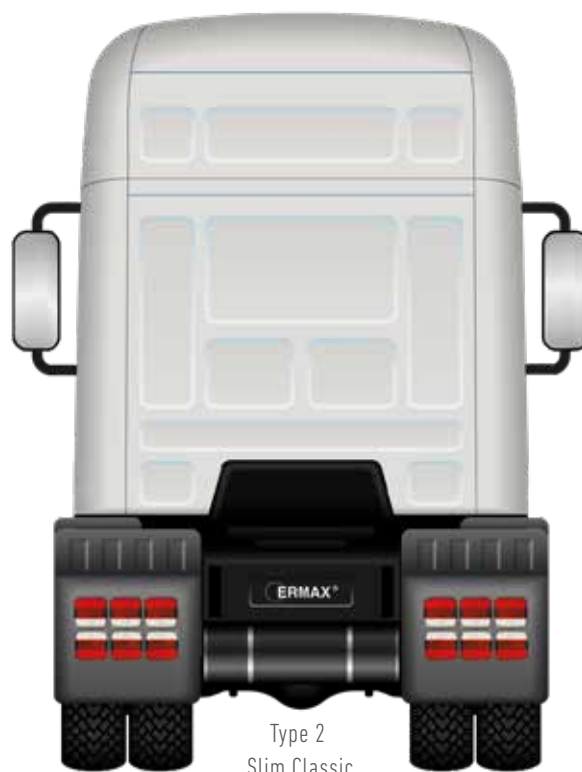

OBS: Uden vandretliggende montage skal der monteres en separat lovpligtig refleks

## TM14 Slim-Line Baglygter 12/24V - fuld LED

### Individuel styling med TM14 Slim-line

#### Den perfekte løsning, hvis pladsen er begrænset

Den nye ERMAX TM14 Slim-Line lygteserie er ideel til individuel styling af et køretøj - og kan bruges både til påbygning eller indbygning. TM14 Slimline serien er i fuld LED og byder som highlights et smalt, slankt og moderne design til næsten enhver applikation - såvel på traileren som på forvognen.

TM14 Slim-Line har grundet dens størrelse og det slanke design mange anvendelsesmuligheder - specielt, hvor der er tale om begrænsede smalle monteringsflader. TM14 Slim-Line kan monteres både vandret og lodret, og ligeledes som højtmonterede lygter, og passer med de forskellige tilslutningsmuligheder optimalt til ERMAX's nuværende kabelsystem.

Stoplygten kan med fordel også bruges som højtmonteret 3. stoplygte.



Position- og/eller stoplygte



Blinklygte som standard eller med progressivt blink

Styling TM14 med funktion som positionslygter



### Highlights

- Slankt og moderne design til stort set alle applikationer
- Kan anvendes på både forvogn og trailer
- Tidsbesparende montage med 2-polet eller 3-polet Super Seal stik
- 5 meter Open end versioner til lange føringsveje
- Optimal ved begrænsede indbygningsmuligheder
- Mange anvendelsesmuligheder - påbygning og indbygning, vandret og lodret montage, højt-monteret lygte
- Ideel som topmonteret 3. stoplygte
- Certificeret i henhold til alle relevante normer og foreskrifter i Europa

TM14 Slim-line - Fleksible og individuelle styling-muligheder

Design "bagenden" ud fra smag og behov



Placer flere lygter under hinanden, og få endnu større effekt ud af det flotte løbeblink.

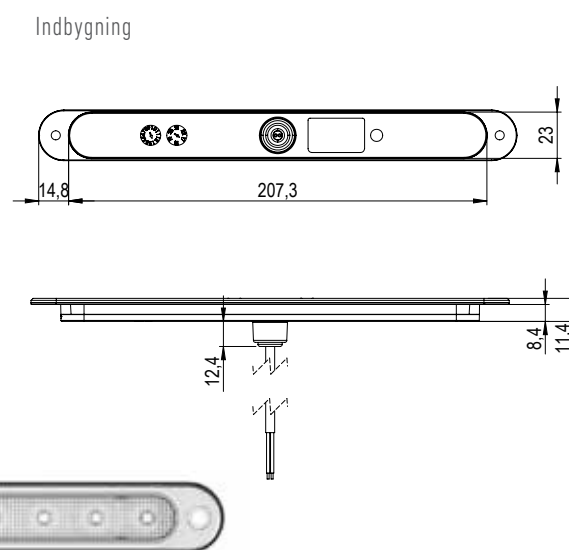
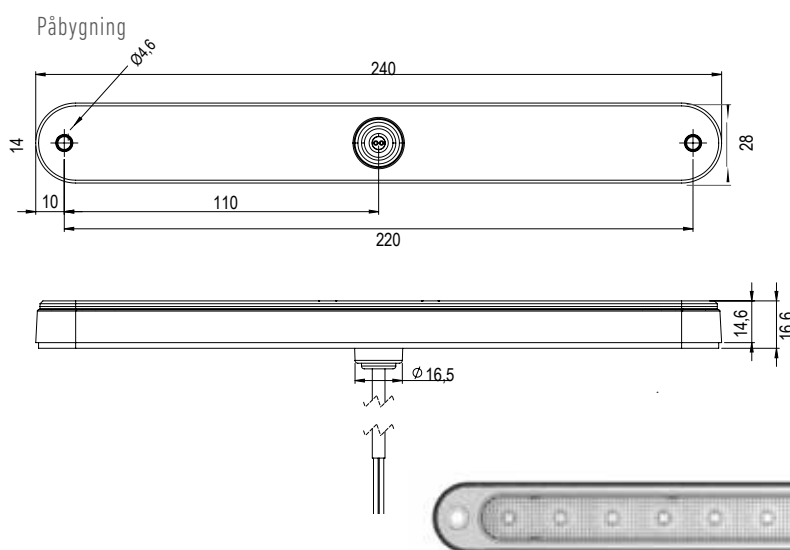

**OBS** - Se alle varianter, tilslutningsmuligheder og beskrivelse på næste side

TM 14 Baglygter LED 12/24V - Slim-Line



Beskrivelse

Lygteglas: Modstandsdygtig polycarbonat  
 Lygtehus: Modstandsdygtig polycarbonat  
 Dimensioner  
 Selve lygten: 240 x 28 x 16,6 mm  
 Indbygning: 208 x 23 x 8,4 mm  
 Bolt afstand: 220 mm / Ø4,6  
 Arbejdstemperatur: -40°C til +65°C  
 IP Rating: IP69K

Forbrug per lygtefunktion

Positionslys: 0,6W  
 Stoplys: 2,0W  
 Blinklys: 0,9W  
 Blinklys progressiv: 4,0W

\* Bipolar tilslutning

Funktioner									
Spænding	Højre → Venstre ←	Position	Stop	Blink	Progressiv blink "NEW"	Tilslutning	Kabellængde	Pinbelægning / ledningsfarve pr. funktion	Artikel-Nr.
12/24V	→ ←	✓	✓			3-polet Super Seal stikdåse	300 mm	1 = Minus 2 = Positionslys 3 = Stoplys	098 212 250
12/24V	→ ←	✓	✓			Open end	5.000 mm - 3-ledet	Brun = Minus Blå = Position Gul/grøn = Stop	098 212 252
12/24V	→ ←	✓				2-polet Super Seal stikdåse	300 mm		098 200 250
12/24V	→ ←	✓				Open end	5.000 mm - 2-ledet	Brun = Minus Blå = Positionslys	098 200 252
12/24V	→ ←		✓			2-polet Super Seal stikdåse	300 mm		098 203 250
12/24V	→ ←		✓			Open end	5.000 mm - 2-ledet	Brun = Minus Blå = Stop	098 203 252
12/24V	→ ←			✓		2-polet Super Seal stikdåse	300 mm		098 222 250
12/24V	→ ←			✓		Open end	5.000 mm - 2-ledet	Brun = Minus Blå = Blink	* 098 222 252
12/24V	→ ←				✓	2-polet Super Seal stikdåse	300 mm		* 098 222 260
12/24V	→ ←				✓	Open end	5.000 mm - 2-ledet	Brun = Minus Blå = Blink	* 098 222 262

Tilbehør - Adapterkabler for tilslutning af TM14 Slim-Line til bagkabel (se detaljeret beskrivelse i afsnittet om kabler)

994 003 282 - Adapterkabler 300 mm.

7-polet AMP stikdåse > 2 x Super Seal stikprop med udtag for stop- og blinklys

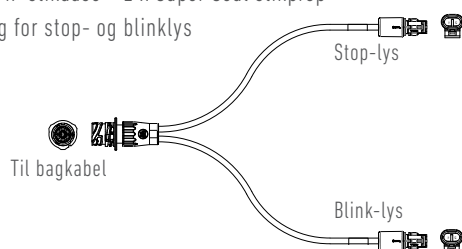

994 003 285 - Adapterkabler 300 mm.

7-polet AMP stikdåse > 1 x 3-polet Super Seal stikprop med udtag for bag- og stoplys + 1 x 2-polet super seal stikprop med udtag for blinklys

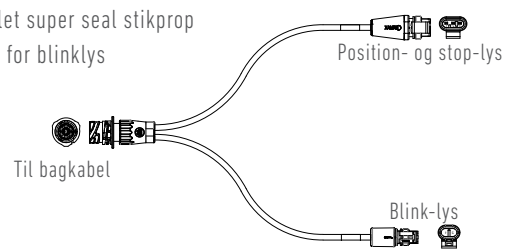



# NUMMERPLADELYGTER

Nummerpladelygter LED 12/24V



Pos. 1



Pos. 2

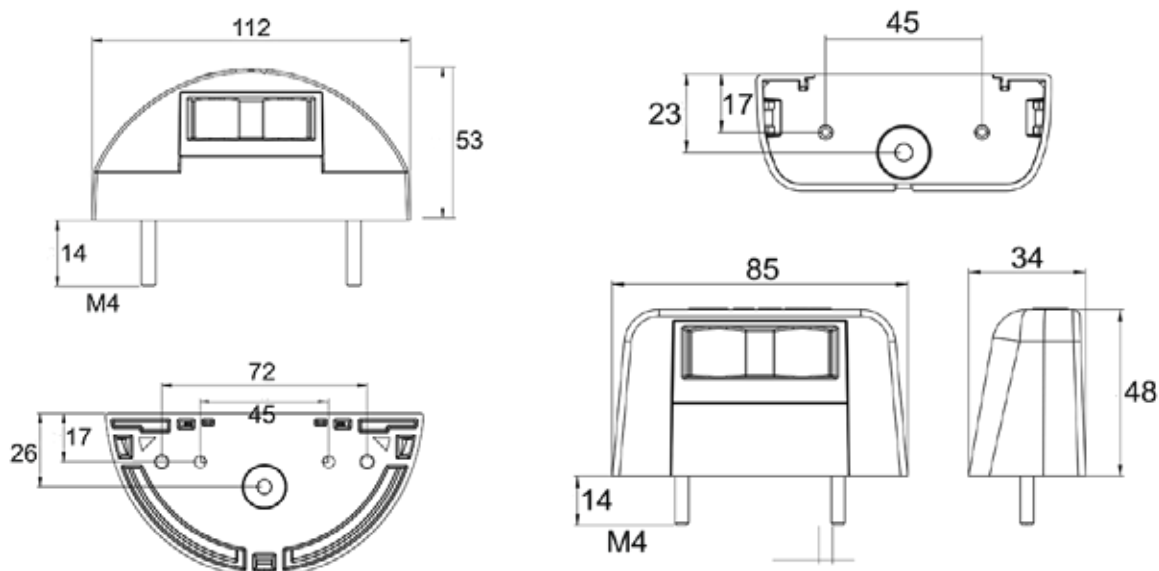

Begge varianter er certificeret for anvendelse som afbilledet nedenfor:

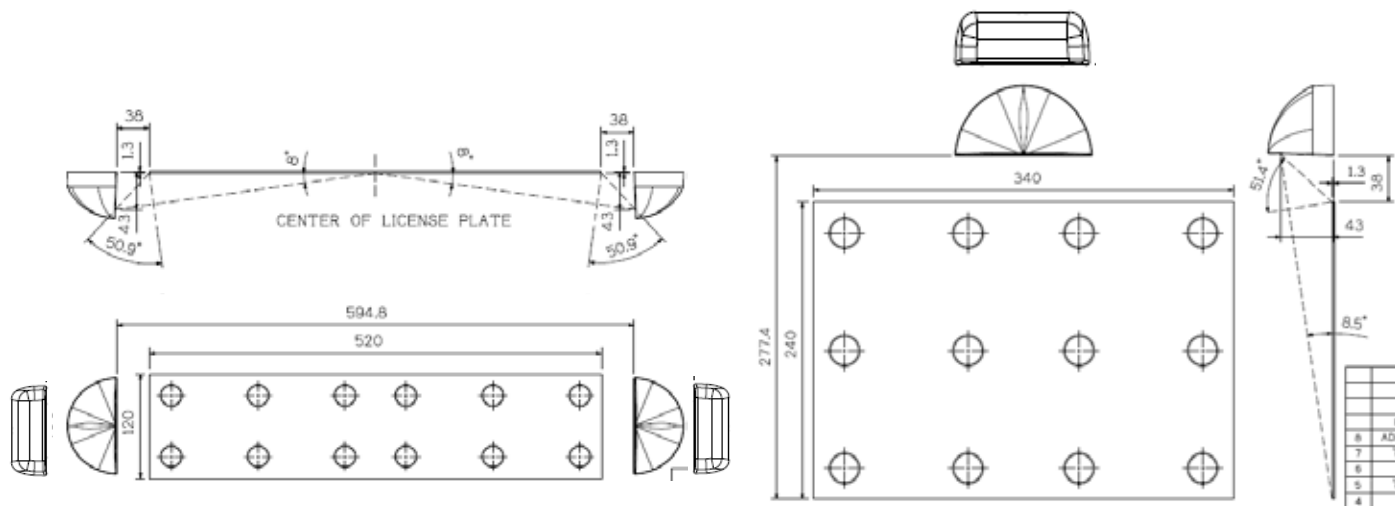



## Nummerpladelygter LED 12/24V

### Beskrivelse

Lygteglas: PMMA

Lygtehus: ABS

Halvt rundt design:

Dimensioner: 112 x 57 x 53 mm

Boltafstand: 45 mm oder 72 mm / M4

Firkant design:

Dimensioner: 85 x 34 x 48 mm

Boltafstand: 45 mm / M4

### Funktioner

Spænding	IP Rating	Tilslutning	Kabellængde	Boltafstand	LED antal	Pos.	Artikelnr.
12/24V	IP54	Click-in 1,5 mm <sup>2</sup>	500 mm	45 / 72 mm	2	1	098 254 330
12/24V	IP54	Click-in 1,5 mm <sup>2</sup>	500 mm	45 mm	2	2	098 254 340
12/24V	IP54	Click-in 1,5 mm <sup>2</sup>	1.500 mm	45 / 72 mm	2	1	098 254 332
12/24V	IP54	Click-in 1,5 mm <sup>2</sup>	1.500 mm	45 mm	2	2	098 254 342
12/24V	IP54	Super Seal stikdåse	500 mm	45 / 72 mm	2	1	098 254 334
12/24V	IP54	Super Seal stikdåse	500 mm	45 mm	2	2	098 254 344
12/24V	IP54	Super Seal stikprop	1.200 mm	45 / 72 mm	2	1	098 254 335
12/24V	IP54	Super Seal stikprop	1.200 mm	45 mm	2	2	098 254 345
12/24V	IP54	Super Seal stikprop	2.000 mm	45 / 72 mm	2	1	098 254 350
12/24V	IP54	Open end	2.500 mm	45 / 72 mm	2	1	098 254 336
12/24V	IP54	Open end	2.500 mm	45 mm	2	2	098 254 346
12/24V	IP54	Kabelgennemføring med gummitylle	--	45 / 72 mm	2	1	098 254 338
12/24V	IP54	Kabelgennemføring med gummitylle	--	45 mm	2	2	098 254 348

IP Rating LED diodeenhed: IP69K

Nummerpladelygter LED12/24V

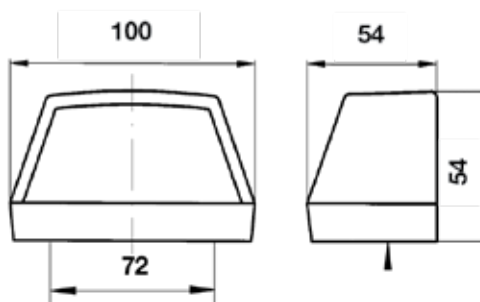

Beskrivelse

Lygteglas: PMMA  
 Lygtehus: ABS  
 Dimensioner: 100 x 54 x 54 mm  
 Boltafstand: 72 mm / M4

Funktioner						
Spænding	IP Rating	Lyskilde	Tilslutning	Kabel-længde	Bolthul-afstand	Artikel-Nr.
24V	IP67	LED	Kabelføring gennem gummitylle	---	72 mm	098 254 167
24V	IP67	LED	Click-In	500 mm	72 mm	098 254 251



## SLINGRELYGTER

## Slingrelygter LED ( 45°) 12/24V - Cobra



Pos. 1



Pos. 2

Mulighed for at føre kablet ud af siden på montagefoden

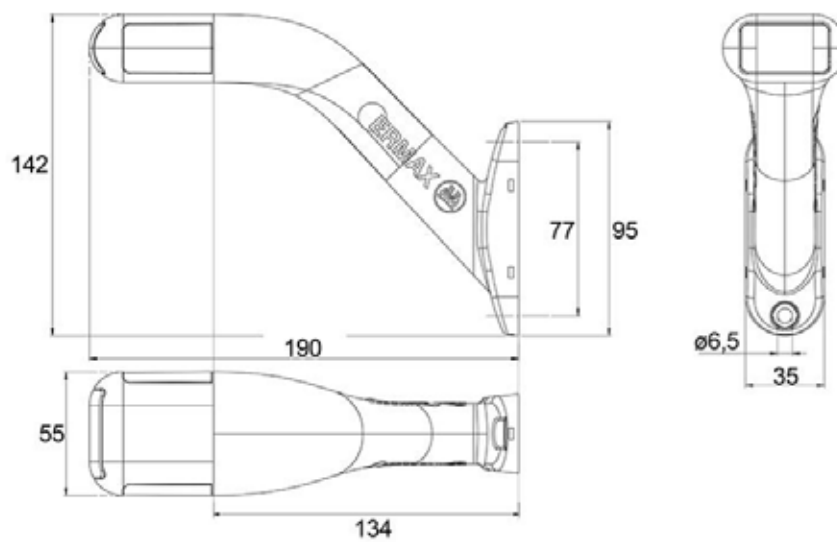

## Beskrivelse

Med klar linse - lysfarve rød, orange und hvid

Lygteglas: Slagfast polycarbonat

Lygtehus: Gummi

Boltafstand: 77 mm / Ø 6,5

## Slingrelygter LED ( 45°) 12/24V

## Funktioner

Venstre ← Højre →	Spænding	IP Rating	Tilslutning	Kabellængde	Lysfarve	Pos.	Artikelnr.
←	12/24V	IP69K	Click-in 1,5 mm <sup>2</sup>	1.500 mm	rød / hvid / orange	1	098 241 422
→	12/24V	IP69K	Click-in 1,5 mm <sup>2</sup>	1.500 mm	rød / hvid / orange	1	098 241 423
←	12/24V	IP69K	Super Seal stikdåse	1.500 mm	rød / hvid / orange	1	098 241 425
→	12/24V	IP69K	Super Seal stikdåse	1.500 mm	rød / hvid / orange	1	098 241 426
←	12/24V	IP69K	Open end	1.500 mm	rød / hvid / orange	1	098 241 427
→	12/24V	IP69K	Open end	1.500 mm	rød / hvid / orange	1	098 241 428
←	12/24V	IP69K	Open end	5.000 mm	rød / hvid / orange	1	098 241 429
→	12/24V	IP69K	Open end	5.000 mm	rød / hvid / orange	1	098 241 430
→	12/24V	IP69K	Super Seal stikprop	300 mm	rød / hvid / orange	1	098 241 448
←	12/24V	IP69K	Super Seal stikprop	300 mm	rød / hvid / orange	1	098 241 449



Pos. 2



Velegnet til montering på flade overflader med mulighed for at lægge kablet sideværts ud af monteringsfoden. Ligeledes er det muligt at tilslutte slingrelygten til baglygten eller bagkablet med Super Seal-tilslutning

→	12/24V	IP69K	Super Seal stikprop	300 mm	rød / hvid / orange	2	098 241 438
←	12/24V	IP69K	Super Seal stikprop	300 mm	rød / hvid / orange	2	098 241 439

## Slingrelygter LED 12/24V - Kort Cobra



## Beskrivelse

Med klar linse - lysfarve rød, orange und hvid

Lygteglas: Slagfast polycarbonat

Lygtehus: Gummi

Boltafstand: 77 mm / Ø 6,5

## Funktioner

Venstre ← Højre →	Spænding	IP Rating	Tilslutning	Kabellængde	Lysfarve	Artikelnr.
← →	12/24V	IP69K	Super Seal stikdåse	500 mm	rød / hvid / orange	098 241 205
← →	12/24V	IP69K	Super Seal stikdåse	1.500 mm	rød / hvid / orange	098 241 215
← →	12/24V	IP69K	Click-in 1,5 mm <sup>2</sup>	1.500 mm	rød / hvid / orange	098 241 211
← →	12/24V	IP69K	Open end	1.500 mm	rød / hvid / orange	098 241 216
← →	12/24V	IP69K	Open end	5.000 mm	rød / hvid / orange	098 241 217
← →	12/24V	IP69K	Super Seal stikprop	300 mm	rød / hvid / orange	098 241 218

## Slingelygter LED 12/24V - Classic 1

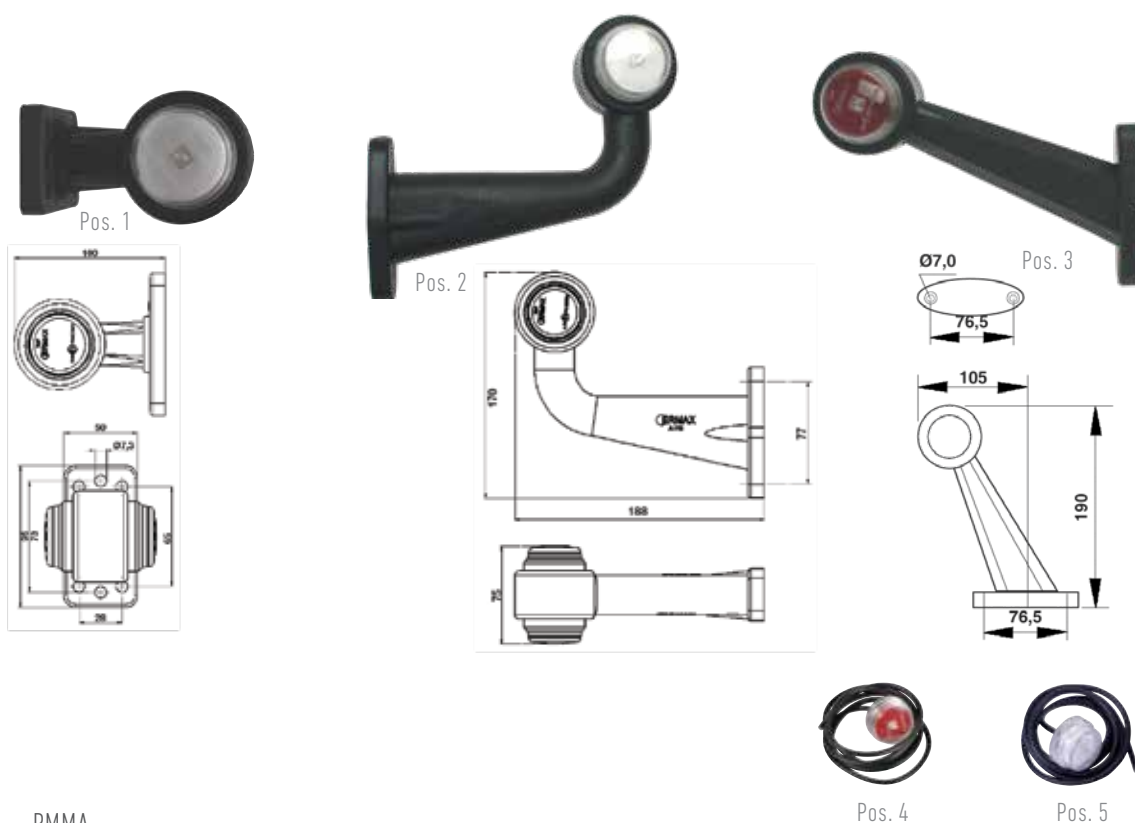

## Beskrivelse

Lygteglas: PMMA  
 Lygtehus: Gummi  
 Bolt afstand: 77 mm / Ø 7

## Funktioner

Venstre ← Højre →	Spænding	IP Rating	Tilslutning	Kabellængde	Lysfarve	Pos.	Artikel-Nr.
← →	12/24V	IP67	Super Seal stikdåse	500 mm	rød / hvid	1	098 241 005
← →	12/24V	IP67	Open end	1.500 mm	rød / hvid	1	098 241 000
← →	12/24V	IP67	Open end	1.500 mm	rød / hvid	2	098 241 050
← →	12/24V	IP67	Super Seal stikdåse	500 mm	rød / hvid	2	098 241 055
← →	12/24V	IP67	Super Seal stikprop	300 mm	rød / hvid	2	098 241 056
← →	12/24V	IP67	Open end	1.500 mm	rød / hvid	3	098 241 090

## Reserve dele

LED - rød diode-enhed med 1.250 mm tilslutningskabel	4	098 291 012
LED - klar diode-enhed med 1.250 mm tilslutningskabel	5	098 291 016

## Slingelygter LED 12/24V - Classic 2



Pos. 1



Pos. 2

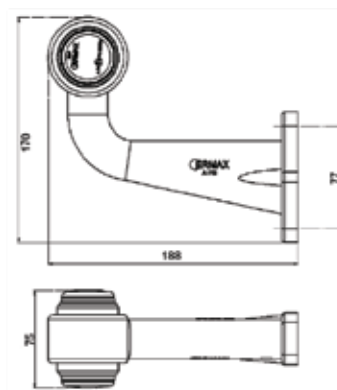
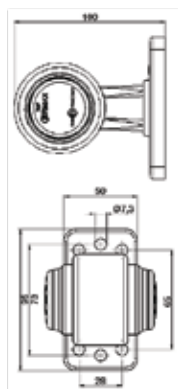

## Beskrivelse

Lygteglas: PMMA  
 Lygtehus: Gummi  
 Boltafstand Pos 1: 77 mm  
 Boltafstand Pos 2: 77 mm  
 Boltafstand Pos 3: 77 mm

2 slagfaste diodeenheder per lygte



Pos. 4

Pos. 5

Pos. 6



## Funktioner

Venstre ← Højre →	Lyskilde	IP Rating	Spænding	Tilslutning	Kabellængde	Lysfarve	Pos.	Artikel-Nr.
← →	LED	IP67	12/24V	Open end	1500 mm	Rød / hvid	1	098 241 600
← →	LED	IP67	12/24V	Open end	1500 mm	Rød / hvid	2	098 241 650

## Reservedel

Skrå gummiunderlag for 098 241 014	4	098 291 119
LED enhed, rød	5	098 291 015
LED enhed, hvid	6	098 291 031



## Slingrelygter / Blinklygter LED 12/24V - Classic XL



Pos. 1

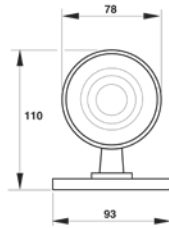

Pos. 2

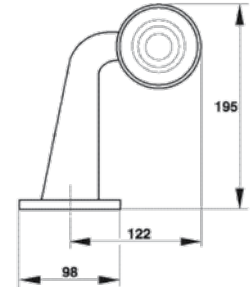

Pos. 3

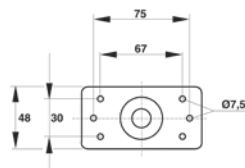

Pos. 4

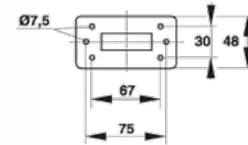

## Beskrivelse

Lygteglas: PMMA

Lygtehus: Gummi

2 varianter - kort lige variant (kan vendes 360°) - vinklet variant 45°

2 slagfaste diodeenheder i hvær lygte - 6 lysdioder pr. diodeenhed



Pos. 5



Pos. 6



Pos. 7



Pos. 8



## Funktioner - slingrelygte

Venstre ← Højre →	Lyskilde	IP Rating	Spænding	Tilslutning	Kabellængde	Lysfarve	Pos	Artikel-Nr.
← →	LED	IP67	12/24V	Open end	500 mm	Rød / hvid	1	098 241 800
← →	LED	IP67	12/24V	Open end	2500 mm	Rød / hvid	1	098 241 802
← →	LED	IP67	12/24V	Open end	500 mm	Rød / hvid	2	098 241 850
← →	LED	IP67	12/24V	Open end	2500 mm	Rød / hvid	2	098 241 852

## Funktioner - blinklygte

← →	LED	IP67	12/24V	Open end	1.500 mm	Orange	3	098 221 800
← →	LED	IP67	12/24V	Open end	1.500 mm	Orange	4	098 221 076

## Reserve dele

LED enhed, rød (slingrelygte)	5	098 291 041
LED enhed, hvid (slingrelygte)	6	098 291 040
LED enhed, orange	7	098 291 066
Skrå gummiunderlag for 098 221 076	8	098 291 119





## POSITIONS- & SIDEMARKERINGSLYGTER

Positions- og sidemarkeringslygter LED - 12/24V



Standard ramme - med Super Seal stikdåse

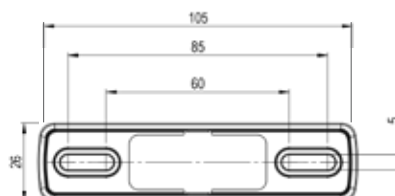
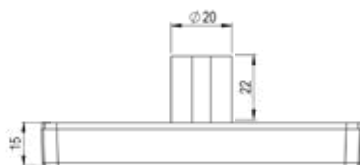
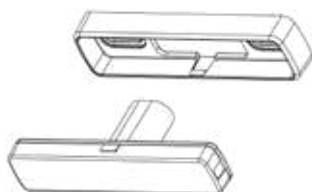

Monteringsbeslag lige udførelse



Bagudrettet beslag 90°



Fremadrettet beslag 90°

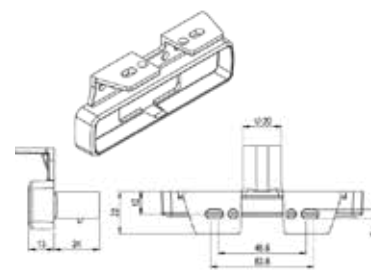
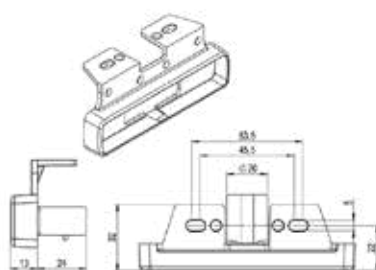
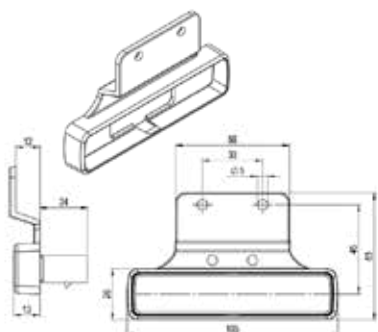

- Montage uden synlige skruer
- 2 lysdioder
- 4 montage muligheder
- 3 tilslutningsmuligheder
- IP69K Rating

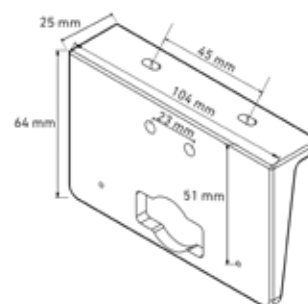

Universal gummi-holder

Beskrivelse

2 LED'er og med refleks

Lygteglas:	PMMA
Lygtehus:	ABS
Monteringsbeslag:	PP
Dimensioner med standard ramme:	105 x 26 x 13 mm
Variabel boltafstand:	60-85 mm
IP Rating:	IP69K

## Position- og sidemarkeringslygter LED - 12/24V

Funktioner						
Montagebeslag	Tilslutning	Kabellængde	Spænding	Side- markering Orange	Positionslygte Hvid	Positionslygte Rød
Standard ramme	Super Seal stikdåse	---	12/24V	098 221 726	098 230 726	098 204 726
Lige udførelse	Super Seal stikdåse	----	12/24V	098 221 742		
90° bagudrettet	Super Seal stikdåse	----	12/24V	098 221 748		
90° fremadrettet	Super Seal stikdåse	----	12/24V	098 221 756		
Standard ramme	Super Seal stikdåse	500 mm	12/24V	098 221 727		
90° bagudrettet	Super Seal stikdåse	1.500 mm	12/24V	098 221 745		
Standard ramme	Super Seal stik	5.000 mm	12/24V		098 230 736	
Standard ramme	Click-in	500 mm	12/24V	098 221 720	098 230 720	098 204 720
Standard ramme	Click-in	1.500 mm	12/24V	098 221 722	098 230 722	098 204 722
Standard ramme	Click-in	5.000 mm	12/24V	098 221 724	098 230 724	098 204 724
Lige udførelse	Click-in	1.500 mm	12/24V	098 221 740		
90° bagudrettet	Click-in	500 mm	12/24V	098 221 744		
90° bagudrettet	Click-in	1.500 mm	12/24V	098 221 746		
90° fremadrettet	Click-in	500 mm	12/24V	098 221 752		
90° fremadrettet	Click-in	1.500 mm	12/24V	098 221 754		
Standard ramme	Open end	500 mm	12/24V	098 221 730		
Standard ramme	Open end	2.500 mm	12/24V	098 221 732	098 230 732	098 204 732 *
Standard ramme	Open end	5.000 mm	12/24V	098 221 734	098 230 734	098 204 734
Standard ramme	Super Seal stikdåse	500 mm	12/24V	098 221 7274		
Standard ramme	Super Seal stikprop	2.500 mm	12/24V		098 230 728	

## Reserve dele

Standard ramme	098 292 700
Monteringsbeslag, lige udførelse, hulafstand 30 mm	098 292 701
Monteringsbeslag - 90° bagudrettet, hulafstand 30-55 mm	098 292 702
Monteringsbeslag - 90° fremadrettet, hulafstand 30-55 mm	098 292 703
Universal gummiholder - 90° bagudrettet, hulafstand 45-55 mm	098 292 629

Positions- og sidemarkeringslygter LED - 12/24V

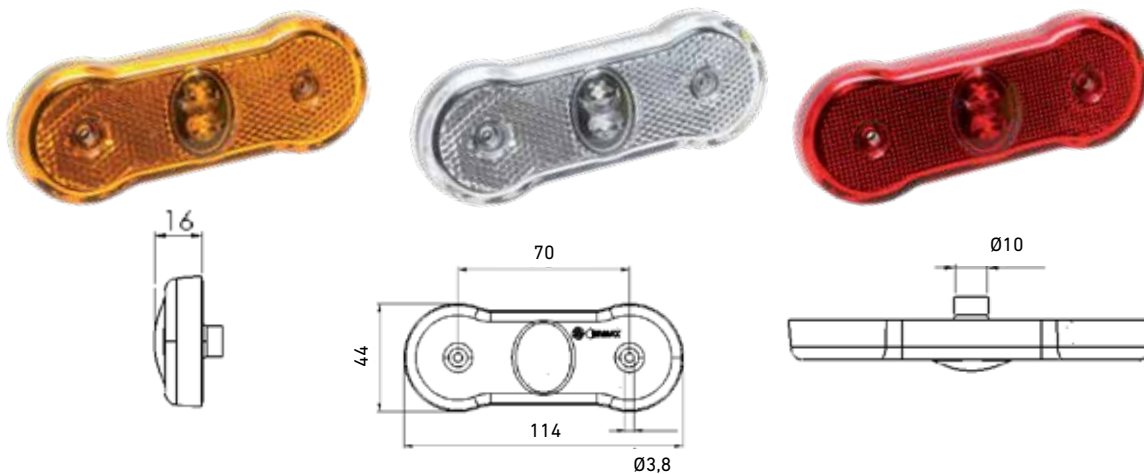

Monteringsbeslag lige udførelse



Bagudrettet beslag 90°



Fremadrettet beslag 90°

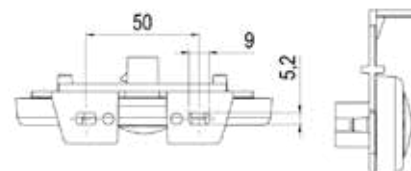
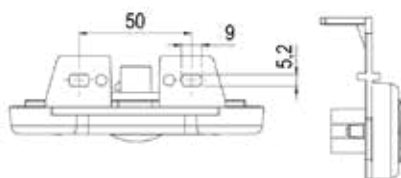
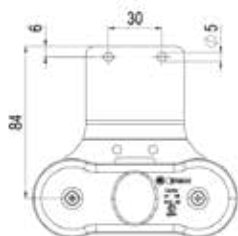

- > Standard montage
- > 2 lysdioder
- > 4 montage muligheder
- > 4 tilslutningsmuligheder
- > IP69K Rating



Universal gummiholder

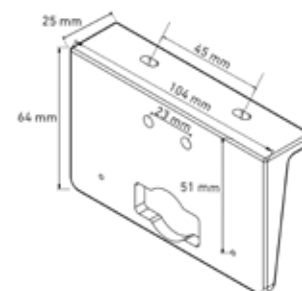

Beskrivelse

2 LED'er og med refleks

Lygteglas: PMMA

Lygtehus: ABS

Monteringsbeslag: PP

Dimensioner med standard ramme: 114 x 44 x 16 mm

Boltafstand: 70 mm

IP Rating: IP69K

Monteringskrue med Ø 4 mm skal benyttes

## Positions- og sidemarkeringslygter LED - 12/24V

Funktioner						
Montagebeslag	Tilslutning	Kabellængde	Spænding	Side- markering Orange	Positionslygte Hvid	Positionslygte Rød
Uden monteringsbeslag	Super Seal stikdåse	- - -	12/24V	098 221 620	098 230 401	098 204 501
Lige udførelse	Super Seal stikdåse	- - -	12/24V	098 221 630		
90° bagudrettet	Super Seal stikdåse	- - -	12/24V	098 221 640	098 230 430	
90° fremadrettet	Super Seal stikdåse	- - -	12/24V	098 221 650		
Uden monteringsbeslag	Super Seal stikdåse	500 mm	12/24V	098 221 635		
Uden monteringsbeslag	Super Seal stikdåse	1.500 mm	12/24V	098 221 628	098 230 428	
90° fremadrettet	Super Seal stikdåse	1.500 mm	12/24V	098 221 664		
90° bagudrettet	Super Seal stikdåse	1.500 mm	12/24V	098 221 662		
Uden monteringsbeslag	Super Seal stikprop	2.500 mm	12/24V		098 230 418	
Uden monteringsbeslag	Super Seal stikprop	5.000 mm	12/24V	098 221 627		
Uden monteringsbeslag	Super Seal stikprop	10.000 mm	12/24V	098 221 629	098 230 431	
Uden monteringsbeslag	Click-in	500 mm	12/24V	098 221 621	098 230 405	098 204 502
Uden monteringsbeslag	Click-in	1.500 mm	12/24V	098 221 622	098 230 415	098 204 503
Uden monteringsbeslag	Click-in	5.000 mm	12/24V	098 221 623	098 230 450	098 204 504
Lige udførelse	Click-in	500 mm	12/24V	098 221 631		
90° bagudrettet	Click-in	500 mm	12/24V	098 221 641		
90° bagudrettet	Click-in	1.500 mm	12/24V	098 221 642		
90° fremadrettet	Click-in	500 mm	12/24V	098 221 651		
90° fremadrettet	Click-in	1.500 mm	12/24V	098 221 652		
Uden monteringsbeslag	Open end	500 mm	12/24V	098 221 624	098 230 420	098 204 505
Uden monteringsbeslag	Open end	1.500 mm	12/24V	098 221 625	098 230 425	
Uden monteringsbeslag	Open end	2.500 mm	12/24V			098 204 506
Uden monteringsbeslag	Open end	5.000 mm	12/24V	098 221 626	098 230 427	098 204 507

Reserve dele Positions- og sidemarkeringslygter LED - 12/24V

Funktionen



Pos. 1 - Ligeudførelse



Pos. 2 - Bagudrettet 90°



Pos. 3 - Fremadrettet 90°



Pos. 4



Pos. 5



Pos. 6



Pos. 7



Pos. 8



Eksempel med Pos. 7 + 8

Reserve dele	Pos.	
Monteringsbeslag, lige udførelse, hukafstand 30 mm	1	098 292 622
Monteringsbeslag - 90° bagudrettet, hukafstand 30-55 mm	2	098 292 620
Monteringsbeslag - 90° fremadrettet, hukafstand 30-55 mm	3	098 292 621
Pakning - Sort gummi - Forpakningsenhed 10 styk	4	098 292 626
Nitte Ø4 mm, sort kunststof - Forpakningsenhed 20 styk	5	098 291 602
Nitte Ø4 mm, sort kunststof - Forpakningsenhed 100 styk	5	098 291 610
Monteringsbeslag, gummi, til skærm-holder. Anvendelig med Ermax sidemarkeringslygter	6	098 292 627
Universal gummiholder - 90° bagudrettet, hukafstand 45-55 mm	7	098 292 629
Monteringsbeslag, gummi, til skærm-holder. Anvendelig med Ermax sidemarkeringslygter	8	098 292 628



## Positions- og sidemærkeringslygter LED - 12/24V 9-33V



Flad montering – uden monteringsbeslag

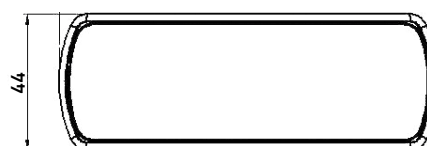
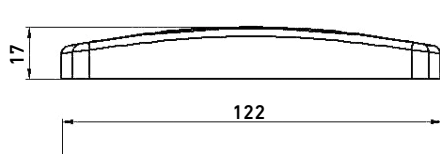

Bagudrettet 90°



Pos 1

4 LED og med refleks

Lygteglas: PMMA

Lygtehus: PP

Dimension u/monteringsbeslag: 122 x 44 x 17 mm

Variabel bolt afstand: 65 - 90 mm

IP Rating: IP67

Dual-polaritet

## Funktioner

Monteringsbeslag	Tilslutning	Kabellængde	Spænding	Lyskilde	Position Hvid	Sidemarkering Orange	Position Rød
Plan montering	Open end	500 mm	9-33V	4 x LED	098 230 601	098 221 601	098 203 601
Plan montering	Open end	5.000 mm	9-33V	4 x LED	098 230 605	098 221 605	098 203 605
Plan montering	Open end	10.000 mm	9-33V	4 x LED		098 221 610	
90° bagudrettet	Open end	500 mm	9-33V	4 x LED		098 221 611	

## Reserve dele

Monteringshus i rustfri stål - passer til plan monteret lygte	Pos 1	098 291 912
---	-------	-------------

Positions- og sidemærkeringslygter LED - 12/24V

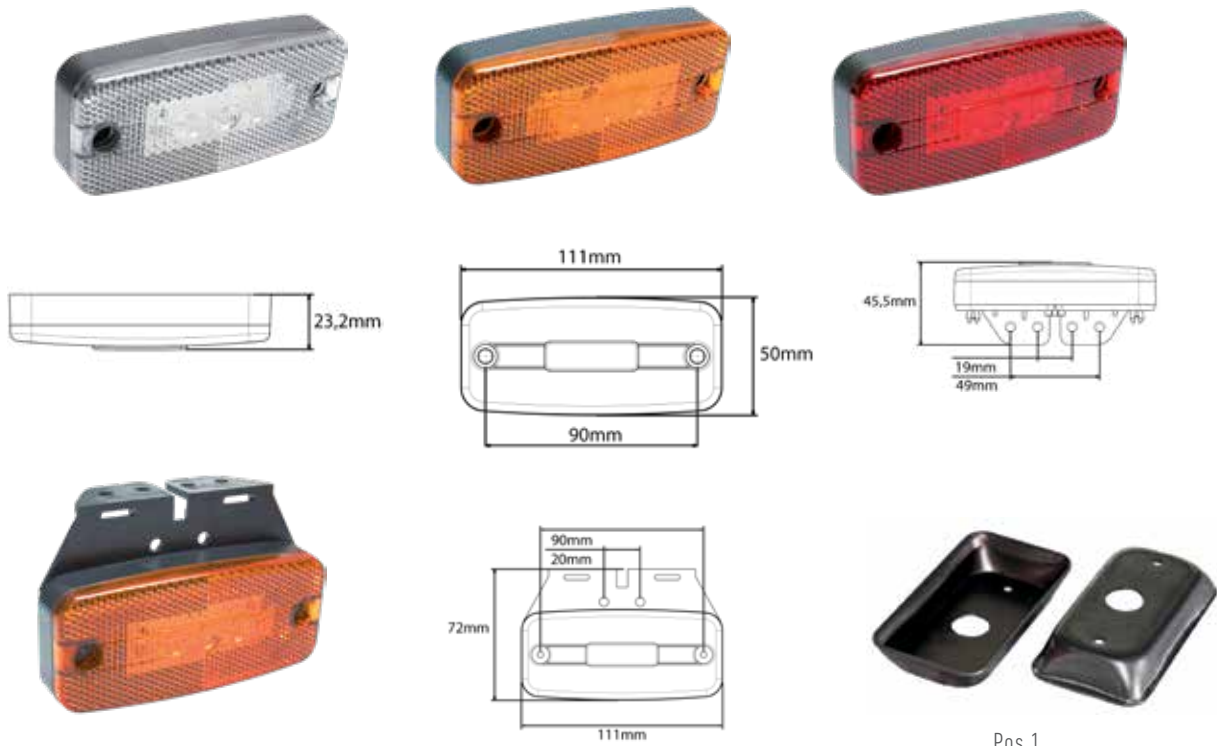

3 LED og med refleks

- Lygteglas: PMMA
- Lygtehus: Sort kunststof
- Dimensioner: Uden monteringsbeslag 111 x 50 x 23,2 mm
- Bolthulafstand: 90 mm
- IP Rating: IP67



Funktioner							
Monteringsbeslag	Tilslutning	Kabellængde	Spænding	Lyskilde	Position Hvid	Sidemærkning Orange	Position Rød
Plan montering	Open end	500 mm	12/24V	3 LED's	098 230 960	098 221 940	098 200 950
Plan montering	Open end	5.000 mm	12/24V	3 LED's	098 230 961	098 221 941	098 200 951
Plan montering	Open end	10.000 mm	12/24V	3 LED's	098 230 964	098 221 944	098 200 954
90° bagudrettet	Open end	500 mm	12/24V	3 LED's		098 221 942	
90° bagudrettet	Open end	5.000 mm	12/24V	3 LED's		098 221 943	

Reserve dele

Vinkelholder med nitter		098 291 949
Beskyttelseshus, stålplade, ubehandlet - passer til planmonteret lygte	Pos 1	098 291 907
Beskyttelseshus, galvaniseret stålplade - passer til planmonteret lygte	Pos 1	098 291 906
Pakning		098 291 311

Positions- og sidemarkeringslygter LED - 12/24V

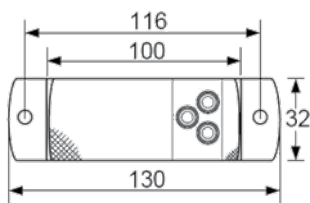

3 LED uden refleks

Lygteglas: PMMA

Lygtehus: Sort kunststof

Dimensioner: Med monteringsbeslag B x H x D: 130 x 32 x 7 mm

Boltafstand: 90 mm

IP Rating: IP67

**Funktioner**

Påbygning	Tilslutning	Kabellængde	Spænding	Lyskilde	Position Hvid	Sidemarkering Orange	Position Rød
Horisontal	Open end	500 mm	12/24V	3 LED's	098 231 873		098 201 873
Horisontal	Open end	1.500 mm	12/24V	3 LED's		098 221 874	
Horisontal	Open end	5.000 mm	12/24V	3 LED's	098 231 875	098 221 876	098 201 875
Horisontal	Open end	10.000 mm	12/24V	3 LED's		098 221 896	
Vertikal	Open end	1.500 mm	12/24V	3 LED's		098 221 884	

**Reserve dele**

Vinkelbeslag fremad 90°	Pos 1	098 291 278
-------------------------	-------	-------------





## BAK- & ARBEJDSLYGTER

### Lumen specifikationer

Arbejdslygter i det følgende afsnit er angivet med en teoretisk og en effektiv lumen.

Det teoretiske lumen er den beregnede lumen af lyskilden

Det effektive lumen er lyset målt udenfor glasset



Standardprogram med stor fleksibilitet

Kompakt design, universelt anvendelige og mange tilslutningsmuligheder

ERMAX-bak- og arbejdslygter er tilgængelige i tre designvarianter med forskellige lysstyrker / lumen.



LED baklygte

Lumen:  
Teoretisk 650 / effektiv 300



LED-Arbejdslygte

Lumen:  
Teoretisk 800 / effektiv 600



LED arbejdslygte

Lumen:  
Teoretisk 1.600 / effektiv 1.200

Testet som baklygte (ECE-R23) med 30° hældning ved vertikal montering



LED arbejdslygte

Lumen:  
Teoretisk 2.400 / effektiv 1.800

Testet som baklygte (ECE-R23) med 35° hældning ved vertikal montering



Denne arbejdslygte fås også med håndtag og afbryder



LED arbejdslygte

Lumen:  
Teoretisk 3.200 / effektiv 2.400

## Universelt anvendelig

### Montering efter ønske

ERMAX arbejdslygter er konstrueret således, at de grundet det kompakte design und den lille størrelse kan anvendes selv ved de mest begrænsede indbygningsmuligheder. Det kompakte design und den symmetriske lysfordeling byder ligeledes på stor fleksibilitet mit hensyn til monteringsmuligheder. Arbejdslygten kan monteres stående, hængende, bagudrettet eller sideværts.

### Monteringsmuligheder ERMAX arbejdslygte



Stående



Hængende



Sideværts



Bagudrettet



## Nem og enkel vedligeholdelse

### Mange tilslutningsmuligheder

ERMAX arbejdslygter fås med forskellige tilslutningsmuligheder: tilslutningskabel med open-end, Super Seal stikdåse eller Deutsch (DT2) stikdåse

Ved varianter med stikdåse tilbyder ERMAX som standard altid en kabellængde på 300 mm til den første stikforbindelse. Der er mulighed for at tilpasse kabellængden efter behov ved brug af forlængerkabler og adapterkabler fra standardprogrammet.

Den høje varians af Kabelløsningerne sikrer derfor en optimal installation uden tilpasningsbehov omkring kabellængder (se muligheder i afsnittet omkring kabler).

### Tilslutningsmuligheder / forlængelse



Super-Seal stikdåse

#### Forlængerkabel med Super Seal eller Deutsch DT2 tilslutning

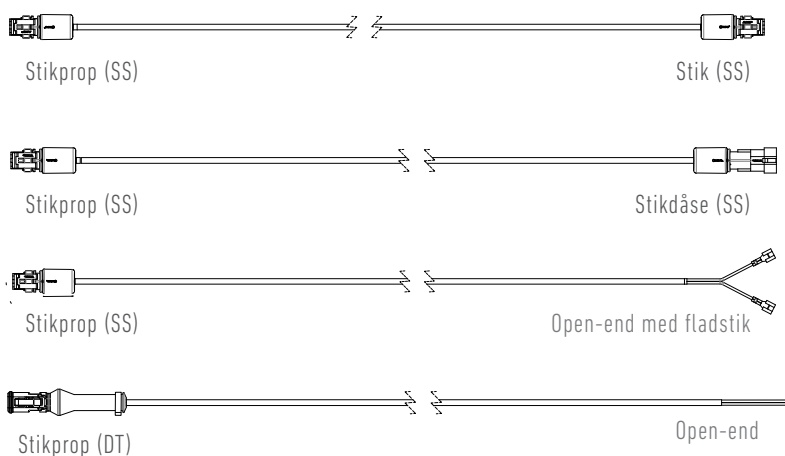

#### Y-Adapter med 3 Super Seal stikprop

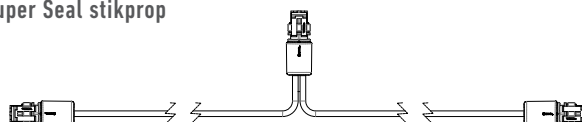

Baklygte - tilsluttet som kæde,  
og forbundet med et sidekabel med 1 indgang og 2 udgange med Super Seal stikprop

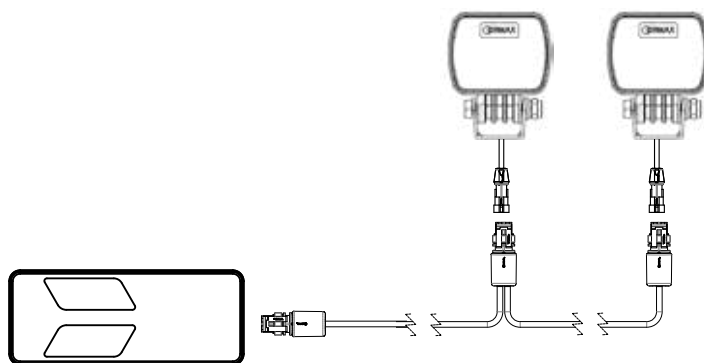

2 stk. ERMAX bak- eller arbejdslygter kan tilsluttes en ERMAX baglygte (max 52 W)



## Tekniske egenskaber ved ERMAX bak- og arbejdslygter LED

### Tekniske specifikationer – alle varianter

- Lygteglas af slagfast Polycarbonat
- Lygtehus af aluminium – sort lakeret (anti-korrosions-behandlet)
- Montagebøjle af ædelstål AISI 304
- Montagebolte 8 mm / 30 mm
- Multivolt 12 / 24 V
- Arbejdstemperatur -40 °C til +65 °C
- Flood lysmønster
- Farvetemperatur 6.500 ° Kelvin
- IP-Rating IP69K
- Overophedningsbeskyttelse og polaritetsbeskyttelse
- ADR og EMC/R10 godkendt
- ECE-R23 godkendt

### Fordele ved den nyeste LED teknologi – anvendt optimalt ved ERMAX bak- og arbejdslygter

Fordelene ved den nyeste LED teknologi, som anvendes optimalt i ERMAX bak- og arbejdslygter, gør lygterne til et produkt af meget høj kvalitet, ekstrem lang levetid - og dermed også økonomisk et reelt highlight.

- Højt lysudbytte
- Ekstrem lang levetid
- 100% vand- og støvtæt
- Lavt strømforbrug
- Vedligeholdelsesfri
- Høj stød- og vibrationsmodstandskraft
- Effektiv varmeafledning
- God rentabilitet



LED Baklygter Lygtehus lavet af aluminium  
Lumen 650

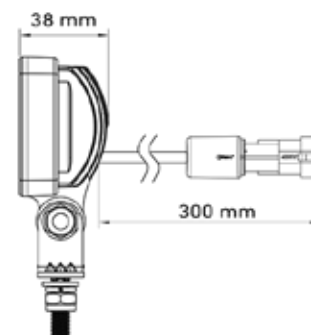
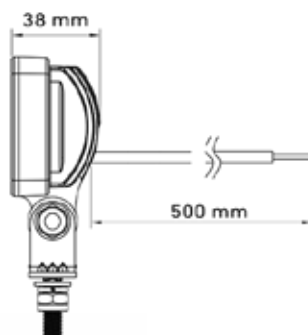
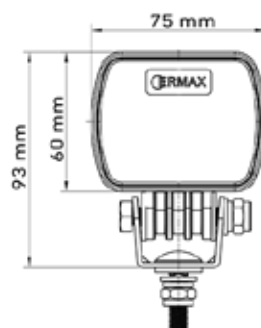

Lysfordeling

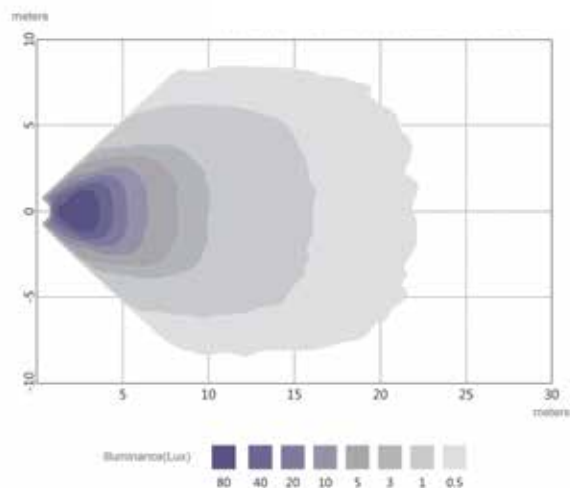

I fugleperspektiv 1,2 meter over jorden med en hældningsvinkel på 5°

Funktioner							EMC	
Spænding	Forbrug	Tilslutning	Kabel længde	Lyskilde	Lumen, Teoretisk / effektiv	Lysmønster	Artikel-Nr.	
12 / 24 V	6,5 W	Open end	500 mm	6 High Power LED	650 / 300	Flood	098 256 250	
12 / 24 V	6,5 W	Super Seal stikprop	300 mm	6 High Power LED	650 / 300	Flood	098 256 254	
12 / 24 V	6,5 W	Super Seal stikdåse	300 mm	6 High Power LED	650 / 300	Flood	098 256 255	

LED Arbejdslygter - Lygtehus lavet af aluminium  
Lumen 800

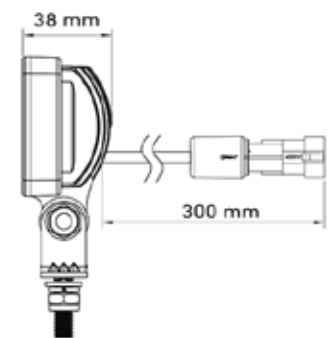
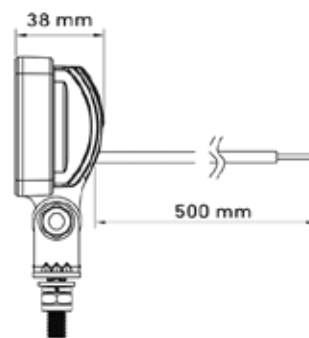
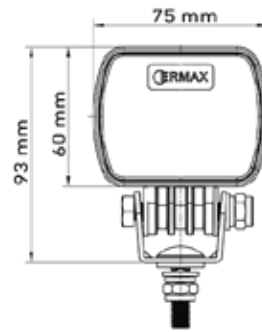

Lysfordeling

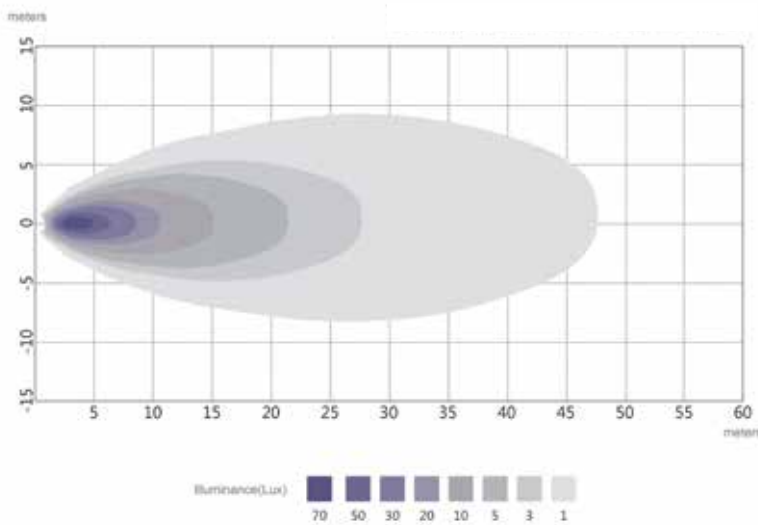

Bird's eye view 1,2 meter above the ground with an incline angle of 5°

Funktioner							EMC	Flame
Spænding	Forbrug	Tilslutning	Kabel længde	Lyskilde	Lumen, Teoretisk / effektiv	Lysmønster	Artikel-Nr.	
12 / 24 V	8 W	Open end	500 mm	6 High Power LED	800 / 600	Flood	098 174 250	
12 / 24 V	8 W	Super Seal stikprop	1.000	6 High Power LED	800 / 600	Flood	098 174 254	
12 / 24 V	8 W	Super Seal stikdåse	300 mm	6 High Power LED	800 / 600	Flood	098 174 255	

LED Arbejdslygter - Lygtehus lavet af aluminium  
Lumen 1.600

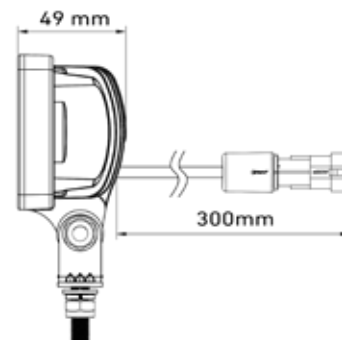
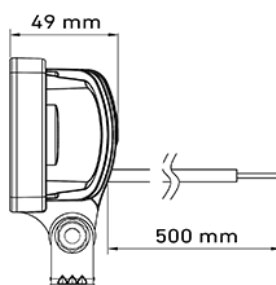
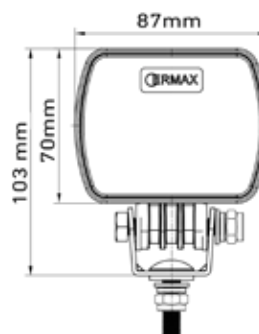

Lysfordeling

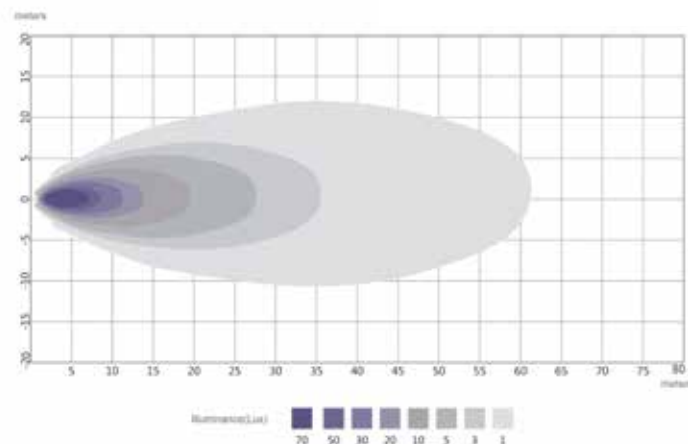

I fugleperspektiv 1,2 meter over jorden mit en hældningsvinkel på 5°

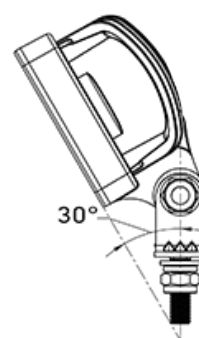

Godkendt som baklygte med 30° hældningsvinkel monteret vertikalt

Funktioner



Spænding	Forbrug	Tilslutning	Kabellængde	Lyskilde	Lumen, Teoretisk / effektiv	Lysmønster	Artikel-Nr. .
12 / 24 V	16 W	Open End	500 mm	9 High Power LED	1.600 / 1.200	Flood	098 174 260
12 / 24 V	16 W	Super Seal stik	1.000 mm	9 High Power LED	1.600 / 1.200	Flood	098 174 264
12 / 24 V	16 W	Super Seal stikdåse	300 mm	9 High Power LED	1.600 / 1.200	Flood	098 174 265
12 / 24 V	16 W	Integreret Deutch (DT) stikdåse	--	9 High Power LED	1.600 / 1.200	Flood	098 174 267

LED Arbejdslygter - Lygtehus af plast

Lumen: 1.600

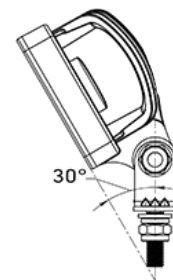
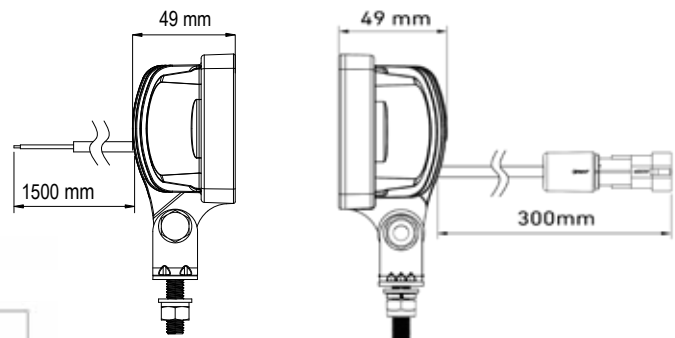
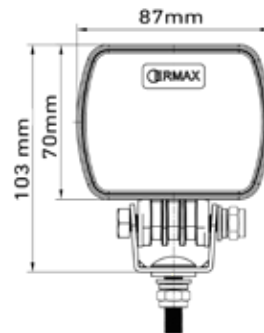

Lysfordeling

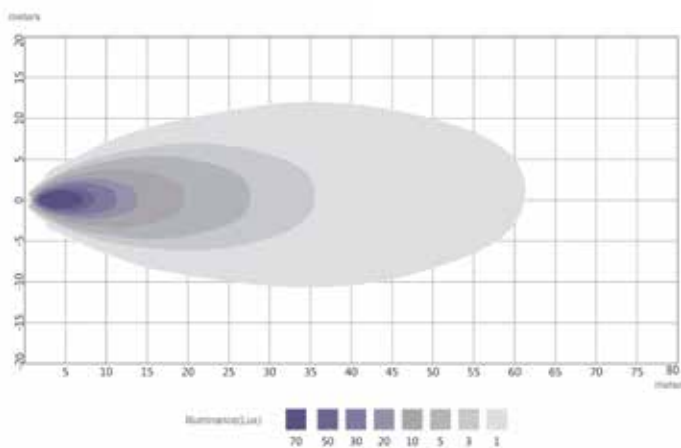

I fugleperspektiv 1,2 meter over jorden med en hældningsvinkel på 5°

Godkendt som baklygte med 30° hældningsvinkel monteret vertikalt

Funktioner							ECE	EMC	
Spænding	Forbrug	Tilslutning	Kabellængde	Lyskilde	Lumen, teoretisk / effektiv	Lysmønster	Artikel-Nr.		
12 / 24 V	16 W	Open end	1.500 mm	9 High Power LED	1.600 / 1.200	Flood	098 174 290		
12 / 24 V	16 W	Super Seal stikprop	6.000 mm	9 High Power LED	1.600 / 1.200	Flood	098 174 293		
12 / 24 V	16 W	Super Seal stikdåse	300 mm	9 High Power LED	1.600 / 1.200	Flood	098 174 295		
12 / 24 V	16 W	Integreret Deutsch (DT2) stikdåse	--	9 High Power LED	1.600 / 1.200	Flood	098 174 297		

LED Baklygter Lygtehus lavet af aluminium  
Lumen 2.400



Pos. 1  
Uden håndtag



Pos. 2  
Mit håndtag og  
on/off kontakt

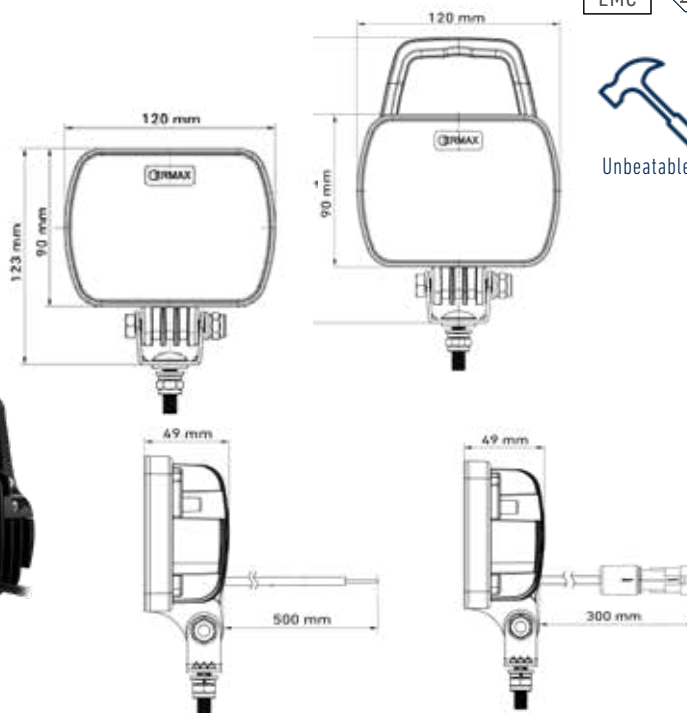

Lysfordeling

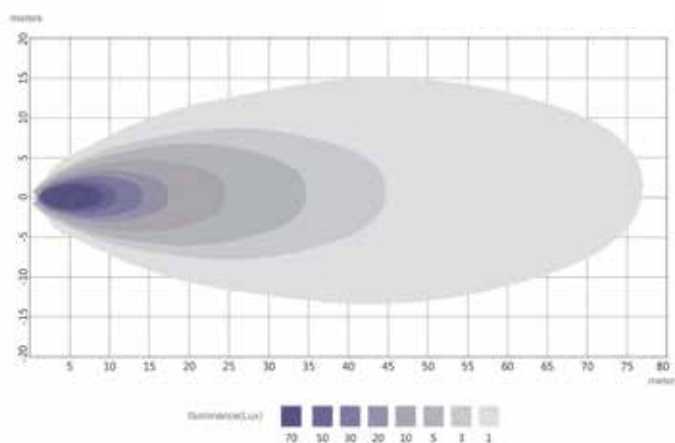

I fugleperspektiv 1,2 meter over jorden mit en hældningsvinkel på 5°

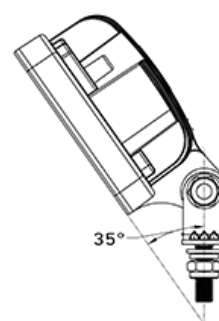

Godkendt som baklygte med 35°  
hældningsvinkel monteret vertikalt

Funktioner



Spænding	Forbrug	Tilslutning	Kabel længde	Lyskilde	Lumen, Teoretisk / effektiv	Lysmønster	Pos.	Artikel-Nr.
12 / 24 V	25 W	Open end	500 mm	12 High Power LED	2.400 / 1.800	Flood	1	098 174 270
12 / 24 V	25 W	Super Seal stik	1000 mm	12 High Power LED	2.400 / 1.800	Flood	1	098 174 274
12 / 24 V	25 W	Super Seal stikdåse	300 mm	12 High Power LED	2.400 / 1.800	Flood	1	098 174 275
12 / 24 V	25 W	Integreret Deutch (DT) stikdåse	---	12 High Power LED	2.400 / 1.800	Flood	1	098 174 277
12 / 24 V	25 W	Super Seal stikdåse med håndtag & on/off kontakt	300 mm	12 High Power LED	2.400 / 1.800	Flood	2	098 174 279

LED Baklygter Lygtehus lavet af aluminium

EMC

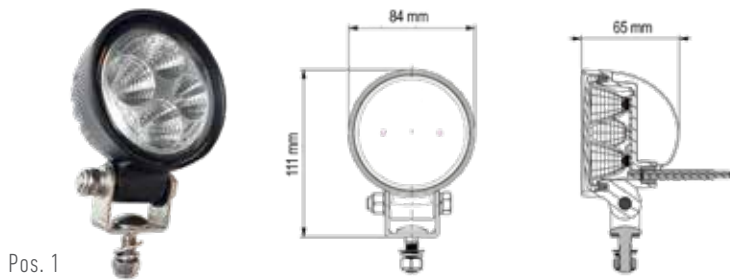

Pos. 1

Lysfordeling

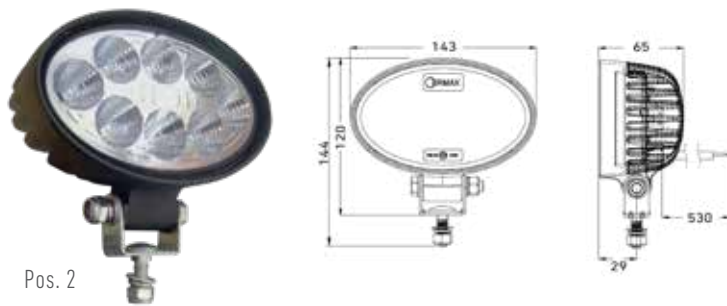
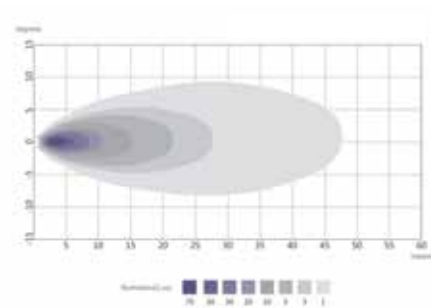

Pos. 2

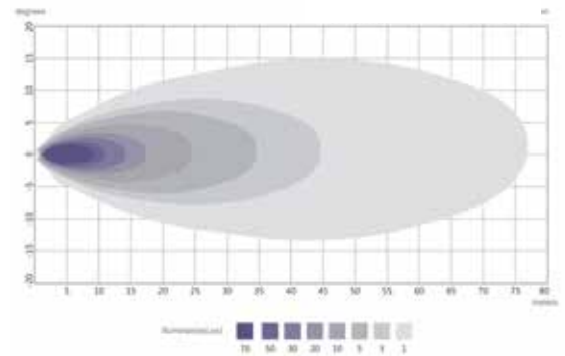

Funktioner

EMC

Spænding	Forbrug	Tilslutning	Kabel længde	Lyskilde	Lumen, Teoretisk / effektiv	Lysmønster	Pos.	Artikel-Nr.
12 / 24 V	12 W	Open end	500 mm	4 LEDs	1.000 / 600	Flood	1	098 174 080
12 / 24 V	24 W	Open end	500 mm	4 LEDs	2.000 / 1.400	Flood	2	098 174 095



LED Baklygter Lygtehus lavet af aluminium  
Lumen 2.400

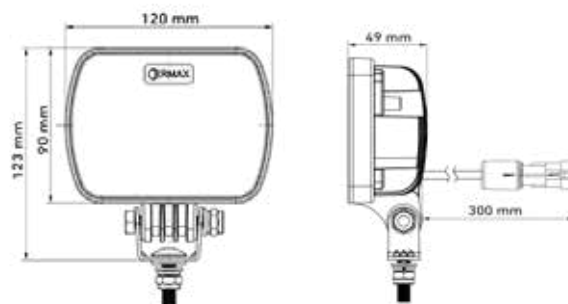

Lysfordeling

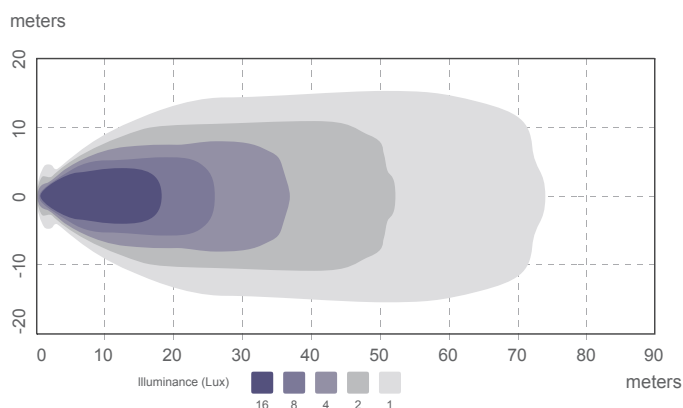

I fugleperspektiv 1,2 meter over jorden med en hældningsvinkel på 5°

Funktioner									EMC
Spænding	Forbrug	Tilslutning	Kabel længde	Lyskilde	Lumen, teoretisk / effektiv	Lysmønster	Pos.	Artikel-Nr.	
12 / 24 V	25 W	Super Seal stikdåse	300 mm	12 High Power LED	3.200 / 2.400	Flood	1	098 174 285	
12 / 24 V	25 W	Integreret Deutsch (DT) stikdåse	---	12 High Power LED	3.200 / 2.400	Flood	1	098 174 287	



Reserve dele og tilbehør til bak- og arbejdslygter

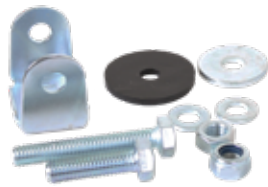

Pos. 1



Pos. 2



Pos. 3



Pos. 4



Pos. 5



Pos. 6



Pos. 7



Pos. 8



Pos. 9



Pos. 10

Reserve dele og tilbehør		Artikel-Nr.
Monteringbeslag til 37 mm lygtefod – Kitsæt	1	098 296 174
Monteringbeslag, aluminium, 31,5 x 30,5 x 17 mm. Ø 61–65 mm	2	098 295 750
Monteringbeslag, aluminium, 32,5 x 31,5 x 18 mm. Ø 66–71 mm	2	098 295 752
Super Seal stikprop, 2-polet, gul gummipakning Ø 1,8–2,4 mm, kabelsko hun-terminaler 0,5–1,0 mm <sup>2</sup>	3	099 110 019
Super Seal stikdåse, 2-polet, gul gummipakning Ø 1,8–2,4 mm, kabelsko han-terminaler 0,5–1,0 mm <sup>2</sup>	4	099 110 018
Gummitylle til 2-polet Super Seal stik	5	099 110 712
T-kobling til 2-polet Super Seal stikprop (3 stikdåser)	6	099 111 415
Blindprop til 2-polet Super Seal stikdåse – sort plastik	7	099 110 028
Blindprop til 2-polet Super Seal stikprop – sort plastik	8	099 110 029
Deutsch stikprop DT2, hun-terminaler 0,75–2,0 mm <sup>2</sup>	9	098 291 690
Deutsch stikdåse DT2, han-terminaler 0,75–2,0 mm <sup>2</sup>	10	099 111 043





# BAK-ALARM

## Bakalarm 12/24V



## Beskrivelse

Udført i sort ABS med galvaniseret vinkel monteringsbeslag

Monteres så åbningen af alarmer vendes bagud eller nedad

Lyd : 102 dB, 2,6 kHz, 60 cyklus per min

Boltafstand: Ø5,2 / 22 mm

Arbejdstemperatur : -30 til +80 C°

IP rating: IP54

## Funktioner

IP Rating	Lydstyrke	Frekvensområde	Forbrug	Spænding	Dimensioner	Tilslutning	Artikel-Nr.
IP54	102 dB	2,6 kHz	10W	12/24V	Ø58,8 x 37 mm	250 mm kabel mit Super Seal stikprop	090 450 350



# FJERNLYGTER

## Fjernlygte 9" LED - 3000 Lumen

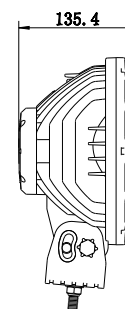
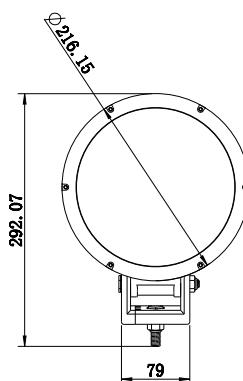

Fjernlygte 9" med positionslys.

Lygtehus: Støbt aluminium

Lygteglas: Polycarbonat glas

## Funktioner

Spænding	IP Rating	Tilslutning	Kabel-længde	Dimensioner	Lyskilde	Effekt	Arbejds-temperatur	Artikel-Nr.
12-36V	IP67	Open end	1500 mm	Ø216 x 135,4 x 292 mm	3 x CREE T6 10W 1 LED 1W	30 W	-30°C - +50°C	098 144 390

## Monteringsbeslag til fjernlygter og arbejdslygter



## Funktioner

Reserve dele	Dimensioner	Materiale	Artikel-Nr.
Monteringsbeslag til fjernlygter og arbejdslygter	31,5 x 30,5 x 17 mm. Ø61-65 mm	Aluminium	098 295 750
Monteringsbeslag til fjernlygter og arbejdslygter	32,5 x 31,5 x 18 mm. Ø66-71 mm	Aluminium	098 295 752

## Lygtebjælke LED - 8.000 - 19.200 Lumen

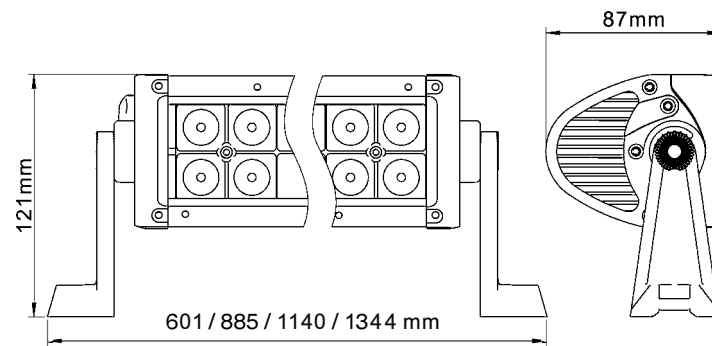

Lygtebjælke med lygtehus i støbt aluminium med transparent polycarbonat glas

Lygtebjælken er tilgængelig i 4 forskellige længder, og er ideel til langdistancelys på lastbiler og off-road køretøjer

Arbejdstemperatur: -45° - +85°C

IP Rating: IP67

Fejl-polariseringsbeskyttelse

Pin 1: Positiv

Pin 2: Negativ

#### Funktioner

Spænding	Dimensioner	Lumen Beregnet/Målt	Tilslutning	Kabel- længde	Effekt	Lysmønster	Artikel-Nr.
9-32V	20" LED Lygtebjælke 601 x 87 x 121mm	8.000 / 4496	Deutsch stikdåse DT2	300 mm	120 W	Flood/spot/combo	098 144 300
9-32V	30" LED Lygtebjælke 885 x 87 x 121mm	12.000 / 6700	Deutsch stikdåse DT2	300 mm	180 W	Flood/spot/combo	098 144 302
9-32V	40" LED Lygtebjælke 1140 x 87 x 121mm	16.000 / 9040	Deutsch stikdåse DT2	300 mm	240 W	Flood/spot/combo	098 144 304
9-32V	50" LED Lygtebjælke 1344 x 87 x 121mm	19.200 / 10.800	Deutsch stikdåse DT2	300 mm	288 W	Flood/spot/combo	098 144 306







## ADVARSELSLYGTER

Lygtebroer LED

ECE R65

EMC R10



Pos 1

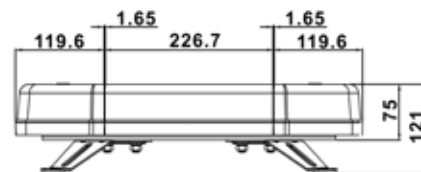

Pos 2

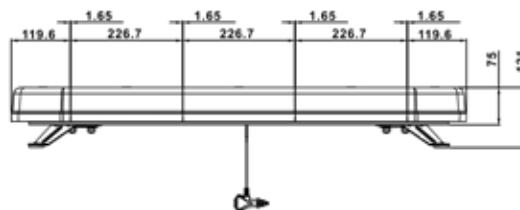

Pos 3

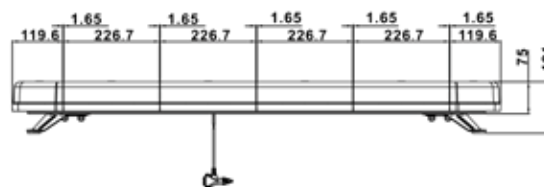

Pos 4

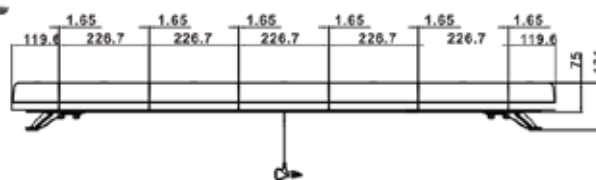

LED lygtebroer til påbygning med orange SMD LED

- Lygtehus: Slagfast polycarbonat
- Lygteglas: Slagfast polycarbonat, transparent glas
- Arbejdstemperatur: -40°C til +65°C
- IP Rating: IP67

Funktioner

Blink farve	Spænding	Tilslutning	Kabel-længde	Forbrug	Dimensioner	Lyskilde	Blink-mønster	Pos.	Artikel-Nr.
	12/24V	Cigaretstik	2500 mm	52W	467 x 305 x 75 mm	68 LED	10	1	098 285 850
	12/24V	Cigaretstik	2500 mm	109W	931,5 x 305 x 75 mm	132 LED	10	2	098 285 854
	12/24V	Cigaretstik	2500 mm	127W	1148,8 x 305 x 75 mm	164 LED	10	3	098 285 858
	12/24V	Cigaretstik	2500 mm	140W	1378,5 x 305 x 75 mm	196 LED	10	4	098 285 859

Lygtebroer LED

ECE R65 EMC R10



Pos 1

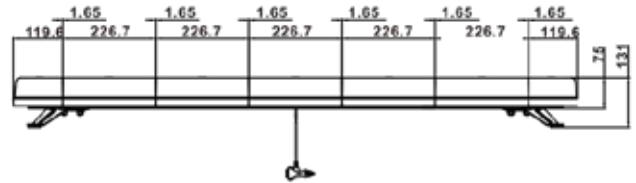

Pos 2

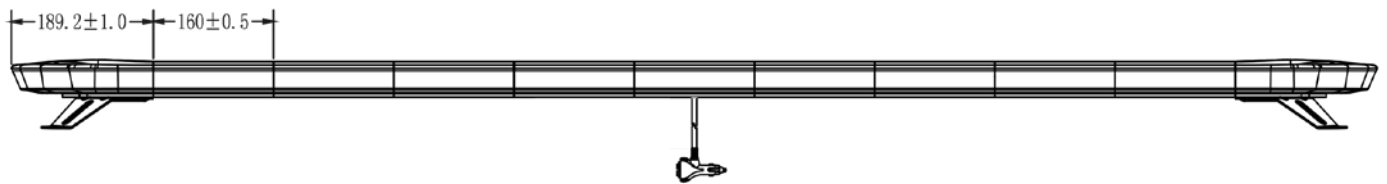

LED lygtebroer til påbygning med orange SMD LED

- Lygtehus: Slagfast polycarbonat
- Lygteglas: Slagfast polycarbonat, orange glas
- Arbejdstemperatur: -40°C til +65°C
- IP Rating: IP67

Funktioner

Blink farve	Spænding	Tilslutning	Kabel-længde	Forbrug	Dimensioner	Lyskilde	Blink-mønster	Pos.	Artikel-Nr.
	12/24V	Cigaretstik	2500 mm	140W	1378,5 x 305 x 75 mm	196 LED	10	1	098 285 808
	12/24V	Cigaretstik	5000 mm	131W	1822 x 226 x 89,5 mm	184 LED	10	2	098 285 820

## Advarselslygter LED

ECE R65

EMC R10

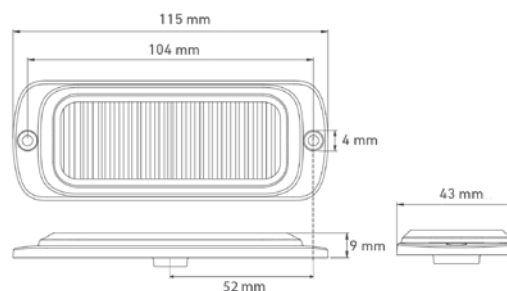
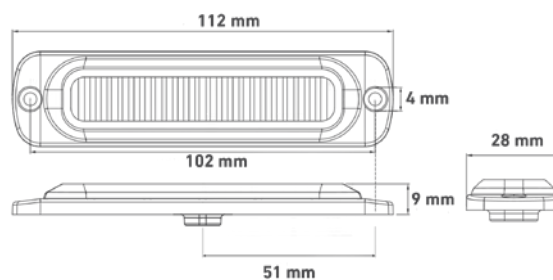
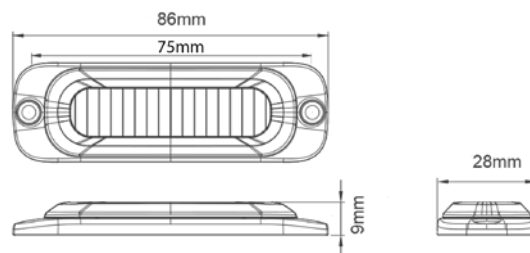

LED Advarselslygter til påbygning. Godkendt til horisontal montering.

Lygteglas: Transparent glas i Polycarbonat

Lygtehus: Aluminium

Arbejdstemperatur: -30°C til +80°C

Installations- og programmeringsinstruktioner findes på: [www.ermasonline.dk](http://www.ermasonline.dk)

Blink farve	Spænding	Godkendelse sværgods	IP Rating	Tilslutning	Kabel-længde	Bolt-afstand	Dimensioner	Lyskilde	Blink-mønster	Pos	Artikel-Nr.
	12/24V	XA1	IP68	Open end	2500 mm	75 mm	86 x 9 x 28 mm	3 x LED	12	1	098 286 444
	12/24V	XA1	IP69K	Super Seal stikdåse	250 mm	77 mm	86 x 9 x 28 mm	3 x LED	12	2	098 286 445
	12/24V	XA1	IP68	Open end	2500 mm	100 mm	112 x 9 x 28 mm	6 x LED	19	3	098 286 446
	12/24V	XA2	IP68	Open end	2500 mm	104 mm	115 x 9 x 43,4 mm	12 x LED	25	4	098 286 448
	12/24V	XA2	IP69K	Super Seal stikdåse	250 mm	104 mm	115 x 9 x 43,4 mm	12 x LED	25	5	098 286 449

Advarselslygter LED - Quick-montage med Super Seal stik-tilslutning

Tidsbesparende montage ved brug af Super Seal plug & play på forlængerkæde / sidekabelkæde

Enkel und fleksibel montage

Hurtig fejlfinding

Tidsbesparende udskiftning ved reparation

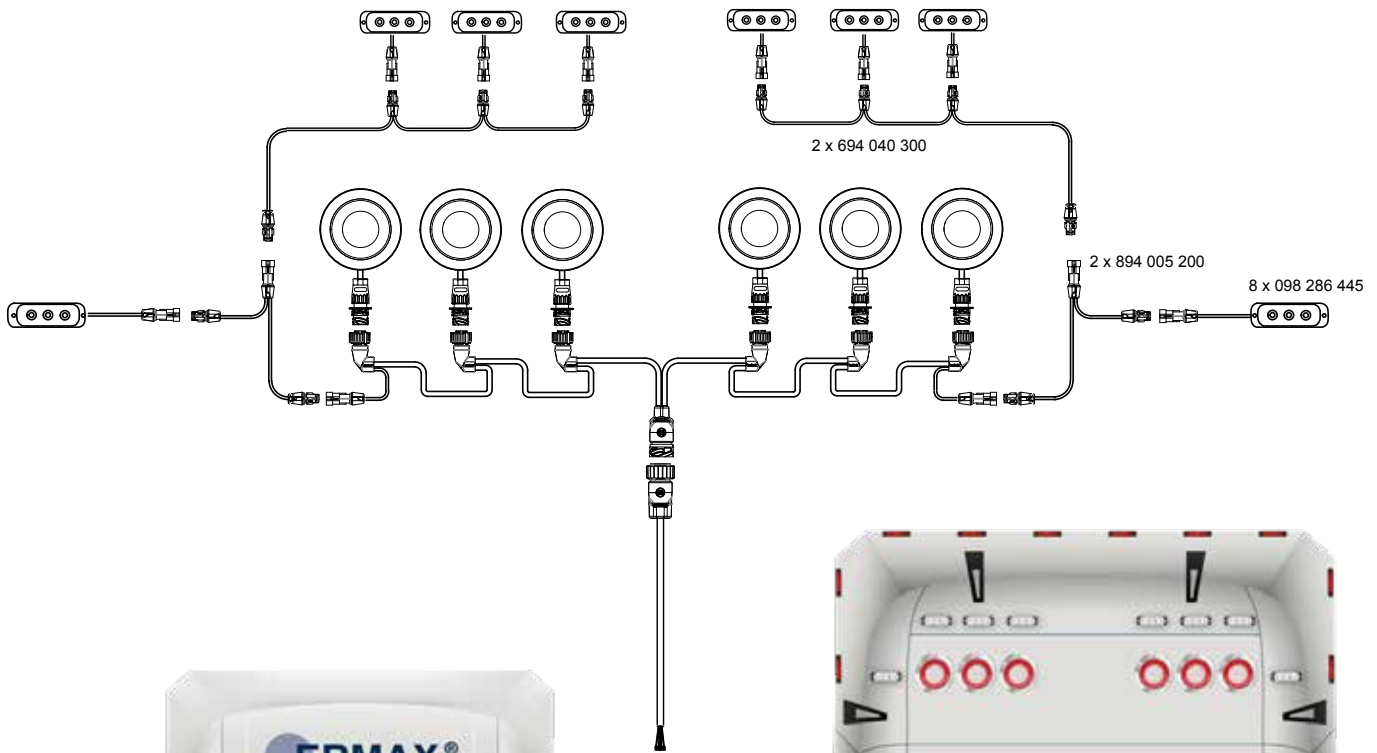

## Advarselslygter LED

EMC R10



Pos 1

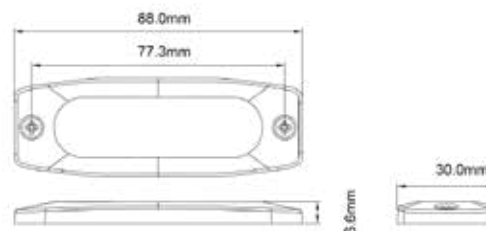

Pos 2

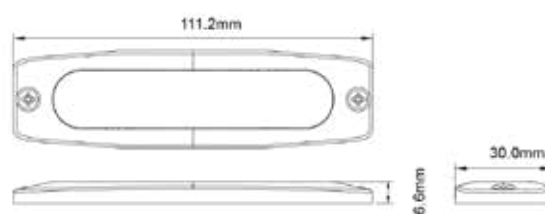

Pos 3

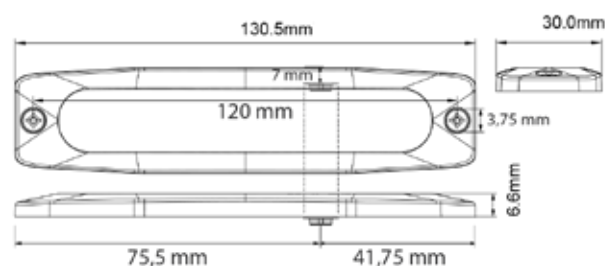

## LED advarselslygter til påbygning

Lygteglas: Transparent glas i Polycarbonat

Lygtehus: Polycarbonat

Arbejdstemperatur: -30°C til +65°C

IP Rating: IP68

Installations- og programmeringsinstruktioner findes på: [www.ermasonline.dk](http://www.ermasonline.dk)

## Funktioner

Blink farve	Spænding	Tilslutning	Kabellængde	Bolt-afstand	Dimensioner	Lyskilde	Blink-mønster	Pos	Artikel-Nr.
	12/24V	Open end	200 mm	77,3 mm	88 x 6,6 x 30 mm	3 x LED	12	1	098 286 410
	12/24V	Open end	200 mm	102 mm	111 x 6,6 x 30 mm	4 x LED	23	2	098 286 412
	12/24V	Open end	200 mm	122 mm	131 x 6,6 x 30 mm	6 x LED	23	3	098 286 414
	12/24V	Super Seal Stikdåse	200 mm	122 mm	131 x 6,6 x 30 mm	6 x LED	23	3	098 286 416



## ROTOR-/ADVARSELSLYGTER



## Lille, kompakt og lang holdbarhed

3 blinkmønstre med R65 godkendelse og CISPR 25 klasse 3 - PREMIUM

### Den nye advarselslygte fra ERMAX

Advarselslygten med LED teknologi overbeviser med det moderne design og den robuste opbygning. Seriens kompakte design kan anvendes på alle typer køretøjer og garanterer synlighed og sikkerhed.

Enkeltblink, dobbeltblink eller roterende lys – alle 3 blinkmønstre kan opsættes i henhold til R65 – enestående i Europa!

Advarselslygterne fås med orange eller klart glas og kan enten planmonteres eller fastgøres ved studsmontering (DIN).

Serien er E-godkendt i henhold til ECE R65 E og ligeledes godkendt med CISPR 25 klasse 3 samt ADR, og kan grundet den høje grad af elektromagnetisk kompatibilitet anvendes overalt.



Planmontering



Studsmontering



## ERMAX Advarselslygte - Hvorfor ?

- 1 Nyeste lys- og LED teknologi**  
Lille og kraftfuld med lang levetid og et optimalt signalbillede med lavt strømforbrug.
- 2 Enestående design**  
Unik reflektor design med klart lytglas og meget kraftigt lys.
- 3 Lang levetid og holdbarhed**  
Slagfast lytglas af polycarbonat og lyttop af aluminium
- 4 Blinkmønster godkendt**  
3 blinkmønstre med høj advarselseffekt er alle R65 godkendte – hidtil ukendt i Europa
- 5 Kan anvendes overalt**  
Det kompakte design giver mange montagemuligheder.
- 6 Absorberer vibrationer**  
Den fleksible studs gør, at skader på lygten undgås ved f.eks. påkørsel
- 4 To advarselssignaler**  
Valg mellem blinkende og roterende advarselssignaler
- 6 Førsteklasses, godkendt kvalitet**  
Alle produkter undergår vores strenge kvalitetskriterier og test-metoder for at kunne garantere høj produktkvalitet.



## LED Advarselslygter 12/24V

Tekniske detaljer – Premium varianter med 3 blinkmønstre, R65 godkendt og CISPR 25 klasse 3

Planmontering

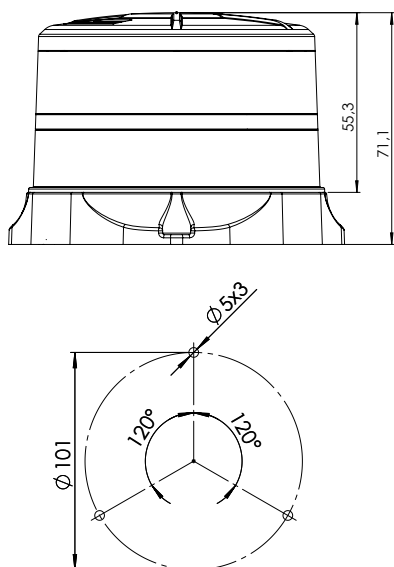

Studsmontering

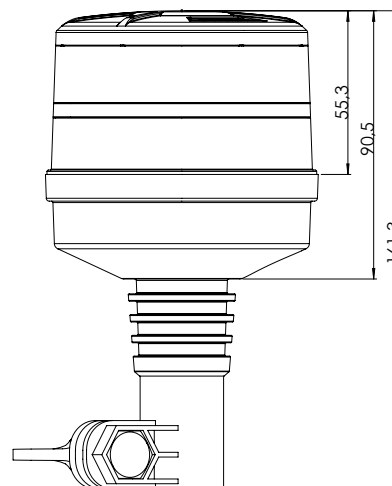

### Beskrivelse – planmontering

Lygteglas:	Slagfast polycarbonat
Lygtehus:	Slagfast polycarbonat
Lygtetop:	Aluminium
Tætning:	EVA
Lysfarve:	Orange
Mål ØxH:	Ø115 x 71 mm
Hulmønster:	Ø101 mm / 3 x 87 mm / Ø4,5 mm
Arbejdstemperatur:	-40°C til + 65°C
IP Rating:	IP6K9K

### Beskrivelse – Studsmontering

Lygteglas:	Slagfast polycarbonat
Lygtehus:	TPE
Lygtetop:	Aluminium
Lysfarve:	Orange
Mål ØxH:	Ø91 x 161 mm
Arbejdstemperatur:	-40°C til + 65°C
IP Rating:	IP6K9K

Støjdæmpningsklasse (CISPR 25): Klasse 3



Fastgørelse	Farve Lygteglas	Tilslutning	Mål	Spænding	Forbrug Max	Blinkmønster	Artikel-Nr.
Planmontering	Klart glas	500 mm kabel Open-end Ø6 mm, 3 x 0,75 mm <sup>2</sup>	Ø115 x 71 mm	10-30V	27W	3 (R65) Enkelt: 480ms Dobbelt: 400ms Roterende: 400 ms	098 287 200
Planmontering	Orange glas	500 mm kabel Open-end Ø6 mm, 3 x 0,75 mm <sup>2</sup>	Ø115 x 71 mm	10-30V	27W		098 287 205
Studsmontering (DIN)	Klart glas	Integreret stik i soklen, DIN 4165	Ø91 x 161 mm	10-30V	27W		098 287 230
Studsmontering (DIN)	Orange glas	Integreret stik i soklen, DIN 4165	Ø91 x 161 mm	10-30V	27W		098 287 235

### Reserve dele

Pakning - passer til 098 287 200 + 098 287 205 uden adapterring

098 295 250

## Hvis flere blinkmønstre er nødvendige

### 10 blinkmønstre - 1 blinkmønster med R65 godkendelse - STANDARD

Disse 4 varianter har lignende egenskaber som Premium varianterne - den eneste forskel er, at denne serie har lygtetop af poly-carbonat i stedet for aluminium og har 10 forskellige blinkmønstre - heraf et blinkmønster med R65 godkendelse.

Advarselslygterne fås med orange eller klart lytglas og kan enten planmonteres eller fastgøres ved studsmontering (DIN), og serien har ADR godkendelse. De to typer til planmontering leveres med en adapter med Ø130 mm hul-konfiguration.



Planmontering



Adaptering

## 10 Blinkmønstre

- \_\_\_ Single flash 480ms (Reg. 65 approved)
- \_\_\_ Single flash 800ms
- \_\_\_ Double flash 400ms
- \_\_\_ Double flash 800ms
- \_\_\_ Triple flash
- \_\_\_ Quad flash
- \_\_\_ ISO-fase flash 400ms
- \_\_\_ ISO-fase flash 800ms
- \_\_\_ Rotating 400ms
- \_\_\_ Rotating 800ms



Studsmontering



## LED Advarselslygter 12/24V

Tekniske detaljer – **Standardvarianter** med 10 blinkmønstre

### Planmontering

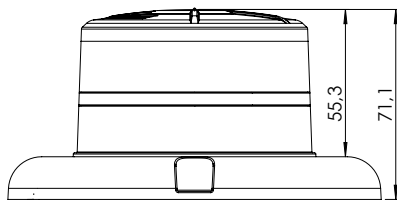

(med adapterring)

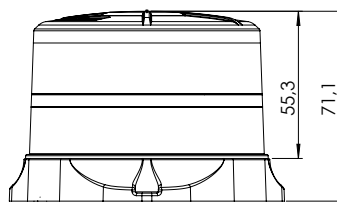

(uden adapterring)

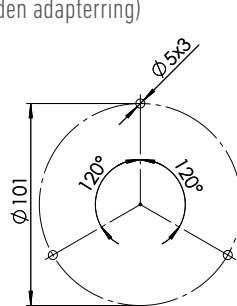
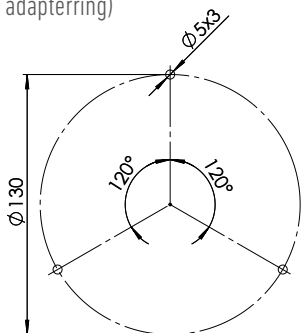

### Studsmontering

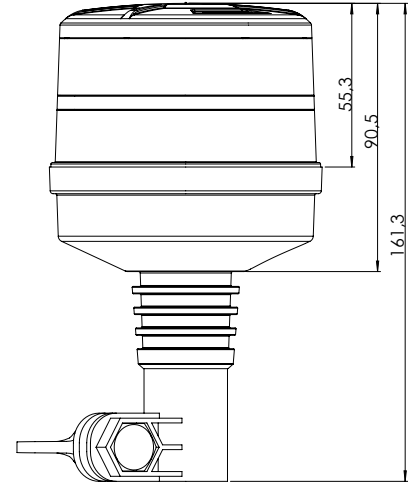

#### Beskrivelse – planmontering

Lygteglas:	Slagfast polycarbonat
Lygtehus:	Slagfast polycarbonat
Lygtetop:	Slagfast polycarbonat
Tætning:	EVA
Lysfarve:	Orange
Mål ØxH:	Ø140 x 71 mm
Hulmønster:	Ø130 mm / 3 x 112 mm / Ø4,5 mm
Arbejdstemperatur:	-40°C til + 65°C
IP Rating:	IP6K9K

#### Beskrivelse – studsmontering

Lygteglas:	Slagfast polycarbonat
Lygtehus:	TPE
Lygtetop:	Slagfast polycarbonat
Lysfarve:	Orange
Mål ØxH:	Ø91 x 161 mm
Arbejdstemperatur:	-40°C til + 65°C
IP Rating:	IP6K9K

ECE R65

EMC



Fastgørelse	Farve Lytteglas	Tilslutning	Mål	Spænding	Forbrug Max.	Blinkmønster	Artikel-Nr.
Planmontering	Klart glas	500 mm kabel Open-end Ø6 mm, 3 x 0,75 mm <sup>2</sup>	Ø140 x 71 mm	10-30V	23W	Se side 4	098 287 250
Planmontering	Orange glas	500 mm kabel Open-end Ø6 mm, 3 x 0,75 mm <sup>2</sup>	Ø140 x 71 mm	10-30V	23W		098 287 255
Studsmontering (DIN)	Klart glas	Integreret stik i soklen, DIN 4165	Ø91 x 161 mm	10-30V	23W		098 287 280
Studsmontering (DIN)	Orange glas	Integreret stik i soklen, DIN 4165	Ø91 x 161 mm	10-30V	23W		098 287 285

#### Reserve dele

Adapterring til hulmønster Ø130 mm – mål, diameter x H: Ø140 x 16 mm Hulmønster Ø / bolt afstand: Ø130 mm / 3 x 112mm / Ø4,5 mm Materiale: polycarbonat	098 292 640
Pakning - passer til 098 287 250 + 098 287 255 med adapterring	098 295 251
Pakning - passer til 098 287 250 + 098 287 255, hvis adapterring ikke benyttes	098 295 250

## LED Advarselslygter 12/24V

### Tekniske detaljer og valg af blinkmønstre

#### Planmontering

#### Tilslutning:

Rød: Permanent strømforsyning (+)

Sort: Jord (-)

Gul: Blinkmønster vælges / synkronisering

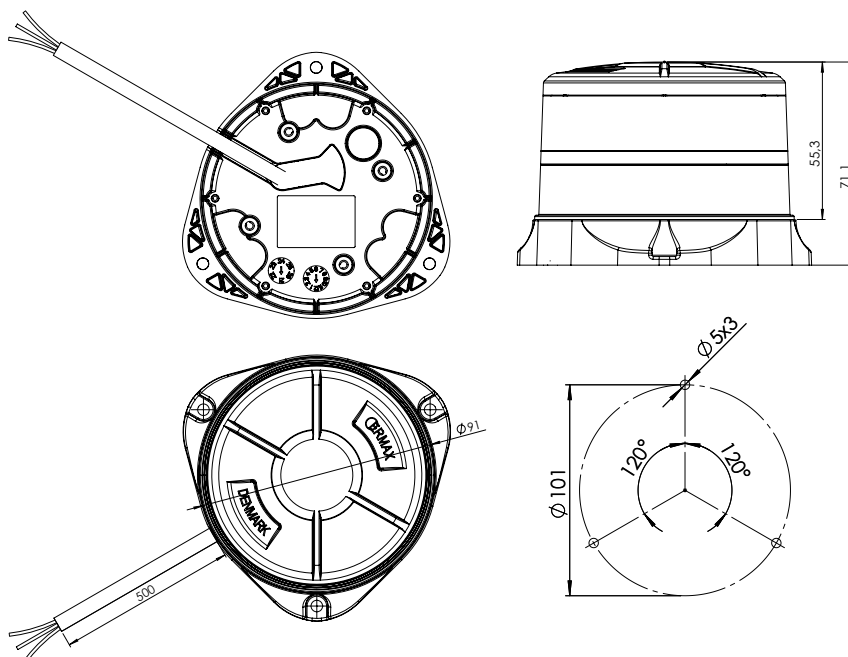

#### Blinkmønster vælges – planmontering

Sæt gult kabel på +, hold kort (0,5 – 2 sekunder) og vælg blinkmønster.

For at synkronisere flere lygter, skal alle lygter først indstilles til det samme blinkmønster. Herefter forbindes alle gule ledninger med hinanden. Forbindes den gule ledning til + mere end 2 sekunder, returneres lygten til blinkmønster 1.

#### Studsmontering

Tryk på knappen for at ændre blinkmønster.

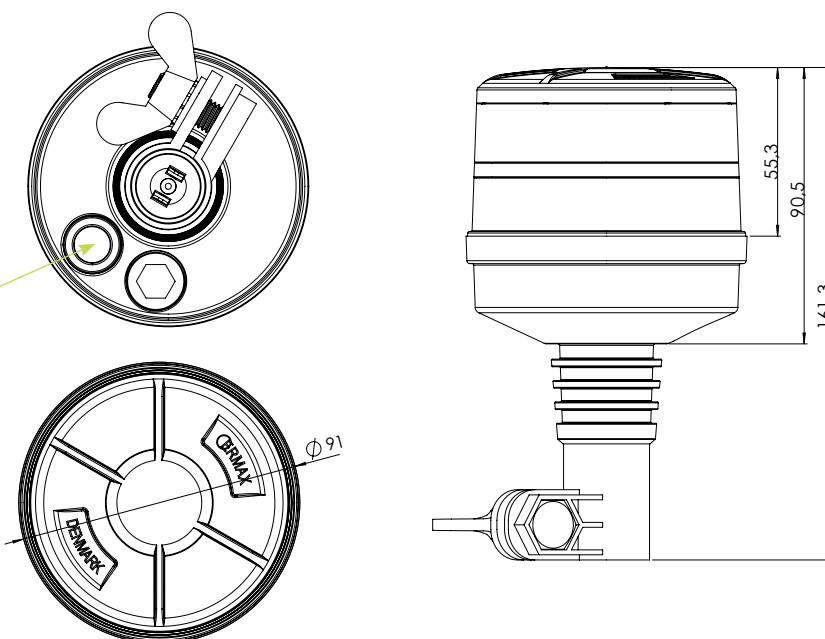

#### Vælg blinkmønster – studsmontering

Tryk kort på den røde knap (0,5 – 2 sekunder) og vælg blinkmønster.

Hvis der trykkes længere en 2 sekunder på den røde knap, returneres lygten til blinkmønster 1.

Fastgørelse af advarselslygter

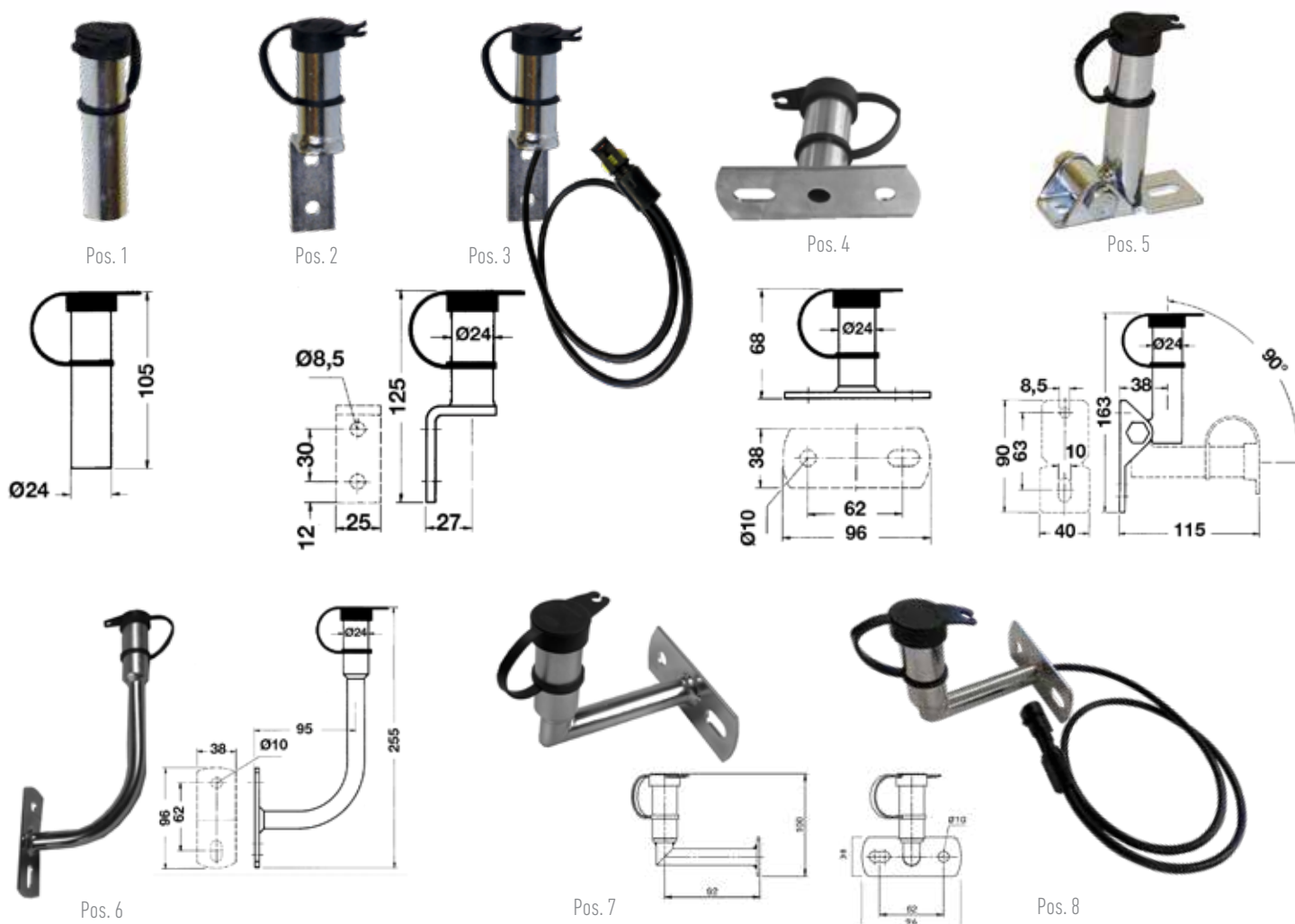

Galvaniseret stålrør med beskyttelsehætte

DIN Norm	Form	Montagefod	Mål	Tilslutning	Kabeltilslutning	Pos.	Artikel-Nr.
DIN 72 591	Lige	-	Ø24 x 105 mm	2 polet stikdåse	--	1	098 295 561
DIN 72 591	Lige	Vinklet beslag	Ø24 x 125 mm	2 polet stikdåse	--	2	098 295 562
DIN 72 591	Lige	Vinklet beslag	Ø24 x 125 mm	2 polet stikdåse	950 mm kabel med Super-Seal stikprop	3	098 295 595
DIN 72 591	Lige	Montagefod	Ø125 x 128 mm	2 polet stikdåse	--	4	098 295 564
DIN 72 591	Lige	Justerbar fod	Ø24 x 115	2 polet stikdåse	--	5	098 295 567
DIN 72 591	90° vinklet	Montagefod	Ø24 x 255 mm	2 polet stikdåse	--	6	098 295 565
DIN 72 591	90° vinklet	Vinklet beslag	Ø24 x 100 mm	2 polet stikdåse	--	7	098 295 583
DIN 72 591	90° vinklet	Vinklet beslag	Ø24 x 100 mm	2 polet stikdåse	800 mm kabel med Super-Seal stikdåse	8	098 295 585

Reserve dele- Monteringsbeslag til rotorlygter



Pos 1



Pos 2



Pos 3



Pos 4

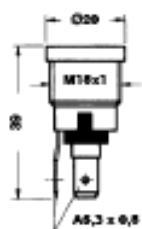

Reserve dele

	Pos	Artikel-Nr.
2-polet stikdåse - DIN 72 591	1	098 295 650
2-polet stikdåse - DIN 72 591	2	098 295 651
Beskytteseskappe	3	098 295 560
Beskytteseskappe	4	098 295 599



## INTERIØR / LOFTBELYSNING

Interiør belysning LED - Påbygning og indbygning

EMC



Påbygning

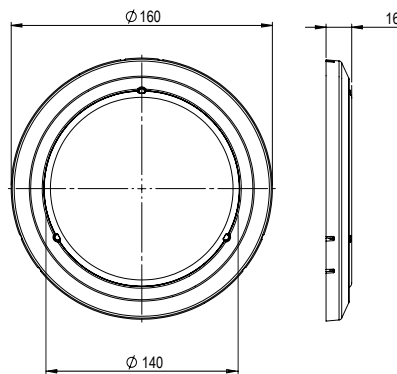

Indbygning

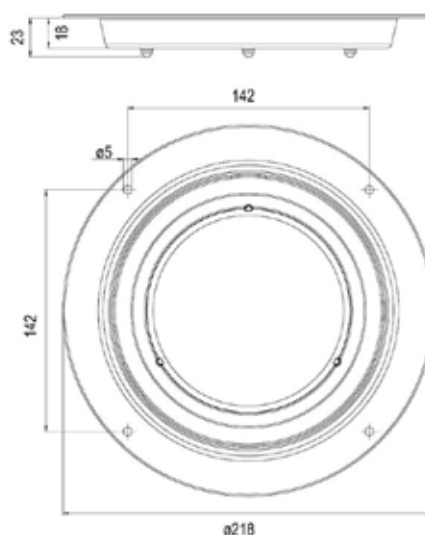

Lygteglas: Slagfast polycarbonat

Lygtehus: Slagfast polycarbonat

Monteringshuller ved påbygning: 3 stk. Ø3,8 mm - Ø138 mm

Monteringshuller ved indbygning: 4 stk. Ø5 mm - Ø201 mm

Indbygningsdybde: 18 mm

IP-Rating: IP67

Funktioner

Lyskilde	Lumen	Dimensioner	Spænding	Påbygning	Indbygning	Tilslutning	Artikel-Nr.
LED	294	Ø160 x 15,7 mm	12/24V	✓		1.500 mm kabel med click-in	098 274 070
LED	294	Ø160 x 15,7 mm	12/24 V	✓		2.500 mm kabel med Open end	098 274 071
LED	294	Ø218 x 20 mm	12/24V		✓	1.500 mm kabel med click-in	098 274 072
LED	294	Ø218 x 20 mm	12/24 V		✓	2.500 mm kabel med Open end	098 274 073

Tilbehør

Indbygningsskål. Dimension: Indbygning Ø175 mm, udvendig Ø218 mm

098 291 070



Interiør belysning LED - Påbygning og indbygning

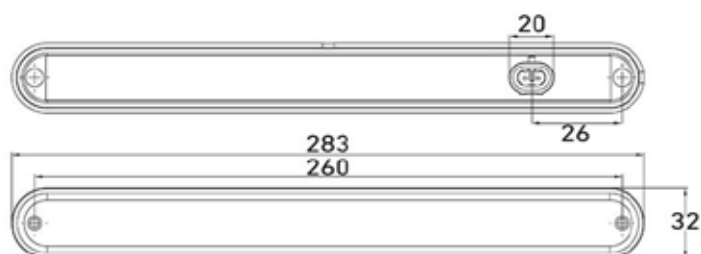

Lygteglas: PMMA  
 Lygtehus/holder: Polypropylen (PP)  
 Dimensioner: 283 x 32  
 Boltafstand: 260 mm  
 IP-Rating: IP67

Funktioner							
Lyskilde	Lumen	Dimensioner	Spænding	Påbygning	Indbygning	Tilslutning	Artikel-Nr.
LED	60	283 x 24 x 32 mm	24V	✓	✓	500 mm Kabel med Super Seal stikdåse	098 274 725



# KABLER - UNIVERSAL



## Frontadapter

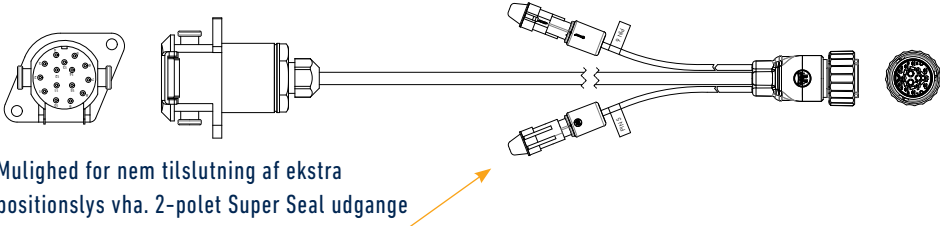

	Anvendelse / Beskrivelse	Artikel-Nr.
	<p><b>Frontkabel med 15-polet stikdåse, lige</b></p> <p>ISO Standard: 12098            Med Ermax Bajonetstikprop            Ledertværsnit: 12x1 mm<sup>2</sup> + 3x2,5 mm<sup>2</sup>            Kabeltype: FLRY / PVC</p> <p>15-polet kabel 600 mm            15-polet kabel 6000 mm            15-polet kabel 7.500 mm</p> 	<p>194 006 500            194 060 500            194 075 500</p>
	<p><b>15-polet kabel 600 mm</b></p> <p>2x2-polet udtag med Super Seal stikdåse ISO 12098            pin 5 position venstre + pin 6 position højre</p>  <p>Mulighed for nem tilslutning af ekstra positionslys vha. 2-polet Super Seal udgange</p>	<p>194 006 501</p>

## Hovedkabler

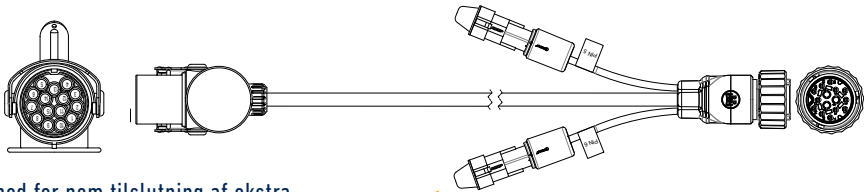
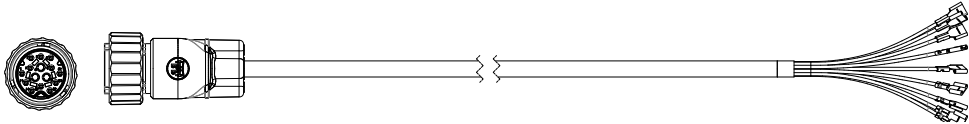
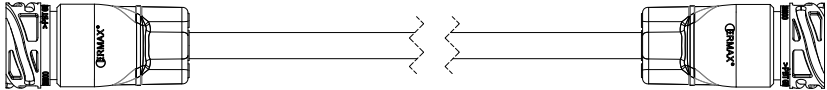

	Anvendelse / Beskrivelse	Artikel-Nr.
	<p><b>Frontkabel med 15-polet stikprop, lige</b>            ISO Standard: 12098            Med Ermax Bajonetstikprop            Ledertværsnit: <math>12 \times 1 \text{ mm}^2 + 3 \times 2,5 \text{ mm}^2</math>            Kabeltype: FLRYY / PVC</p> <p><b>15-polet kabel 1.000 mm</b></p> <p><b>15-polet kabel 3.500 mm</b></p> <p><b>15-polet kabel 4.800 mm</b></p> <p><b>15-polet kabel 4.800 mm</b>            2x2-polet udtag med Super Seal stikdåse ISO 12098            pin 5 position venstre + pin 6 position højre</p>  <p>Mulighed for nem tilslutning af ekstra positionslys vha. 2-polet Super Seal udgange</p>	<p></p> <p>294 010 500</p> <p>294 035 500</p> <p>294 048 500</p> <p>294 048 501</p>
	<p><b>Hovedkabel 9-polet</b>            Ermax 15-polet bajonetstikprop &gt; Open end med hun-kabelsko 6,3 x 0,8            Ledertværsnit: <math>8 \times 1 \text{ mm}^2 + 1 \times 2,5 \text{ mm}^2</math>            Kabeltype: FLRYY / PVC</p> <p><b>9-polet 6.000 mm</b></p>	<p>394 060 171</p>
	<p><b>Hovedkabel Adapter 15-polet</b>            Ermax bajonetstikdåse &gt; stikdåse            Ledertværsnit: <math>12 \times 1 \text{ mm}^2 + 3 \times 2,5 \text{ mm}^2</math>            Kabeltype: FLRYY / PVC</p> <p><b>15-polet 300 mm</b></p>	<p>394 003 560</p>

## Hovedkabler



## Anvendelse / Beskrivelse

Artikel-Nr.

**Hovedkabel Adapter 9-polet**

Ermax 15-polet bajonetstikprop &gt; 2 x Ermax 15-polet bajonetstikdåse.

Kabellængde på 15-polet udtag : 500 mm.

Forbindelse til pin 13 (ISO12098) findes ikke i det 15-polede udtag.

Ledertværsnit: 8x1,0 mm<sup>2</sup>+1x2,5 mm<sup>2</sup> / 7x1,0 mm<sup>2</sup>

Kabelform: FLRYY / PVC

**9-polet 300 mm**

394 003 160

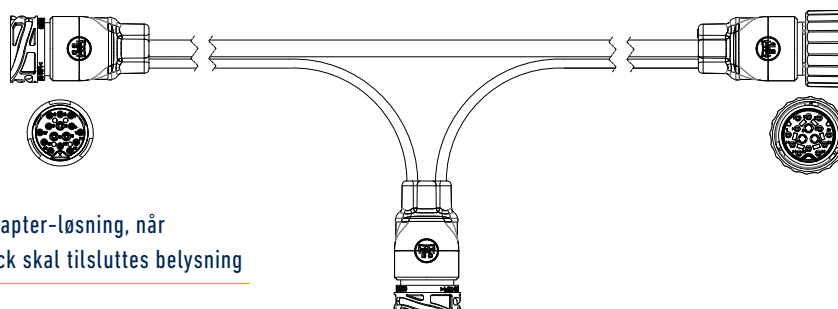

**OBS:** Ideel og nem adapter-løsning, når medbringer-truck skal tilsluttes belysning

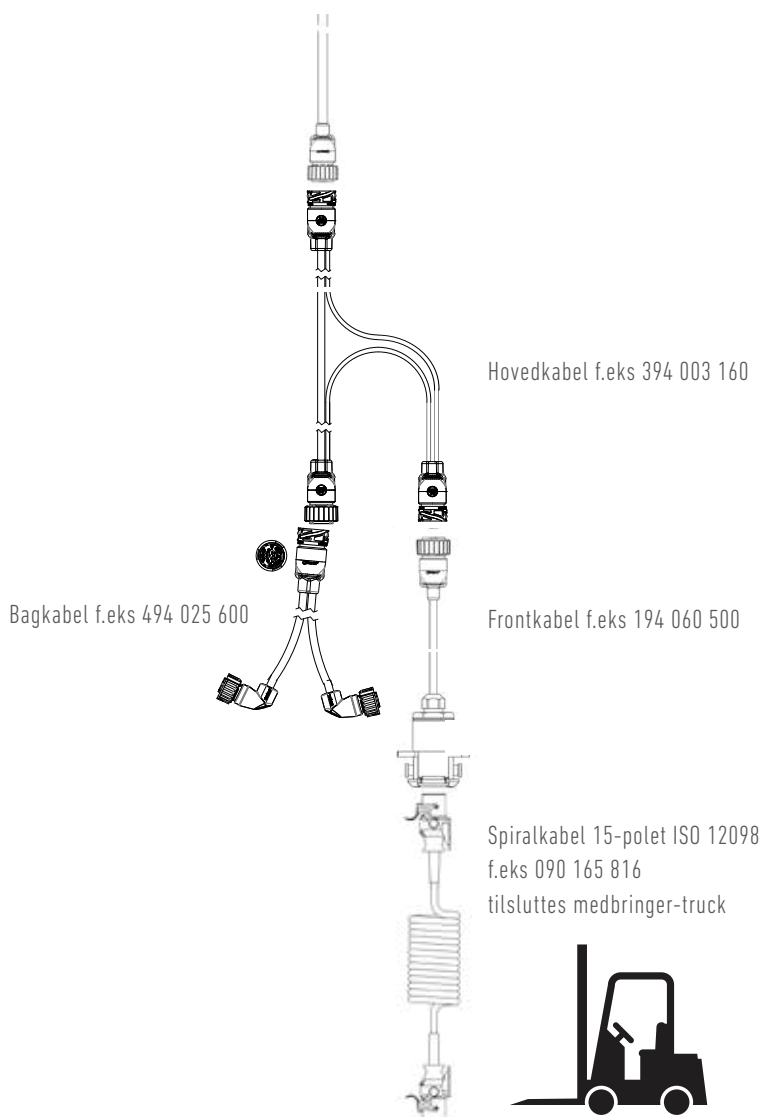

Bagkabel f.eks 494 025 600

Hovedkabel f.eks 394 003 160

Frontkabel f.eks 194 060 500

Spiralkabel 15-polet ISO 12098  
f.eks 090 165 816  
tilsluttes medbringer-truck

## Baglygtekabler

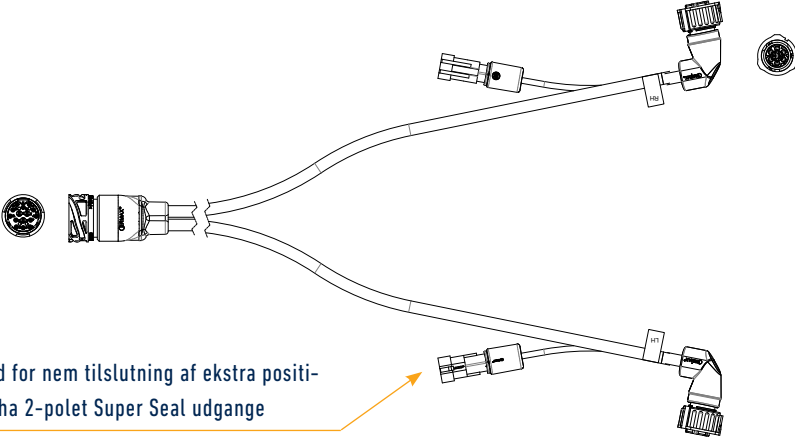
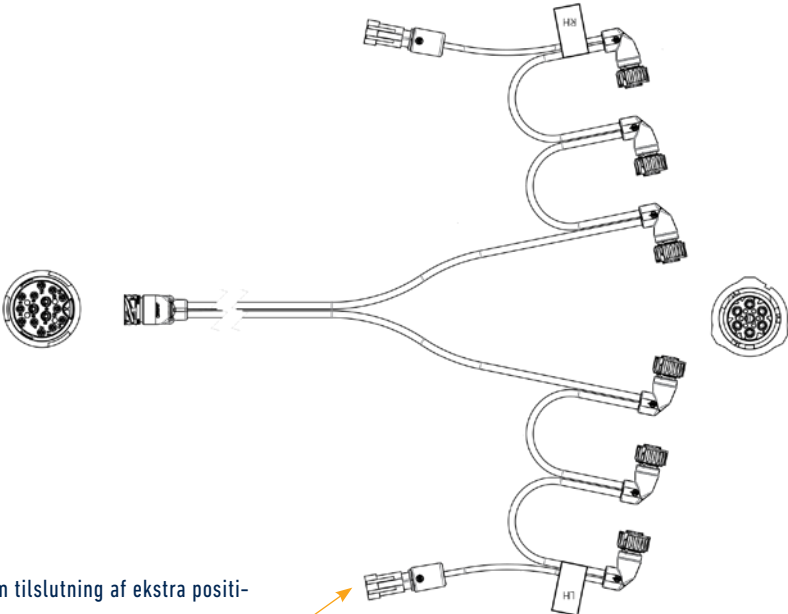

	Anvendelse / Beskrivelse	Artikel-nr.
	<p><b>Baglygtekabel 2 x 6 leder</b>            Ermax 15-polet bajonetstikdåse &gt; 2 x 7-polet AMP 1,5 stikprop, vinklet            Kabeltype: FLRYY / PVC</p> <p><b>2 x 6 leder 2.500 mm</b>            Ledertværsnit: 6x1 mm<sup>2</sup></p> <p><b>2 x 6 leder 2.500 mm</b>            med 2 x 2-polet Super Seal udgange til markeringslygter            Ledertværsnit: 6x1 mm<sup>2</sup> / 2x1 mm<sup>2</sup></p> 	<p>494 025 600</p> <p>494 025 601</p>
	<p><b>Baglygtekabel 6 leder, kæde 2 x 3 stik</b>            Ermax 15-polet bajonetstikdåse &gt; 2 x 3 stk 7-polet AMP 1,5 stikprop, vinklet            Ledertværsnit: 6x1 mm<sup>2</sup> / 2x1 mm<sup>2</sup>            Kabeltype: FLRYY / PVC</p> <p><b>2 x 6 leder 2.500 mm</b>            med 2 x 2-polet Super Seal udgange til markeringslygter</p> 	<p>494 025 606</p>

## Baglygtekabler



## Anvendelse / Beskrivelse

**Baglygtekabel 6 leder, kæde 2 x 4 stik**

Ermex 15-polet bajonetstikdåse > 2 x 4 stk 7polet AMP 1,5 stikprop, vinklet

Ledertværsnit: 6x1 mm<sup>2</sup> / 2x1 mm<sup>2</sup>

Kabeltype: FLRYY / PVC

**2 x 6 leder 2.900 mm**

med 2 x 2-polet Super Seal udgange til markeringslygter

494 029 608

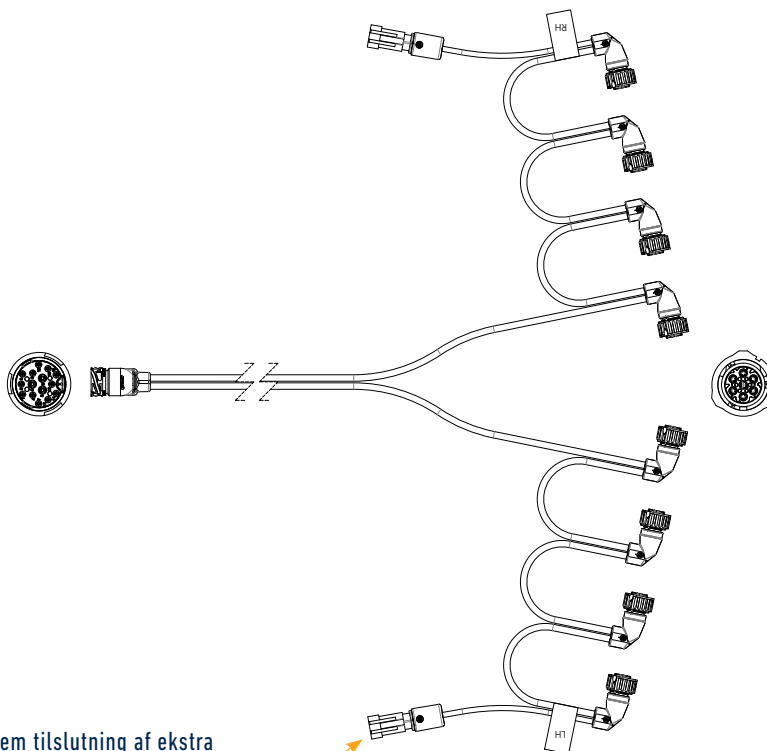

Mulighed for nem tilslutning af ekstra  
positionslys vha 2-polet Super Seal udgange



## Baglygtekabler



	Anvendelse / Beskrivelse	AArtikel-Nr. rtikel-nr.
	<p><b>Baglygtekabel 6 leder, enkelt</b>            7-polet AMP 1.5 stikprop, lige &gt; 7-polet AMP 1.5-stikprop, vinklet            For montering i samleboks            Kabeltype: FLRYY / PVC</p>	
	<p><b>6 leder 1.500 mm</b>            Ledertværsnit: 6x1 mm<sup>2</sup></p>	494 015 610
	<p><b>6 leder 2.000 mm</b>            Ledertværsnit: 6x1 mm<sup>2</sup></p>	494 020 610
	<p><b>6 leder 2.000 mm</b>            Med 2-polet Super Seal udgange til markeringslygter            Ledertværsnit: 6x1 mm<sup>2</sup> / 2x1 mm<sup>2</sup></p>	494 020 611
	<p><b>6 leder 2.500 mm</b>            Ledertværsnit: 6x1 mm<sup>2</sup></p>	494 025 610
	<p><b>6 leder 2.500 mm</b>            Med 2-polet Super Seal udgange til markeringslygter            Ledertværsnit: 6x1 mm<sup>2</sup> / 2x1 mm<sup>2</sup></p>	494 025 611
	<p><b>6 leder 3.000 mm</b>            Ledertværsnit: 6x1 mm<sup>2</sup></p>	494 030 610
	<p><b>6 leder 5.000 mm</b>            Ledertværsnit: 6x1 mm<sup>2</sup></p>	494 050 610



## Baglygtekabler

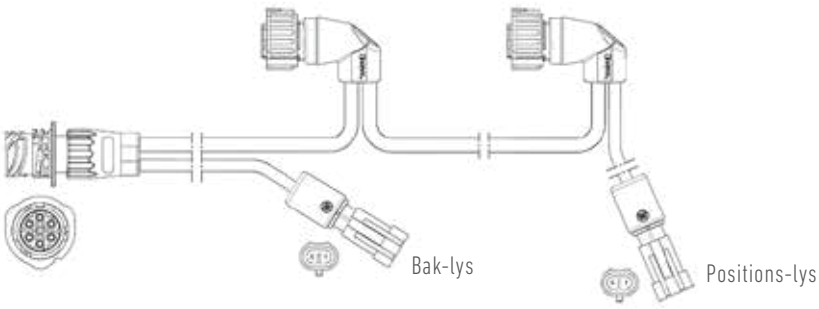
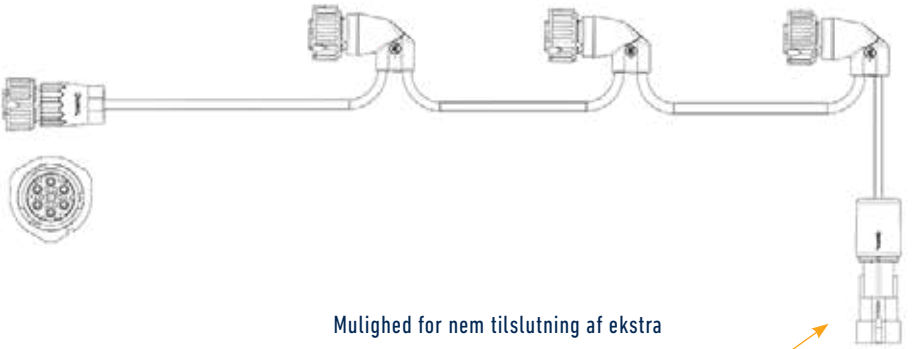

	Anvendelse / Beskrivelse	Artikel-nr.
	<p><b>Baglygtekabel 6 leder - enkelt, kæde</b></p> <p>7-polet AMP 1,5 stikdåse, lige &gt; 2 x 7-polet AMP 1,5 stikprop, vinklet. Med 2 x 2-polet Super Seal udgange for hhv positionslys og baklys. Ledertværsnit: 6x1 mm<sup>2</sup> / 2x1mm<sup>2</sup> Kabeltype: FLRYY / PVC</p> <p><b>6 leder 800 mm</b></p>  <p>Mulighed for nem tilslutning af ekstra bak- og positionslys vha 2-polet Super Seal udgange</p>	494 008 664
	<p><b>Baglygtekabel 6 leder - enkelt, kæde</b></p> <p>7-polet AMP 1,5 stikprop, lige &gt; 3 x 7-polet AMP 1,5 stikprop, vinklet. Med 2-polet Super Seal udgange for markeringslygte. For montering i Ermax samledåse Ledertværsnit: 6x1 mm<sup>2</sup> / 2x1mm<sup>2</sup> Kabeltype: FLRYY / PVC</p> <p><b>6 leder 2.100 mm</b></p>  <p>Mulighed for nem tilslutning af ekstra positionslys vha 2-polet Super Seal udgange</p>	494 021 631

## Baglygtekabler

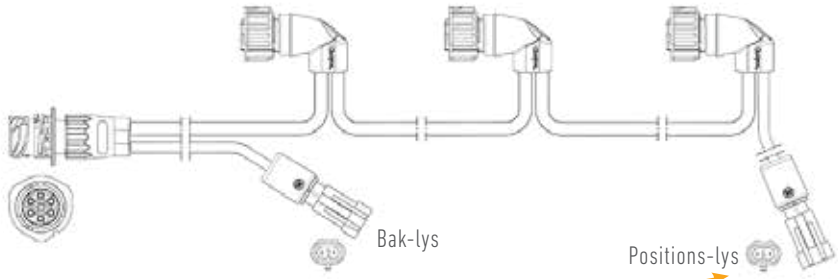
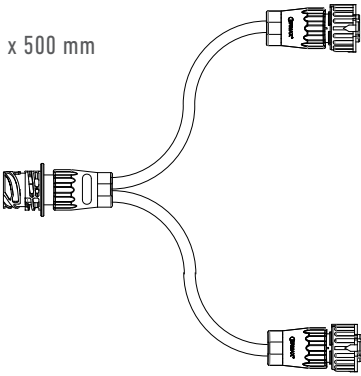
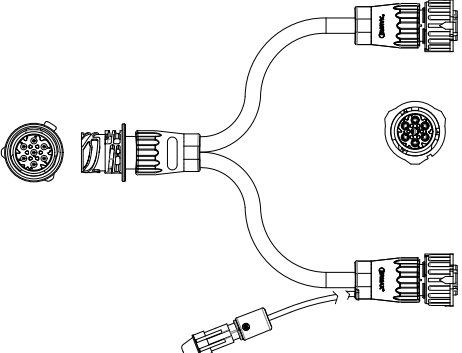

	Anvendelse / Beskrivelse	Artikel-nr.
	<p><b>Baglygtekabel 6 leder – enkelt, kæde</b></p> <p>7-polet AMP 1,5 stikdåse, lige &gt; 3 x 7-polet AMP 1,5 stikprop, vinklet. Med 2 x 2-polet Super Seal udgange for hhv positionslys og baklys. Ledertværsnit: 6x1 mm<sup>2</sup> / 2x1 mm<sup>2</sup> Kabeltype: FLRYY / PVC</p> <p><b>6 leder 1.200 mm</b></p>  <p>Mulighed for nem tilslutning af ekstra bak- og positionslys vha 2-polet Super Seal udgange</p>	494 012 666
	<p><b>Y-Adapterkabel 6 leder</b></p> <p>1 x 7-polet AMP 1.5 stikdåse, lige &gt; 2 x 7-polet AMP 1.5 stikprop, lige Ledertværsnit: 5x1mm<sup>2</sup> + 1x2,5 mm<sup>2</sup> Kabeltype: FLRYY / PVC</p> <p><b>6 leder 2 x 500 mm</b></p>  <p><b>2 x 300 mm</b> Med 1x2-polet udgang (200 mm) med Super Seal stikdåse for baglys eller markeringslys Ledertværsnit: 5x1mm<sup>2</sup> + 1x2,5 mm<sup>2</sup> / 2x1 mm<sup>2</sup></p> 	894 005 640  894 003 641

## Kabler til sidemarkeringslygter



	Anvendelse / Beskrivelse	Artikel-nr.
	<p><b>Sidekabel, flad</b></p> <p>For Click-in system med Super Seal stikprop</p> <p>Ledertværsnit: 2x1,5 mm<sup>2</sup></p> <p>Kabeltype: FLYYF</p> <p><b>2.000 mm for "Click-in" System</b></p> <p><b>4.000 mm for Click-In System</b></p> <p><b>7.000 mm for Click-In System</b></p> <p><b>9.000 mm for Click-In System</b></p> <p><b>10.000 mm for Click-In System</b></p> <p><b>13.000 mm for Click-In System</b></p>	<p>594 020 000</p> <p>594 040 000</p> <p>594 070 000</p> <p>594 090 000</p> <p>594 100 000</p> <p>594 130 000</p>

## Kabler til sidemarkeringslygter

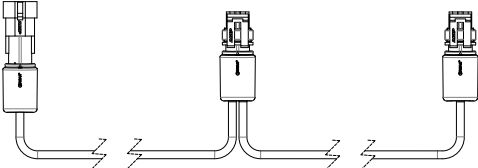
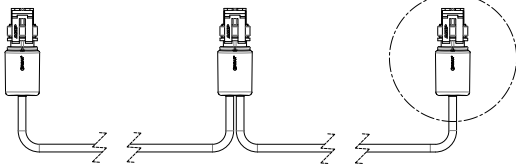
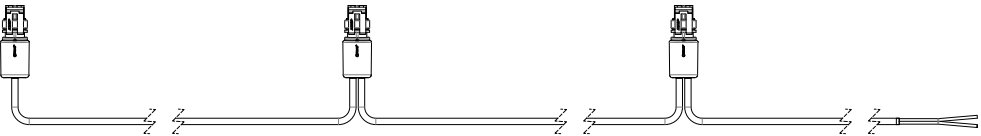

	Anvendelse / Beskrivelse	Artikel-nr.
<p><u>Velegnet som forlængerkabel til sidekabler med Super Seal stikpropper</u></p>	<p><b>Sidekabel, kæde</b></p> <p>1 x indgang med Super Seal stikdåse + 2 x udgange med Super Seal stikpropper Ledertværsnit: 2x0,5 mm<sup>2</sup> Kabeltype: FLRY Y / PVC</p> <p>3.900 mm Afstand mellem stik: 1x200 mm + 1x3700 mm</p> <p><b>5.200 mm</b> Afstand mellem stik: 1 x 200mm + 1 x 5000 mm</p> 	<p>694 039 201</p> <p>694 052 201</p>
	<p><b>Sidekabel, kæde</b></p> <p>1 x indgang + 2 x udgange med Super Seal stikpropper Ledertværsnit: 2x0,5 mm<sup>2</sup> Kabeltype: FLRY Y / PVC</p> <p><b>3.000 mm</b> Afstand mellem stik: 1x1700 mm + 1x1300 mm</p> <p><b>4.200 mm</b> Afstand mellem stik: 1x1200 mm + 1x3000 mm.</p> <p><b>5.300 mm</b> Afstand mellem stik: 1x300 mm + 1x5000 mm.</p> 	<p>694 030 200</p> <p>694 042 200</p> <p>694 053 200</p>
	<p><b>Sidekabel, kæde</b></p> <p>1 x indgang med Open end med kabelsko 6,3x0,8 mm &gt; + 3 x udgange med Super Seal stikpropper Ledertværsnit: 2x0,5 mm<sup>2</sup> Kabeltype: FLRY Y / PVC</p> <p><b>600 mm</b> Afstand mellem stik: 250 mm +200 mm + 200 mm</p> 	<p>694 006 350</p>

## Kabler til sidemarkeringslygter



Anvendelse / Beskrivelse	Artikel-nr.
<p><b>Sidekabel, kæde</b></p> <p>1 x indgang + 3 x udgange med Super Seal stikpropper            Ledertværsnit: 2x0,5 mm<sup>2</sup>            Kabeltype: FLRYY / PVC</p>	
<p><b>2.500 mm</b></p> <p>Afstand mellem stik: 500 mm + 1500 mm + 500 mm</p>	694 025 300
<p><b>3.200 mm</b></p> <p>Afstand mellem stik: 500 mm + 1700 mm + 1000 mm</p>	694 032 300
<p><b>4.000 mm</b></p> <p>Afstand mellem stik: 1000 mm + 2000 mm + 1000 mm</p>	694 040 300
<p><b>8.000 mm</b></p> <p>Afstand mellem stik: 2000 mm + 2000 mm + 4000 mm</p>	694 080 300
<p><b>9.400 mm</b></p> <p>Afstand mellem stik: 2000 mm + 3700 mm + 3700 mm</p>	694 094 300
<p><b>11.500 mm</b></p> <p>Afstand mellem stik: 1500 mm + 5000 mm + 5000 mm</p>	694 115 300
<p><b>13.500 mm</b></p> <p>Afstand mellem stik: 4100 mm + 3900 mm + 5500 mm</p>	694 135 300

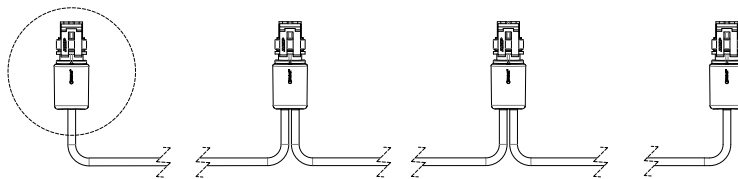

## Kabler til sidemarkeringslygter

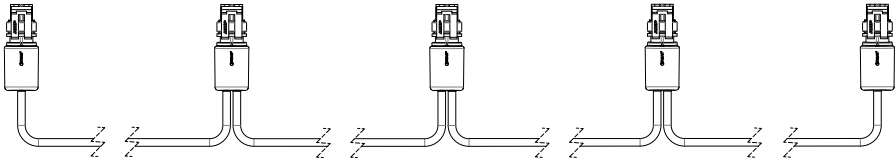
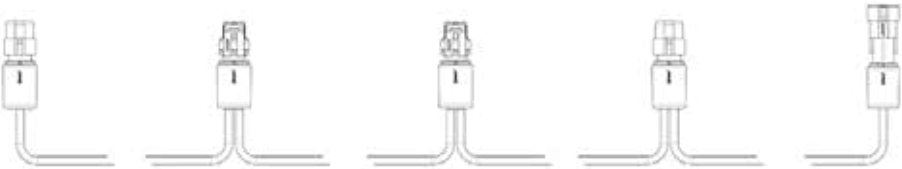

	Anvendelse / Beskrivelse	Artikel-nr.
	<p><b>Sidekabel, kæde</b>            1 x indgang og 4 x udgange med Super Seal stikprop            Ledertværsnit: 2x0,5 mm<sup>2</sup>            Kabeltype: FLRY Y / PVC</p> <p><b>800 mm</b>            Afstand mellem stik: 200 mm</p> <p><b>6.750 mm</b>            Afstand mellem stik: 500 mm + 1.750 mm + 1.500 mm + 3.000 mm</p> <p><b>11.700 mm</b>            Afstand mellem stik: 1.200 mm + 500 mm + 5.000 mm + 5.000 mm</p> <p><b>12.400 mm</b>            Afstand mellem stik: 3.200 mm + 2.800 mm + 3.200 mm + 3.200 mm</p> <p><b>17.500 mm</b>            Afstand mellem stik: 7.000 mm + 3.500 mm + 3.500 mm + 3.500 mm</p> <p><b>19.500 mm</b>            Afstand mellem stik: 9.000 mm + 3.500 mm + 3.500 mm + 3.500 mm</p>	<p>694 008 400</p> <p>694 675 400</p> <p>694 117 400</p> <p>694 124 400</p> <p>694 175 400</p> <p>694 195 400</p>
	<p><b>Sidekabel, kæde</b>            1 x indgang med Super Seal stikdåse + 4 x udgange med Super Seal stikpropper            Ledertværsnit: 2x1 mm<sup>2</sup>            Kabeltype: FLRY Y / PVC</p> <p><b>800 mm</b>            Afstand mellem stik: 200 mm - 200 mm - 200 mm - 200 mm</p>	<p>694 008 401</p>
		

## Forlængerkabler



	Anvendelse / Beskrivelse	Artikel-nr.
	<b>Forlængerkabel, 2-polet</b>	
	Super Seal stikdåse > Super Seal stikprop	
	Ledertværsnit: 2x1 mm <sup>2</sup>	
	Kabeltype: FLRYY / PVC	
	1.000 mm	794 010 200
	1.500 mm	794 015 200
	2.000 mm	794 020 200
	3.000 mm	794 030 200
	4.000 mm	794 040 200
	5.000 mm	794 050 200
	6.000 mm	794 060 200
	15.000 mm	794 150 200





	<b>Forlængerkabel, 2-polet</b>	
	Super Seal stikprop > Super Seal stikprop	
	Ledertværsnit: 2x1 mm <sup>2</sup>	
	Kabeltype: FLRYY / PVC	
	200 mm	794 002 230
	500 mm	794 005 230
	1.000 mm	794 010 230
	1.500 mm	794 015 230
	2.000 mm	794 020 230
	2.500 mm	794 025 230
	3.000 mm	794 030 230
	5.000 mm	794 050 230
	6.000 mm	794 060 230
	7.500 mm	794 075 230
	10.000 mm	794 100 230
	11.500 mm	794 115 230
	15.000 mm	794 150 230





## Forlængerkabler

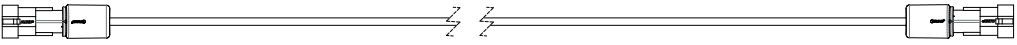

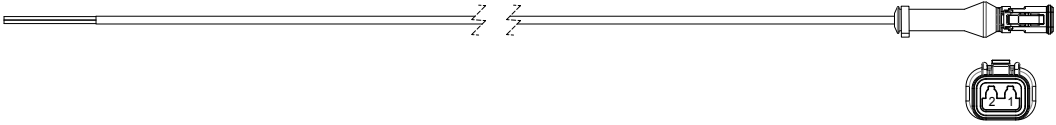
	Anvendelse / Beskrivelse	Artikel-nr.
	<p><b>Forlængerkabel, 2-polet</b>            Super Seal stikdåse &gt; Super Seal stikdåse            Ledertværsnit: 2x1 mm<sup>2</sup>            Kabeltype: FLRYY / PVC</p> <p><b>1.500 mm</b></p> 	794 015 240
	<p><b>Forlængerkabel, 2-polet</b>            Super Seal stikprop &gt; Open end med kabelsko 6,3x0,8 mm, hun            Ledertværsnit: 2x1 mm<sup>2</sup>            Kabeltype: FLRYY / PVC</p> <p><b>500 mm</b></p> <p><b>1.000 mm</b></p> <p><b>1.500 mm</b></p> <p><b>2.000 mm</b></p> <p><b>4.000 mm</b></p> <p><b>6.000 mm</b></p> <p><b>8.000 mm</b></p> <p><b>10.500 mm</b></p> 	<p>794 005 251</p> <p>794 010 251</p> <p>794 015 251</p> <p>794 020 251</p> <p>794 040 251</p> <p>794 060 251</p> <p>794 080 251</p> <p>794 105 251</p>
	<p><b>Forlængerkabel, 2-polet</b>            2-polet Deutsch (DT2) stikprop &gt; Open-End            Yderkappe på Open end er afisoleret 20 mm            Ledertværsnit: 2x1 mm<sup>2</sup>            Kabeltype: FLRYY / PVC</p> <p><b>2.500 mm</b></p> 	794 025 255

## Forlængerkabler



	Anvendelse / Beskrivelse	Artikel-nr.
	<p><b>Forlængerkabel, 2-polet</b>            Click-in adapter &gt; Super Seal stikprop            Ledertværsnit: 2x1 mm<sup>2</sup>            Kabeltype: FLRYY / PVC</p>	
	500 mm	794 005 220
	1.500 mm	794 015 220
	2.500 mm	794 025 220
	3.500 mm	794 035 220
	5.000 mm	794 050 220
	<p><b>Forlængerkabel, 2-polet</b>            Super Seal stikdåse &gt; Open end med kabelsko 6,3x0,8 mm, hun            Ledertværsnit: 2x1 mm<sup>2</sup>            Kabeltype: FLRYY / PVC</p>	
	500 mm	794 005 261
	1.000 mm	794 010 261
	1.500 mm	794 015 261
	<p><b>Forlængerkabel, 2-polet</b>            Click-in adapter &gt; Super Seal stikdåse            Ledertværsnit: 2x1 mm<sup>2</sup>            Kabeltype: FLRYY / PVC</p>	
	500 mm	794 005 270
	1.500 mm	794 015 270
	3.500 mm	794 035 270

## Forlængerkabler

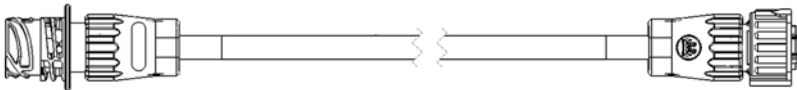
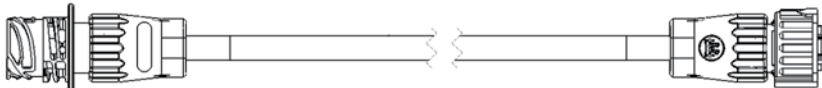
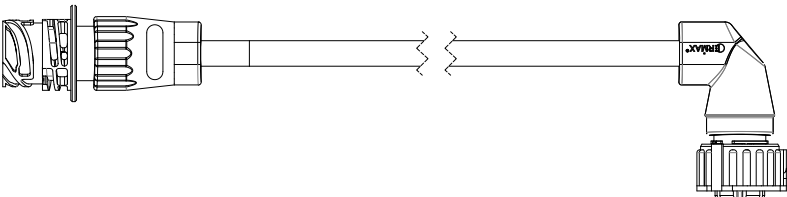

	Anvendelse / Beskrivelse	Artikel-nr.
	<p><b>Forlængerkabel, 6-polet</b>            AMP 1.5 stikdåse, lige &gt; AMP 1.5 stikprop lige            Ledertværsnit: <math>5 \times 1 \text{ mm}^2 + 1 \times 2,5 \text{ mm}^2</math>            Kabeltype: FLRYY / PVC</p> <p>5.000 mm</p> <p>6.000 mm</p> <p>12.500 mm</p> 	<p>794 050 600</p> <p>794 060 600</p> <p>794 125 600</p>
	<p><b>Forlængerkabel, 7-polet</b>            Ledertværsnit: <math>6 \times 1 \text{ mm}^2 + 1 \times 2,5 \text{ mm}^2</math>            Kabeltype: FLRYY / PVC</p> <p>1.000 mm            AMP 1.5 stikdåse, lige &gt; AMP 1.5 stikprop, lige</p> <p>1.000 mm            AMP 1.5 stikdåse, &gt; AMP 1.5 stikprop, vinklet</p> <p>2.000 mm            AMP 1.5 stikdåse, lige &gt; AMP 1.5 stikprop, lige</p> <p>2.000 mm            AMP 1.5 stikdåse, lige &gt; AMP 1.5 stikprop, lige</p>  	<p>794 010 700</p> <p>794 010 701</p> <p>794 020 700</p> <p>794 020 700</p>

## Forlængerkabler

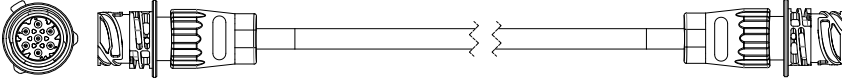
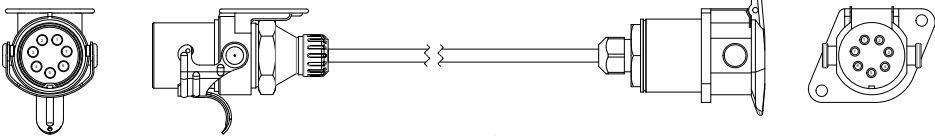
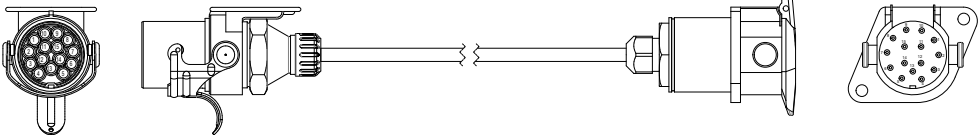
	Anvendelse / Beskrivelse	Artikel-nr.
	<p><b>Adapterkabel, 7-polet</b></p> <p>Ledertværsnit: <math>6 \times 1 \text{ mm}^2 + 1 \times 2,5 \text{ mm}^2</math> Kabeltype: FLRYY / PVC</p> <p>300 mm AMP 1,5 stikdåse, lige &gt; AMP 1,5 stikdåse, lige</p> 	<p style="text-align: right;">794 003 740</p>
<p>Benyttes ved chassis-opbygninger, hvor køretøjet skal forlænges. Giver 1.500 mm forlængelse af de originale stik - og afmontering af originalstik undgås og tid spares</p> 	<p><b>Forlængerkabel EBS 7-polet - ISO 7638</b></p> <p>Ledertværsnit: <math>5 \times 1,5 \text{ mm}^2 + 2 \times 4 \text{ mm}^2</math> Kabeltype: FLRYY/PVC Ikke ADR-godkendt</p> <p>1500 mm Stikdåse ISO 7638 &gt; stikprop ISO 7638</p>	<p style="text-align: right;">994 015 075</p>
<p>Benyttes ved chassis-opbygninger, hvor køretøjet skal forlænges. Giver 1.500 mm forlængelse af de originale stik - og afmontering af originalstik undgås og tid spares</p> 	<p><b>Forlængerkabel 15-polet - ISO 12098</b></p> <p>Ledertværsnit: <math>12 \times 1 \text{ mm}^2 + 3 \times 2,5 \text{ mm}^2</math> Kabeltype: FLRYY/PVC Ikke ADR-godkendt</p> <p>1500 mm Stikdåse ISO 12098 &gt; stikprop ISO 12098</p>	<p style="text-align: right;">994 015 155</p>

## Y-Adapterkabler

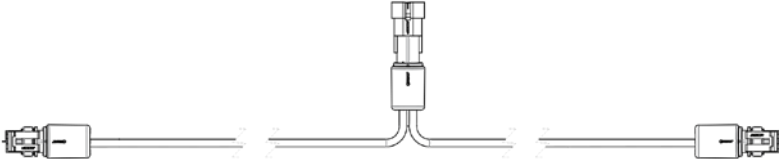
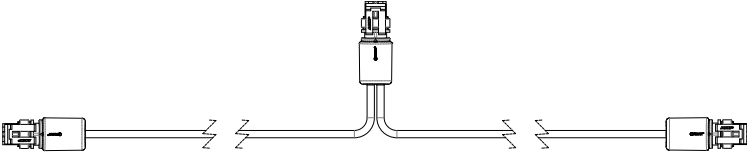
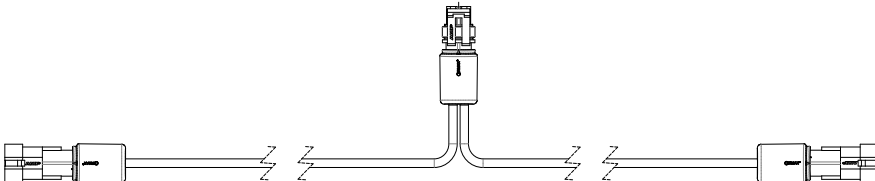

	Anvendelse / Beskrivelse	Artikel-nr.
	<p><b>Y-Adapterkabel, 2-polet</b>            Ledertværsnit: 2x1 mm<sup>2</sup>            Kabeltype: FLRYY / PVC</p> <p>2 x 500 mm            1 x Super Seal stikdåse + 2 x Super Seal stikprop</p> <p>2 x 1.000 mm            1 x Super Seal stikdåse + 2 x Super Seal stikprop</p> 	<p>894 005 200</p> <p>894 010 200</p>
	<p><b>Y-Adapterkabel, 2-polet</b>            3 x Super Seal stikprop            Ledertværsnit: 2x1 mm<sup>2</sup>            Kabeltype: FLRYY / PVC</p> <p>2 x 500 mm</p> <p>2 x 2000 mm</p> <p>2 x 3000 mm</p> <p>2 x 4000 mm</p> <p>2 x 6000 mm</p> 	<p>894 005 230</p> <p>894 020 230</p> <p>894 030 230</p> <p>894 040 230</p> <p>894 060 230</p>
	<p><b>Y-Adapterkabel, 2-polet</b>            1 x Super Seal stikprop + 2 x Super Seal stikdåse            Ledertværsnit: 2x1 mm<sup>2</sup>            Kabeltype: FLRYY / PVC</p> <p>2 x 500 mm Super Seal stikdåse</p> 	<p>894 005 240</p>

## Y-Adapterkabler

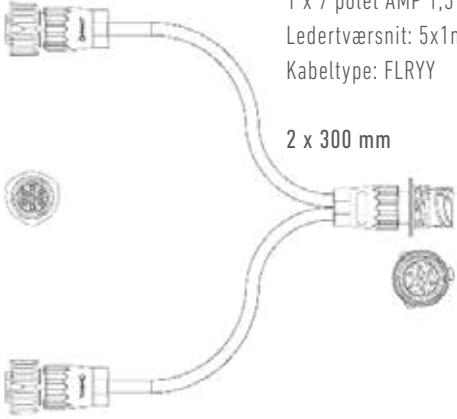
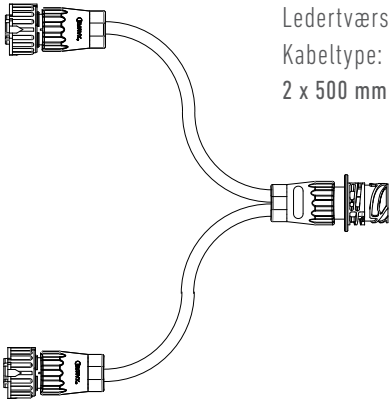
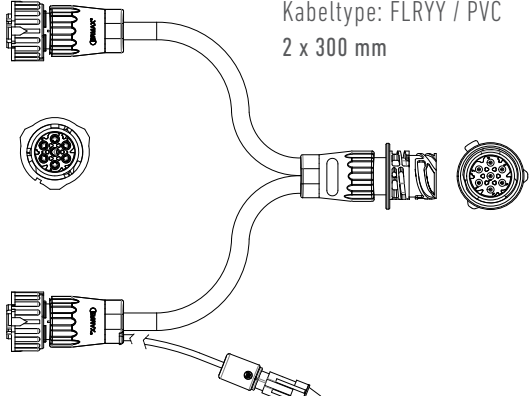

	Anvendelse / Beskrivelse	Artikel-nr.
	<p><b>Y-adapterkabel 6 polet, 2 x 500 mm</b>  Y-Adapterkabel 7 adriger, 2 x 300 mm</p> <p>1 x 7 polet AMP 1,5 stikdåse + 2 x 7 polet AMP 1,5 stikprop  Ledertværsnit: 5x1mm<sup>2</sup>+1x2,5mm<sup>2</sup>  Kabeltype: FLRY Y</p> <p><b>2 x 300 mm</b></p>	894 003 740
	<p><b>Y-Adapterkabel, 6-polet</b>  1 x AMP 1.5 stikdåse, lige + 2 x AMP 1.5 stikprop, lige  Ledertværsnit: 5x1mm<sup>2</sup> + 1x2,5 mm<sup>2</sup>  Kabeltype: FLRY Y / PVC  <b>2 x 500 mm</b></p>	894 005 640
	<p><b>Y-Adapterkabel, 6-polet</b>  1 x AMP 1,5 stikprop, lige + 2 x AMP 1,5 stikdåse, lige  Med 1x2-polet udtag (200 mm) med Super Seal stikdåse for tilslutning af positions- eller markeringslys  Ledertværsnit: 5x1mm<sup>2</sup> + 1x2,5 mm<sup>2</sup> / 2x1 mm<sup>2</sup>  Kabeltype: FLRY Y / PVC  <b>2 x 300 mm</b></p>	894 003 641

## Y-Adapterkabler

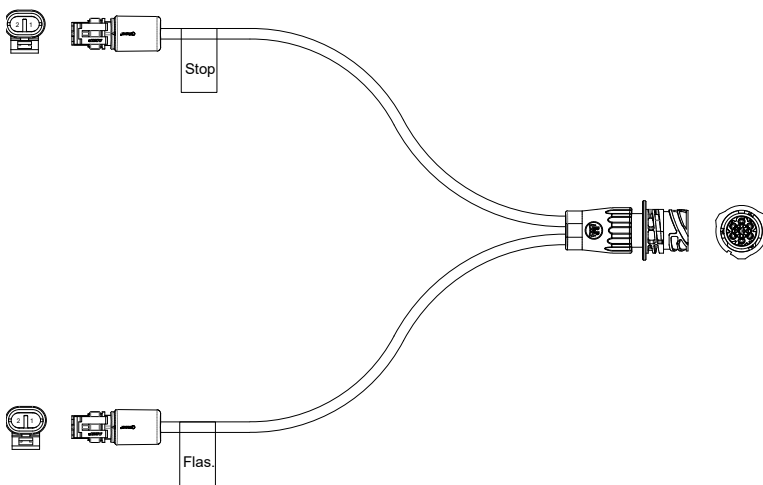
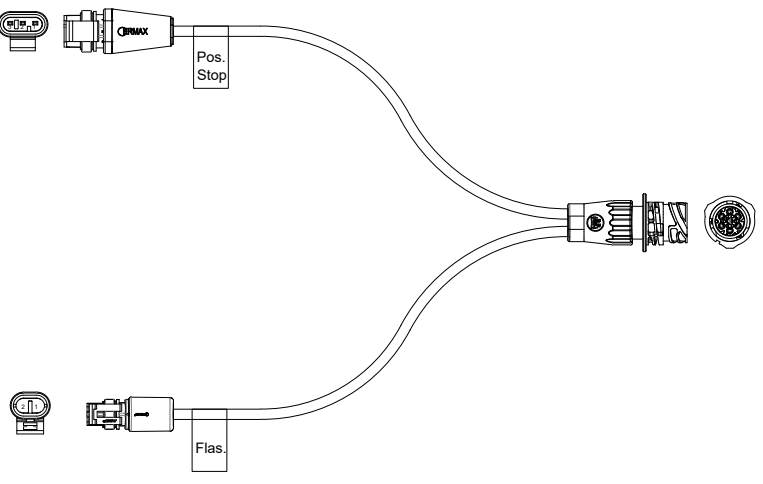

	Anvendelse / Beskrivelse	Artikel-nr.
<p>Pin belægning 7-polet AMP stikdåse: 1 = minus 4 = blinklys 5 = stoplys</p> <p>Pin-belægning 2-polet super seal stikprop: 1 = minus 2 = stoplys / blinklys</p> <p><b>Komplementær del til TM14 Slim-Line lygter</b></p>	<p><b>Y-Adapterkabel, 7-polet</b> 7-polet AMP stikdåse &gt; 2 x Super Seal stikprop med udtag for stop- og blinklys Ledertværsnit: 2 x 0,5 mm<sup>2</sup> Kabeltype: FLRYY / PVC</p> <p>2 x 300 mm</p> 	994 003 282
<p>Pin belægning 7-polet AMP stikdåse: 1 = minus 2 = baglys 4 = blinklys 5 = stoplys</p> <p>Pin-belægning 3-polet super seal stikprop: 1 = minus 2 = baglys 3 = stoplys</p> <p>Pin-belægning 2-polet super seal stikprop: 1 = minus 2 = blinklys</p> <p><b>Komplementær del til TM14 Slim-Line lygter</b></p>	<p><b>Y-Adapterkabel, 7-polet</b> 7-polet AMP stikdåse &gt; 1 x 3-polet Super Seal stikprop med udtag for bag- og stoplys + 1 x 2-polet Super Seal stikprop med udtag for blinklys Ledertværsnit: 2 x 0,5 mm<sup>2</sup> Kabeltype: FLRYY / PVC</p> <p>2 x 300 mm</p> 	994 003 285

## Spiralkabel









	Anvendelse / Beskrivelse	Artikel-nr.
	<p><b>Spiralkabel 9-polet</b>            Open end &gt; Open end            Antal vindinger: 26            Indvendig diameter: Ø 50 mm            Ledertværsnit: <math>7 \times 1 \text{ mm}^2 + 2 \times 2,5 \text{ mm}^2</math>            Kabeltype: PUR</p> <p>Arbejds længde 3.500 mm</p> 	994 035 990
	<p><b>Spiralkabel 15-polet</b>            15-polet stikprop ISO 12098            Indvendig diameter: Ø 38 mm            Udvendig diameter: Ø 66 mm            Ledertværsnit: <math>12 \times 1,5 \text{ mm}^2 + 3 \times 2,5 \text{ mm}^2</math>            Kabeltype: PUR</p> <p>Arbejds længde 4.000 mm</p> 	090 165 813
	<p><b>Spiralkabel ABS 5-polet</b>            Stikdåse ISO 7638-1            Indvendig diameter: Ø 22 mm            Udvendig diameter: Ø 48 mm            Ledertværsnit: <math>2 \times 4 \text{ mm}^2 + 3 \times 1,5 \text{ mm}^2</math>            Kabeltype: PUR</p> <p>Arbejds længde 4.000 mm</p> 	090 195 440



## Tilbehør



	Anvendelse / beskrivelse	Artikel-Nr.
	<p><b>Lukketang for Click-In</b></p> <p>Montagetang til samling af kabler med Click-in system.</p> <p>Fleksibel og sikker montage</p>	099 859 970
	<p><b>Click-In kabel 1,5 mm<sup>2</sup> med Open end</b></p> <p>500 mm</p> <p>1.500 mm</p> <p>3.500 mm</p>	<p>794 005 280</p> <p>794 015 280</p> <p>794 035 280</p>
	<p><b>Låsering/kappe for Click-in kabel 1,5 mm<sup>2</sup></b></p> <p>10 stk i en pose</p>	098 291 950
	<p><b>Adapter, dobbelt click-in 1,5 mm<sup>2</sup></b></p> <p>for samling af 2 fladkabler</p> <p>Passer til 1,5 mm<sup>2</sup> fladkabel</p> <p>Monteres med to stk. 098 291 950 lås (medfølger)</p> <p>Dimensioner: 68 x15 x 22,1 x 15,4 mm</p>	099 110 032
	<p><b>Adapter, dobbelt click-in 1,5 mm<sup>2</sup></b></p> <p>for samling af 2 fladkabler</p> <p>Passer til 1,5 mm<sup>2</sup> fladkabel</p> <p>Monteres med to stk. 098 291 950 lås (medfølger IKKE)</p> <p>Dimensioner: 68 x15 x 22,1 x 15,4 mm.</p>	099 110 030
	<p><b>Adapter, dobbelt click-in</b></p> <p>For samling af to fladkabler, 1,50 &lt;=&gt; 0,75 mm</p> <p>Længde: 120 mm</p> <p>Incl. låse</p>	099 110 031
	<p><b>Endekappe for fladkabel 1,5 mm<sup>2</sup> til click-in</b></p> <p>Dimensioner: Ø15 x 35 mm.</p>	099 110 031





# SAMLEBOKSE

## Samlebokse

### - standardiserede løsninger for optimal konfiguration

#### Universalboks

Universalboksen er lavet uden forudkonfigurerede tilslutninger samt uden kabler, og er derfor universal med mange anvendelsesmuligheder.

Kabelgennemføringerne er forberedt til forskellige kabeldimensioner, men kan let udskiftes med andre kabelgennemføringsstørrelser, Super Seal-stik eller 7-polet AMP-stik efter behov



#### Samleboks Krannopbygning - med mange muligheder

Med Ermax samleboks integreret i Kabelsystemet fås alle de AUX-Funktionen, der normalt findes på en trailer.

Med andre ord - her er muligheden for at bruge alle forudkonfigurerede ISO12098 forbindelser (pin 9-15). Det kan f.eks. være funktionen som arbejdslygter, advarselslygter, rotorlygter eller almindelig strømforsyning.

Ved hjælp af Super-Seal stikdåse eller kabelforskrutninger er alle funktioner tilgængelige. Ved løsninger til kranmodul kræves det, at baglygterne tilsluttes samleboksen, idet baglygterne således kan videreføres til kranmodulet.

#### Dine fordele med ERMAX-løsningen:

- Unik fleksibilitet gennem hurtig und nem udskiftning af gennemføringer og stikdåse (2-polet Super Seal og 7-polet AMP stikdåse)
- Tidsbesparende og nem installation af samledåsen grundet foruddefinerede Kabelgennemføringer
- Mange frie gennemføringer til universel brug
- Samledåsen fås i to størrelser. Den lave version kan let konverteres til dobbelt størrelse
- 15-polet stikdåse kan integreres

#### Reservedelsoversigt - bagerst i dette afsnit



Samleboks - Universal



Samleboks - Kranopbygning

## Samlebokse - Oversigt standard program



Ø13-11 mm



Ø10-7 mm



Ø6-4 mm



Ø5,5 mm x 2

Bokstype	Låg	Indgange	Udgange	Tilslutninger	Artikel-Nr.
Samleboks universal	Lavt	PG Ø13-11 mm	--	4 x Ø5,5 mm x 2 2 x Ø6-4 mm 1 x Ø10-7 mm	099 866 700
	Højt	PG Ø13-11 mm	--	1 x Ø5,5 mm x 2 8 x Ø6-4 mm 4 x Ø10-7 mm	099 866 750
Samleboks Kranopbygning	Højt	1 x 15-polet Ermax Bajonetstikdåse	4 x 7-polet AMP stikdåse	4 x Ø5,5 mm x 2 2 x Super Seal, Position højre / venstre 1 x Super Seal, bak 1 x Super Seal, AUX1 1 x Super Seal, AUX2 1 x Super Seal, AUX3	099 866 767

Samleboks, Universel



Anvendelse / Beskrivelse

Artikel-Nr.

**Samleboks**

Sort kunststofhus  
IP-Rating: IP 67

**Lavt låg - Tilslutningsmuligheder:**

**Indgang:** Kabelforskruning  $\varnothing$ 13-11 mm

Kabelforskruning: 4 x  $\varnothing$ 5,5 mm x 2  
2 x  $\varnothing$ 6-4 mm  
1 x  $\varnothing$ 10-7 mm

099 866 700

**Låg - Tilslutningsmuligheder:**

**Indgang:** Kabelforskruning  $\varnothing$ 13-11 mm

Kabelforskruning: 1 x  $\varnothing$ 5,5 mm x 2  
8 x  $\varnothing$ 6-4 mm  
4 x  $\varnothing$ 10-7 mm

099 866 750

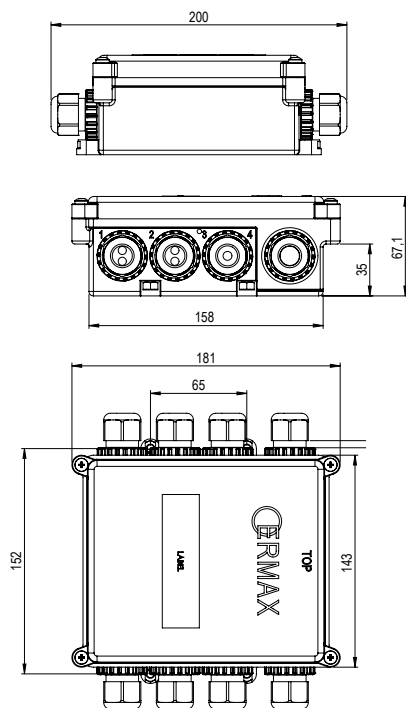

Lavt låg

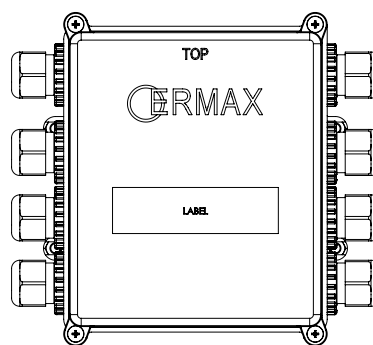

Lavt låg

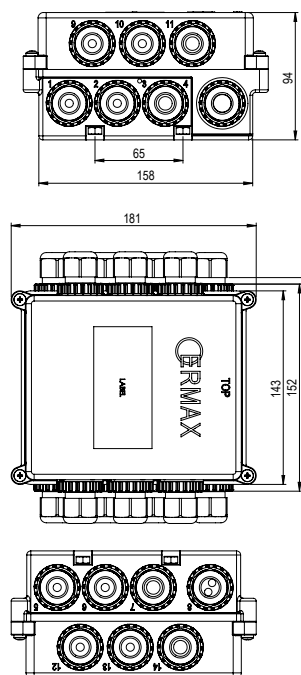

Højt låg

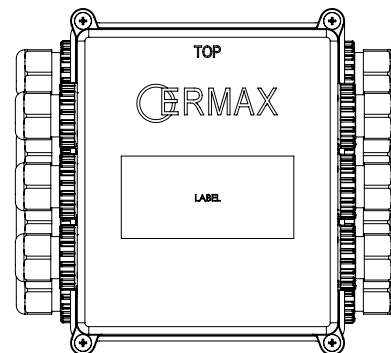

Højt låg

## Samleboks, Kranopbygning



## Anvendelse / Beskrivelse

**Samleboks  
til kranopbygning  
(i forbindelse med spiralkabel 994 030 250)**

Sort kunststofhus  
IP-Rating: IP 67

**Højt låg - Tilslutningssmuligheder:****Indgang:**

1 x 15-polet Ermax Bajonetstikdåse

**Udgang:**

4 x 7-polet AMP stikdåse (Pos. 2, 3, 6, 7)  
3 x Kabelgennemføring 2 x ø5,5 mm (Pos. 10, 11, 14)  
1 x Super-Seal stikdåse, positionslys højre (Pos. 5)  
1 x Super-Seal stikdåse, positionslys venstre (Pos. 1)  
1 x Super-Seal stikdåse, bak (Pos. 8)  
1 x Super-Seal stikdåse, AUX1 (Pos. 12)  
1 x Super-Seal stikdåse, AUX2 (Pos. 9)  
1 x Super-Seal stikdåse, AUX3 (Pos. 13)

Køretøjets originale baglygtefunktioner skal tilsluttes boksen, evt via adapterkabel til 7-polet AMP stikdåse.  
baglygter tilsluttes 7-polet AMP stikdåse.

## Artikel-Nr.

099 866 767

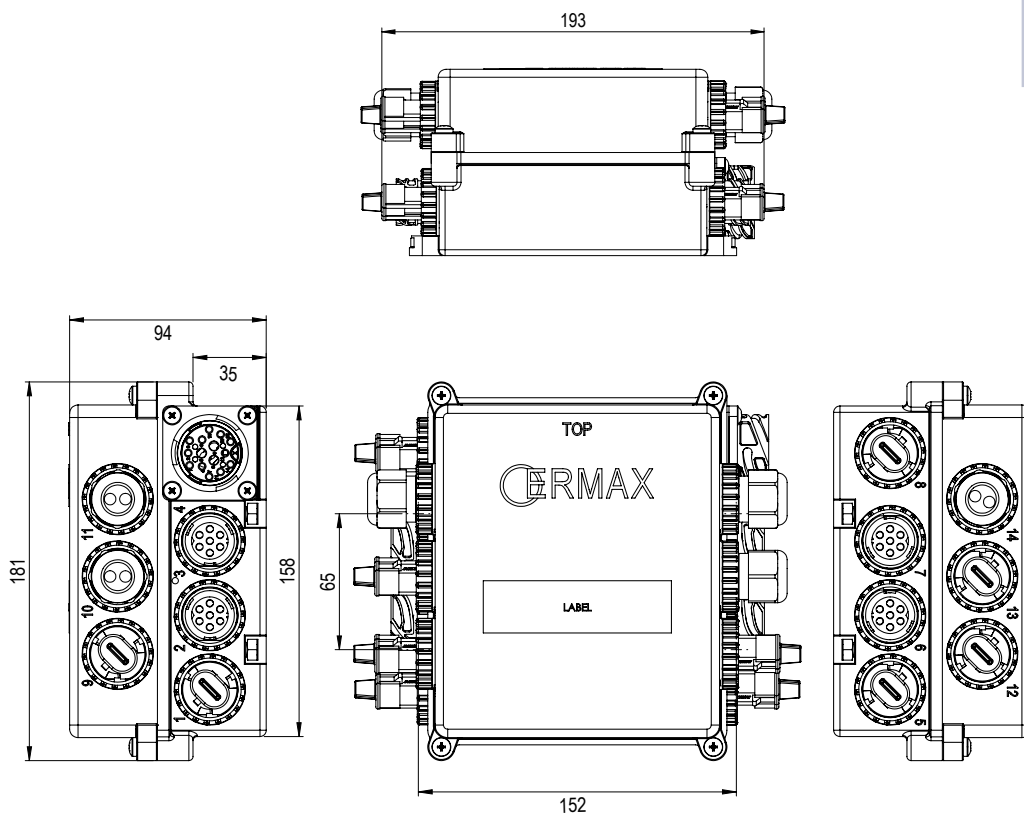

## Reserve dele Samleboks



Pos. 1



Pos. 2

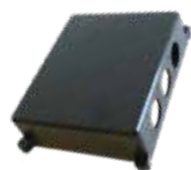

Pos. 3



Pos. 4



Pos. 5



Pos. 6



Pos. 7



Pos. 8



Pos. 9



Pos. 10



Pos. 11



Pos. 12



Pos. 13

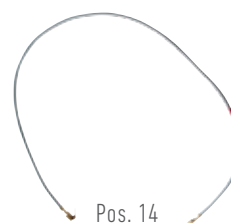

Pos. 14

## Reserve dele / Tilbehør Ermax Samleboks

Samlebox uden låg og tilslutninger (basishus). 14 x ind-/udgange. 158 x 143 mm	1	099 110 200
Låg til samleboks, lav model, 158 x 143 x 18 mm	2	099 110 201
Låg til samleboks, høj model, 158 x 143 x 45 mm	3	099 110 202
Pakning for gennemføringer i samleboks	4	099 110 203
Omløber for gennemføringer i samleboks	5	099 110 204
Gennemføring M22/2,0 til samleboks	6	099 110 205
Møtrik til gennemføring M22/2,0 til samleboks	7	099 110 206
Gummiprop til gennemføring Ø16/Ø13-11 mm for samleboks	8	099 110 207
Gummiprop til gennemføring Ø16/Ø7-11 mm for samleboks	9	099 110 208
Gummiprop til gennemføring Ø16/ø6-4 mm for samleboks	10	099 110 209
Gummiprop til gennemføring Ø16/2 x ø5,5 mm for samleboks	11	099 110 210
Super-Seal stikdåse for montering i samledåse. Sort og hvid (-) ledning	12	099 110 211
AMP 1,5 7-polet stikdåse til samleboks	13	099 110 212
Varmekabel (modstand) 24V / 5W med Kabelsko Længde: 545 mm	14	093 865 125



## Tilslutning ISO 12098 Pin-nummer / antal fladstik 6,3 x 0,8 mm

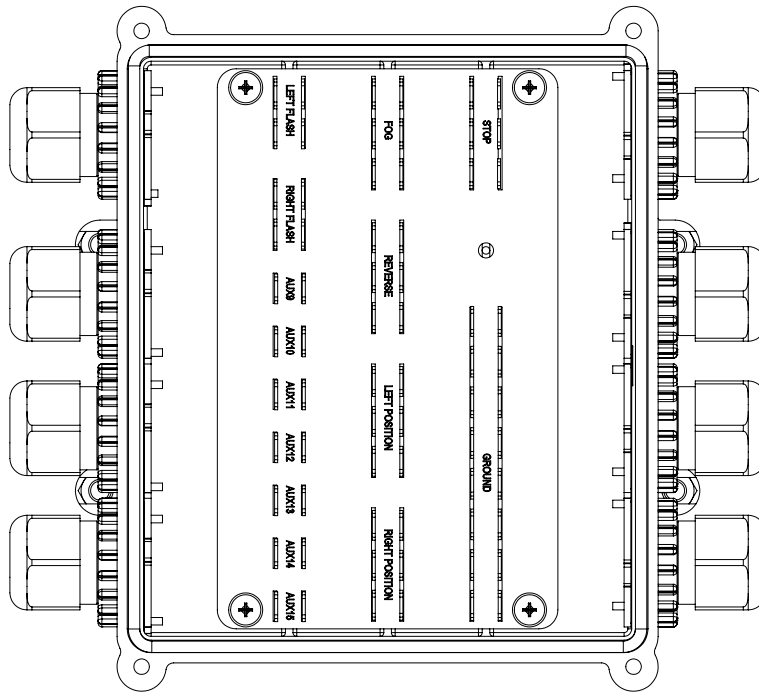

		Beskrivelse	Antal
	1	Venstre blinklygte	4 stk.
	2	Højre blinklygte	4 stk.
	3	Tågebaglygte	6 stk.
	4	Stel	16 stk.
	5	Venstre positionslys	6 stk.
	6	Højre positionslys	6 stk.
	7	Stoplygte	6 stk.
	8	Baklygte	6 stk.
	9	Strømforsyning, konstant plus	2 stk.
	10	Aux 1, bremsebelægningsensor	2 stk.
	11	Aux 2, Bremskontrol for trailer	2 stk.
	12	Aux 3, liftaksel	2 stk.
	13	Stel for pin 9-15 ( ISO12098 )	2 stk.
	14	CANH - Datakommunikation	2 stk.
	15	CANL - Datakommunikation	2 stk.

## Samlebokse



Pos 1



Pos 2



Pos 3

Kunststofhus

## Funktioner

IP-Rating	Tilslutning	Dimensioner L x B x H	Fastgørelse	Udgange	Pos	Artikel-nr.
IP56	8 x 6 fladstik 6,3 x 0,8 mm	155 x 100 x 50 mm	Hul Ø5,5 mm	4 udgange (2 x M20 x 1,5 + 2 x M16 x 1,5)	1	099 868 249
IP56	8 x 6 fladstik 6,3 x 0,8 mm	155 x 130 x 50 mm	Hul Ø5,5 mm	6 udgange (2 x M20 x 1,5 + 4 x M16 x 1,5)	2	099 868 269
IP56	13 x 6 fladstik 6,3 x 0,8 mm	245 x 170 x 70 mm	Hul Ø5,5 mm	7 udgange (1 x M25 x 1,5 + 4 x M20 x 1,5 + 2 x M16 x 1,5)	3	099 868 314

## Reserve dele

Klemmerække - 8 polet	099 868 291
Klemmerække - 13-polet	099 868 392

## Pakdåse, Gummi



## Funktioner

Til Kabel diameter Ø	Hul Ø	Tykkelse	Artikel-Nr.
5-7 mm	16 mm	1-4 mm	999 876 309
7-10 mm	19 mm	1-4 mm	999 876 311
10-14 mm	23 mm	1-4 mm	999 876 316
14-20 mm	29 mm	1-4 mm	999 876 321

# STIKTYPER & PINBELÆGNING

## OVERSIGT – STIKFORBINDELSER TIL ERMAL OG BELYSNINGSSYSTEMER

Stiktype, benævnelse og dimensioner

2-polet Click-in stik

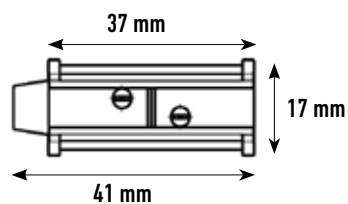

Click-in låsekappe

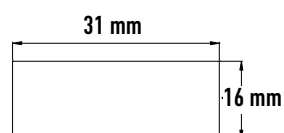

2-polet Super Seal stikprop

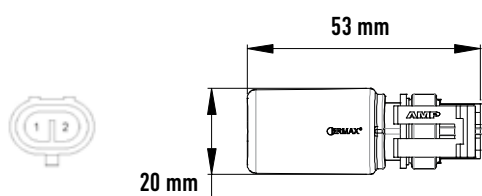

2-polet Super Seal stikdåse

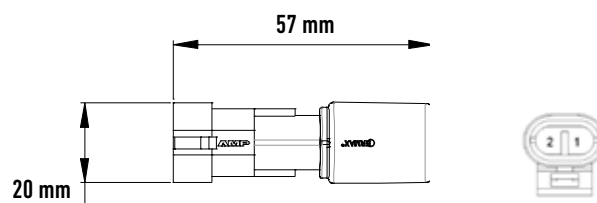

7-polet AMP 1.5 stikprop

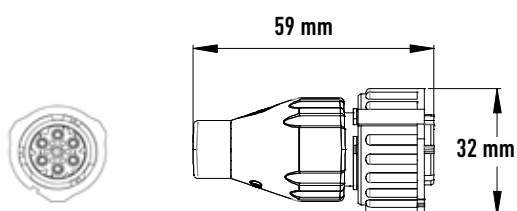

7-polet AMP 1.5 stikdåse

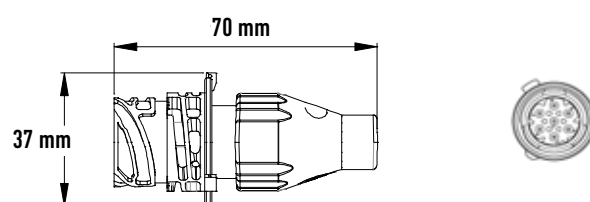

15-polet Bajonet stikprop

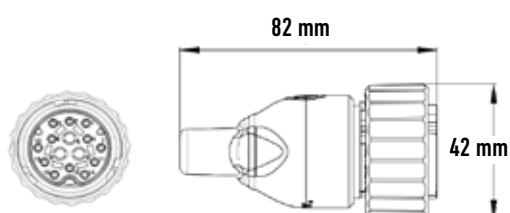

15-polet Bajonet stikdåse

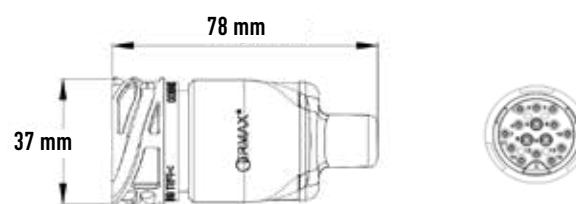

7-polet stikprop - ISO 1724

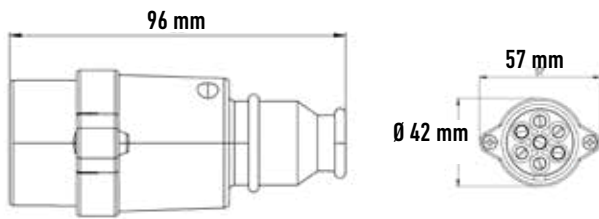

7-polet stikdåse - ISO 1724

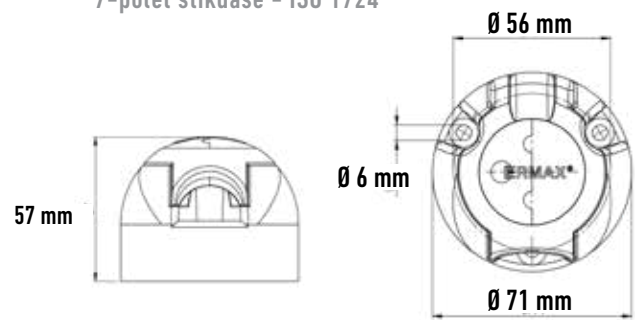

7-polet stikprop - ISO 3731 / ISO 1185

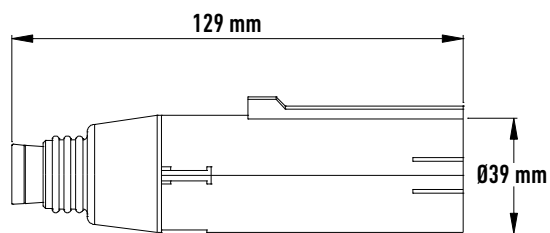

7-polet stikdåse - ISO 3731 / ISO 1185

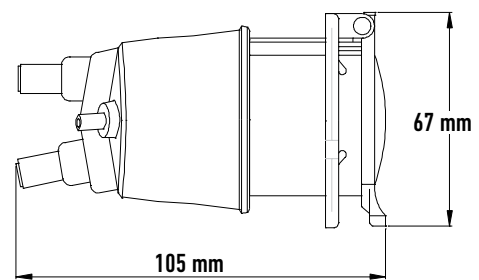

15-polet ADR stikprop - ISO 12098

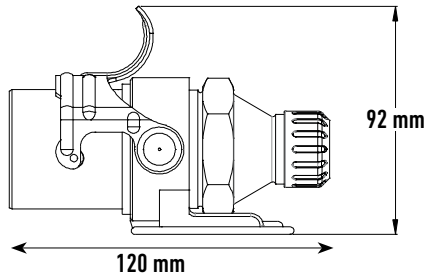

15-polet ADR stikdåse - ISO 12098

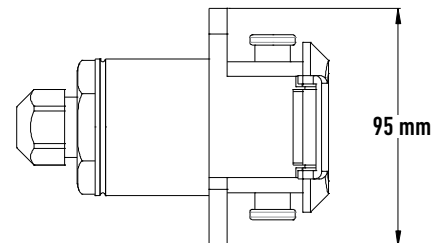

Frontboks

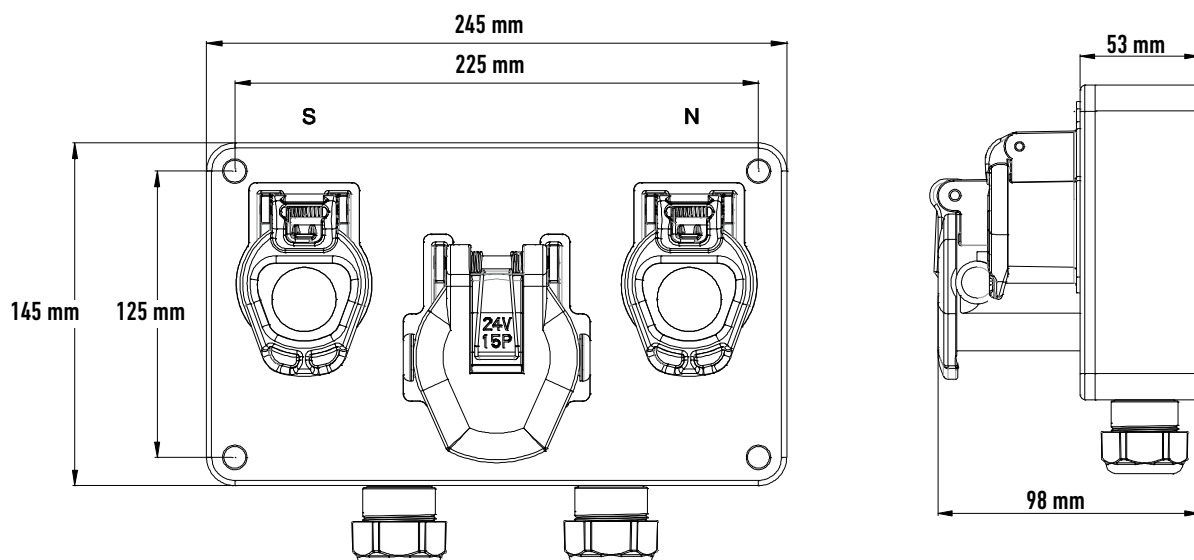

## Pin-belægning Type N 24V, 7-polet ISO 1185

	Farve	Beskrivelse	
	1 / 31	Hvid	Minus ( - )
	2 / 58L	Sort	Positions- og markeringslys venstre <sup>1)</sup>
	3 / L	Gul	Blinklys venstre
	4 / 54	Rød	Stoplys
	5 / R	Grøn	Blinklys højre
	6 / 58R	Brun	Positions- og markeringslys venstre <sup>1)</sup>
	7	Blå	Aux2 / Bremsstyring til trailere

<sup>1)</sup> Nummerpladebelysningen skal være tilsluttet, så ingen lampe til denne belysning er tilsluttet til både pin 2 og 6.

## Pin-belægning Type S 24V, 7-polet ISO 3731

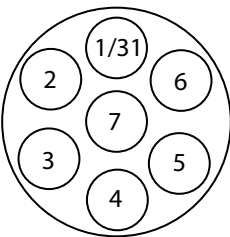
	Farve	Beskrivelse	
	1 / 31	Hvid	Minus ( - ) til pin 9-15 ( ISO 12098 )
	2	Sort	Fri ( CANH, Datakommunikation )
	3	Gul	Baklys
	4	Rød	Funktions-plus ( + )
	5	Grøn	Fri ( CANL, Datakommunikation )
	6	Brun	Aux3 / Liftaksel
	7	Blå	Tågebaglygte

## Pin-belægning ABS-EBS 24V, 5/7-polet ISO 7638

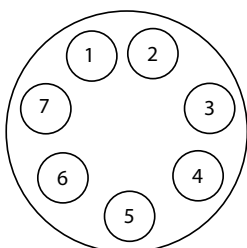
	Farve	Beskrivelse	
	1	Rød	Plus elektroventiler
	2	Sort	Plus elektronik
	3	Gul	Minus elektronik
	4	Brun	Minus elektroventiler
	5	Hvid	Advarselsenhed
	6	Hvid-Grøn	Data-kommunikation
	7	Hvid-Brun	Data-kommunikation

## Pin-belægning N-type 12V, 7-polet ISO 1724

	Farve	Beskrivelse	
	L / 1	Gul	Blinklys venstre
	54G / 2	Blå	Tågebaglys
	31 / 3	Hvid	Minus ( - )
	R / 4	Grøn	Blinklys højre
	58R / 5	Brun	Position-, markerings- og nummerplade lys, højre <sup>1)</sup>
	54 / 6	Rød	Stoplys
	58L / 7	Sort	Position-, markerings- og nummerplade lys, venstre <sup>1)</sup>

<sup>1)</sup> Nummerpladebelysningen skal være tilsluttet, så ingen lampe til denne belysning er tilsluttet til både pin 5 og 7.

## Pin-belægning 24V, 15-polet ISO 12098

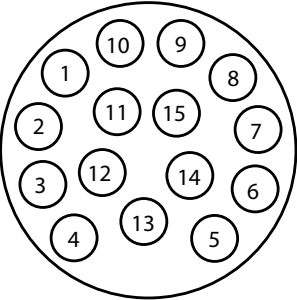
	Farve	Beskrivelse	
	1	Gul	Blinklys venstre
	2	Grøn	Blinklys højre
	3	Blå	Tågebaglys
	4	Hvid	Minus ( - )
	5	Sort	Positions- og markeringslys venstre <sup>1)</sup>
	6	Brun	Positions- og markeringslys højre <sup>1)</sup>
	7	Rød	Stoplys
	8	Pink	Baklys
	9	Orange	Funktions-plus ( + )
	10	Grå	Aux1 / Slidindikator
	11	Hvid / sort	Aux2 / Bremsstyring til trailere
	12	Hvid / blå	Aux3 / Liftaksel
	13	Hvid / rød	Stel til pin 9-15 ( ISO 12098 )
	14	Hvid / grøn	CANH / Datakommunikation
	15	Hvid / brun	CANL / Datakommunikation

<sup>1)</sup> Nummerpladebelysningen skal være tilsluttet, så ingen lampe til denne belysning er tilsluttet til både pin 5 og 7.

## Pin-belægning Ermax 15-polet Bajonetstik

	Farve	Beskrivelse	
	1	Sort	Positions- og markeringslys venstre
	2	Gul	Blinklys
	3	Rød	Stoplys
	4	Hvid / grøn	CANH / Datakommunikation
	5	Hvid	Minus ( - )
	6	Rosa	Baklys
	7	Hvid / sort	Aux2 / Bremsstyring til trailere
	8	Hvid / rød	Minus ( - ) til pin 9-15 ( ISO 12098 )
	9	Orange	Funktions-plus ( + )
	10	Blå	Tågebaglygte
	11	Grå	Aux1 / Slidindikator
	12	Hvid / brun	CANL / Datakommunikation
	13	Brun	Positions- og markeringslys højre
	14	Hvid / blå	Aux3 / Liftaksel
	15	Grøn	Blinklys højre

## Pin-belægning AMP stik 7-polet

	Farve	Beskrivelse	
	1	Hvid	Minus ( - )
	2	Grøn	Positionslys
	3	Brun	Baklys
	4	Gul	Blinklys
	5	Rød	Stoplys
	6	Blå	Tågebaglys
	7	-	-

## Pin-belægning AMP stik 4-polet

	Farve	Beskrivelse	
	1	Blå	Funktions-plus ( + )
	2	Brun	Minus ( - )
	3	-	(ikke tilsluttet)
	4	-	(ikke tilsluttet)

## Pin-belægning Super Seal stik 3-polet

	Farve	Beskrivelse	
	1	Brun	Minus ( - )
	2	Blå	Positionslys
	3	Gul / Grøn	Stoplys

## Pin-belægning Super Seal Stik 2-polet

	Farve	Beskrivelse	
	1	Brun	Minus ( - )
	2	Blå	Funktions-plus ( + )

## Pin-belægning Deutsch (DT2) stik 2-et

	Farve	Beskrivelse	
	1	Blå	Funktions-plus ( + )
	2	Brun	Minus ( - )





Brands of the BPW Group:



Oktober 2022 • Version 3,0



ERMAX A/S  
Vranderupvej 2 • DK-6000 Kolding  
Tel. +45 3969 6800 • [www.ermax.dk](http://www.ermax.dk)